

# POLANCO

CHILE \* VALPARAISO



# PATRIMONIO



# Patrimonio

Declaración  
UNESCO ↑ 15% turistas

AV

## \* VALPARAISO CIUDAD CULTURAL DE CHILE

- **06. 2003** → Patrimonio de la Humanidad por la UNESCO
- **Testimonio** de la 1° etapa de la globalización ( fines s. XIX)
- **Identidad única** → *Carácter cosmopolita y pluralista*
- **Ciudad anfiteatro...**
- Ciudad creada en lo **alto** evidenciada en ascensores



# Patrimonio



El mercurio



trolebús



## \* VALPARAISO MULTI PATRIMONIAL

→ CULTURAL: respalda nuestra identidad actual

a) Mueble **Patrimonio histórico**  
Tangible: **Patrimonio urbano**

b) intangible **Patrimonio humano**  
Inmune al tiempo  
espíritu de las culturas  
inmortalizable



# Patrimonio

## \* MOTIVACIÓN PATRIMONIAL

. Destacar que **ciudad que se admira**

Conformada por

Sociedad con **identidad propia**

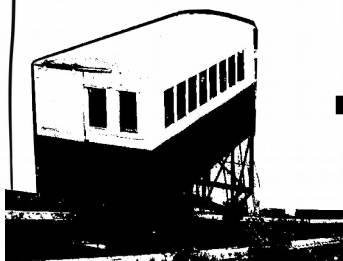

lo tangible



lo intangible

**La sociedad se registra en lo físico...  
la ciudad.**



# Patrimonio

\* LOS ASCENSORES



Nacen de la adaptación de los porteños a los  
**Ascensor** **Símbolo de la vida del**  
**porteño**  
Donde la altura define momentos de la vida cotidiana ...

*“descanso trabajo arriba abajo”*



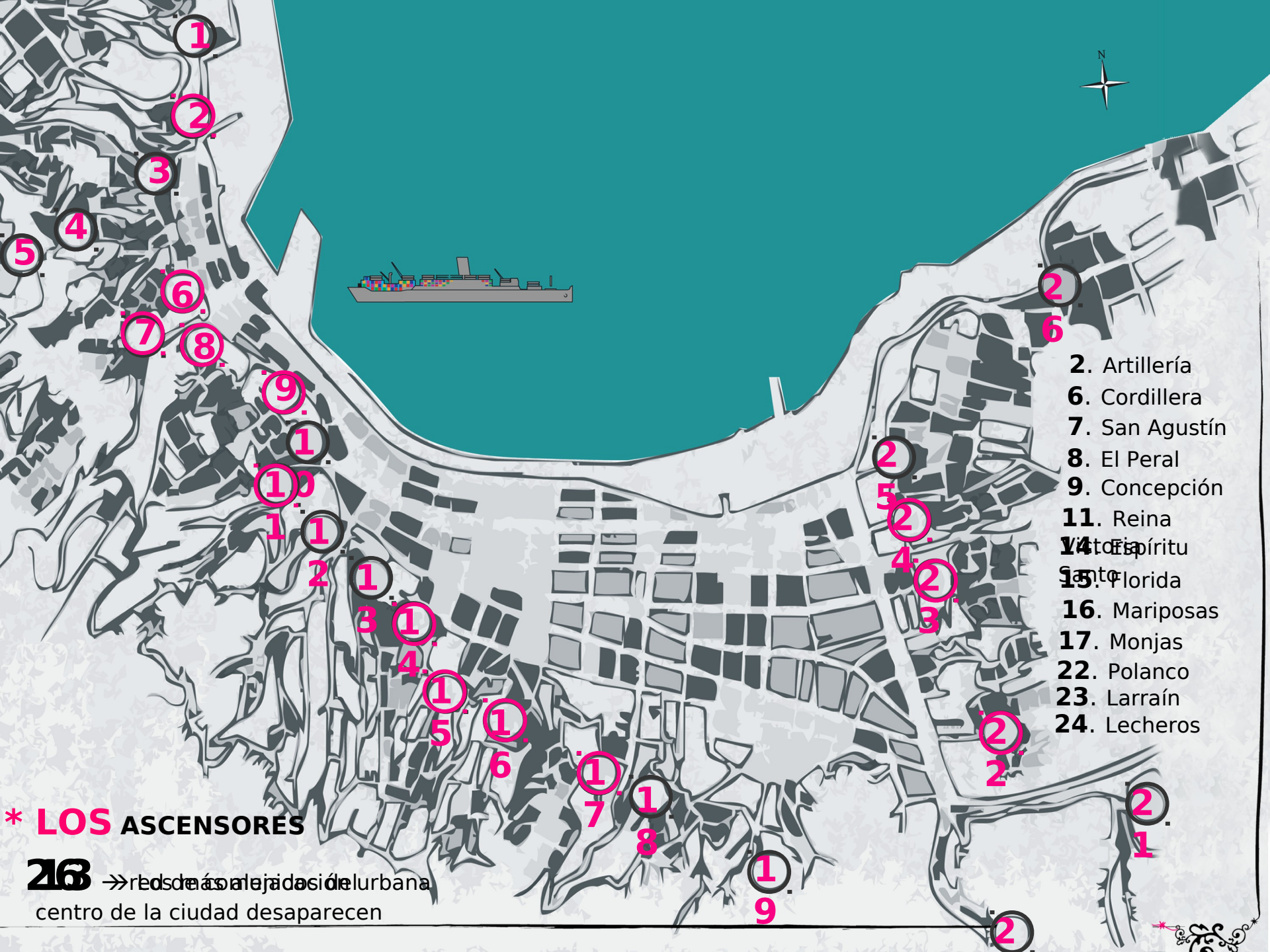

- 2. Artillería
- 6. Cordillera
- 7. San Agustín
- 8. El Peral
- 9. Concepción
- 11. Reina
- 14. El Espíritu
- 15. Florida
- 16. Mariposas
- 17. Monjas
- 22. Polanco
- 23. Larraín
- 24. Lecheros

**\* LOS ASCENSORES**

**26** → red de ascensores de la urbana  
centro de la ciudad desaparecen

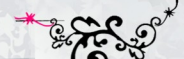

# Patrimonio

## \*LOS ASCENSORES HOY

- .+5 crisis
- . ↓ Pasajeros → + locomoción paralela
- . Mantención es muy cara
- .13 → 5 Municipales 8 privados  
2 funcionan
- . El *desarrollo turístico y cultural* del entorno ayuda a poner énfasis a su carácter patrimonial
- . Evalúan cierre de funiculares que no generen dinero

### Ascensor de Valparaíso se descarrila con turistas a bordo

El accidente ocurrió en el Cerro Concepción y se debió a la presencia de ramas en la vía. Afortunadamente, no se registraron heridos.

FOR JUNTA DE VECINOS CERRO CONCEPCIÓN - 19/08/2009 - 17:41

Aumentar Disminuir Comentar Enviar a un amigo Imprimir Alertas Compartir

A primera hora de este miércoles, el vecino conocido como Mr. Vargas reportó un accidente en el ascensor Concepción, el más antiguo del puerto de Valparaíso.

Afortunadamente, no se registraron víctimas fatales, aunque un grupo de turistas que subía el cerro (del mismo nombre) se llevó un gran susto, poniendo la cuota de dramatismo.

Según primeras versiones, el carro de bajada se descarriló por la presencia de ramas de árboles en la vía, que todavía no habían sido removidas después del temporal del lunes pasado.

Sofía Vargas  
Junta de Vecinos Cerro Concepción



# POLANCO

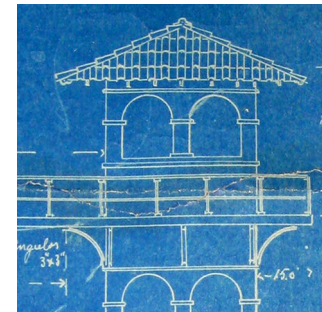
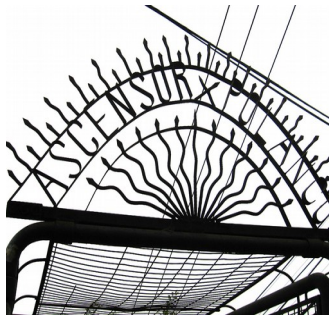

“... ascensores no como simples medios de transporte, sino como atractivos turísticos de considerable importancia, en una urbe que los exhibe con orgullo como **parte de una globalidad de soluciones insólitas y hasta extravagantes** a las múltiples dificultades de su intrincada topografía”

# Polanco



## \*EL ASCENSOR POLANCO o *Almirante Simpson*

En la calle Simpson del cerro Polanco

**Único** Ascensor vertical

**1 de los 3 Hito urbano** Ascensores urbanos del mundo que se accede por cerro  
Se reconoce desde la Avenida Argentina

**Construir un funicular**  
→ muy costoso

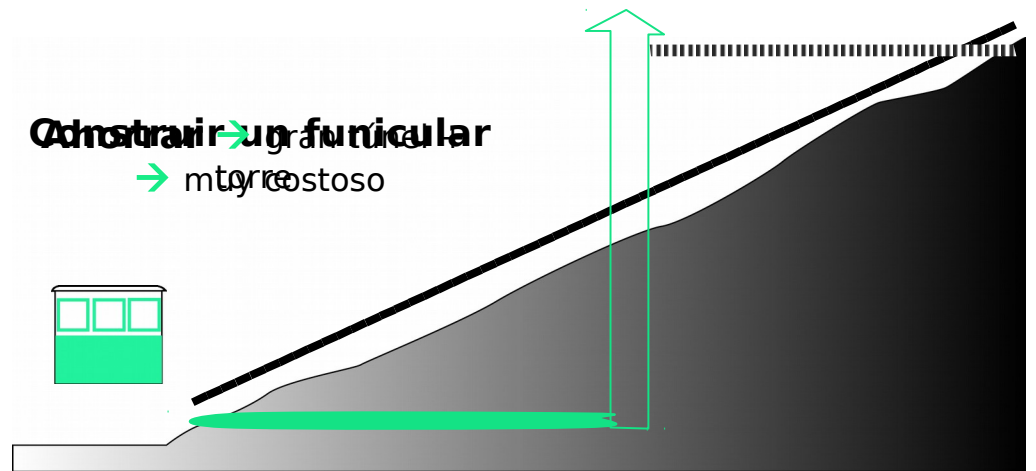

# Polanco



## \*EL ASCENSOR POLANCO

**1915** Construido por la empresa Easton Lift Co. y el ingeniero Federico Page.

**28** Pasajeros en cada uno de los 2 carros

**1976** *Monumento Nacional* / Expropiado de los dueños y restaurado

**Constantes** restauración / cierres / aperturas

**2008** *Reapertura y restauración*



# Polanco



## \*EL ASCENSOR POLANCO

Ascensor municipal

74% uso porteño → **Calles no permiten otro transporte**

26% turista → **Atracción : panorámica del balcón**

Declaración  
UNESCO

↑ 18% visitantes

\* \$100

\* 8:30 /  
22:30

# Polanco

## \*LA EXPERIENCIA POLANCO

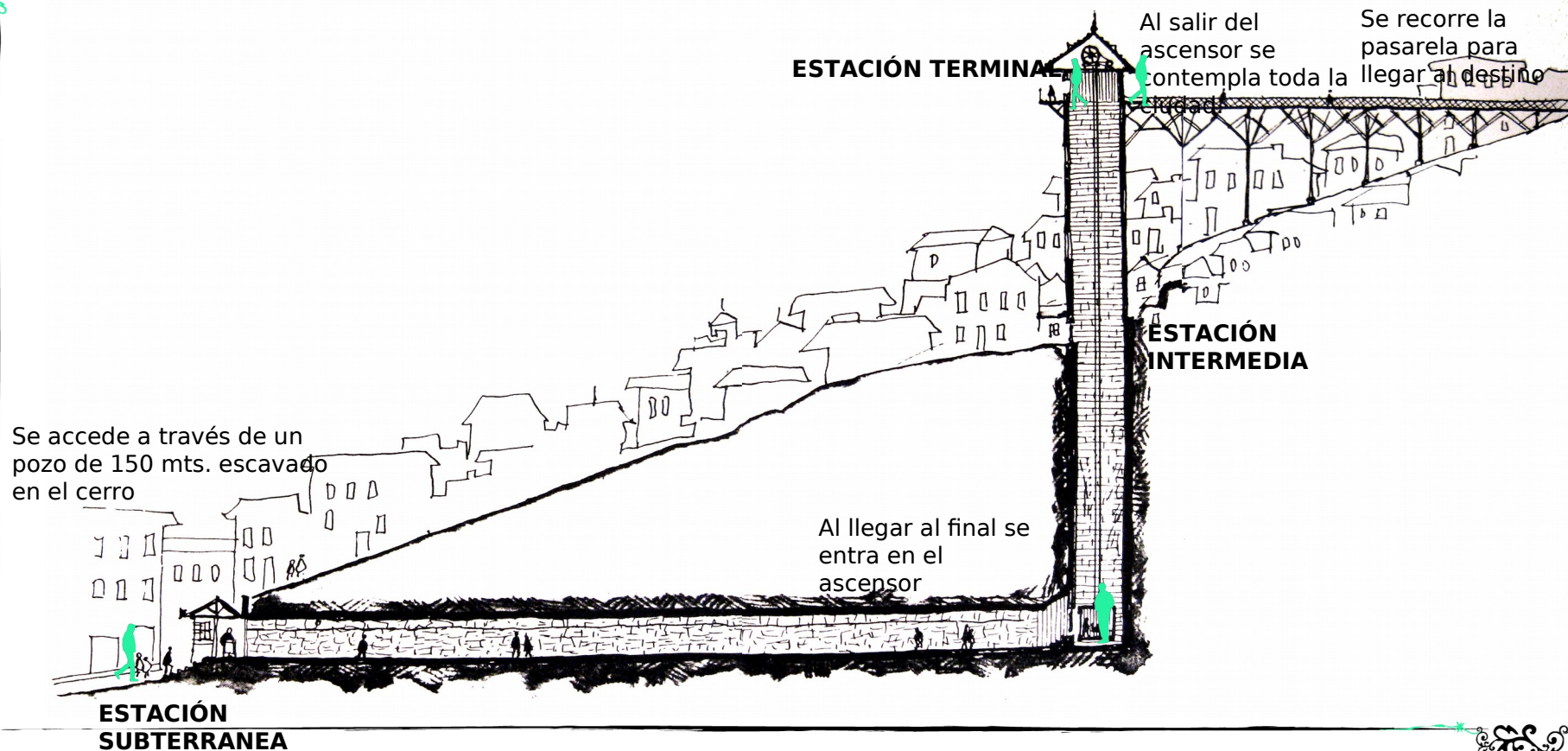

# Polanco

“Chile o una loca geografía”  
(Benjamín Subercaseaux)

“Cerca de la avenida Argentina, en pleno barrio del Barón, se encuentra el ascensor Almirante Simpson, el más exótico en cuanto hay en el puerto. En el término de una estrecha callejuela con ligera pendiente, se destaca el grueso letrero: Ascensor. Pero este no se ve por parte alguna: no hay riel, cabina ni nada; solamente una entrada como de “Metro”: después un largo corredor subterráneo que se interna por el cerro.

Caminamos por ahí una cuadra larga, alumbrados de tarde en tarde por unas débiles bujías. El aire se torna húmedo y frío, casi irrespirable. Al término de ésta larga catacumba nos espera un ascensor vertical, manejado por un hombre pálido; misterioso ángel de sombra, marchito por las perpetuas tinieblas de este lugar.

Penetramos en el ascensor con cierta reserva y luego comenzamos a subir un pozo que chorrea agua por los cuatro costados. Después de un trayecto que nos parece eterno, el ascensor se detiene un momento y entrevemos una calle: enseguida continuamos subiendo por el techo de una casa y la luz del sol viene a deslumbrarnos después de tanta oscuridad. Renace la confianza, pero no vemos todavía en qué parará todo aquello. Por fin el ascensor llega a su término y salimos a una especie de minarete: una alta torre provista de un balcón circular, que a su vez está unido por un puente de cimbra a una callejuela del cerro

Polanco... No he visto nunca nada más extravagante y atrayente.”

En el término de una estrecha calle... “... una entrada como de metro”

## \* Experiencia que inspira

“ Hasta una especie de minarete provista de un balcón circular”

“ Entrevemos la calle... subimos por el techo de unas casas”

“ Después de un trayecto que nos parece eterno”

“ Comenzamos a subir por un pozo que chorrea agua por los 4 costados”

→ Al final “de esta **larga catacumba** nos espera un ascensor vertical, manejado por un **hombre pálido marchito por las tinieblas de ese lugar.**”

“No he visto nunca nada más atrayente”

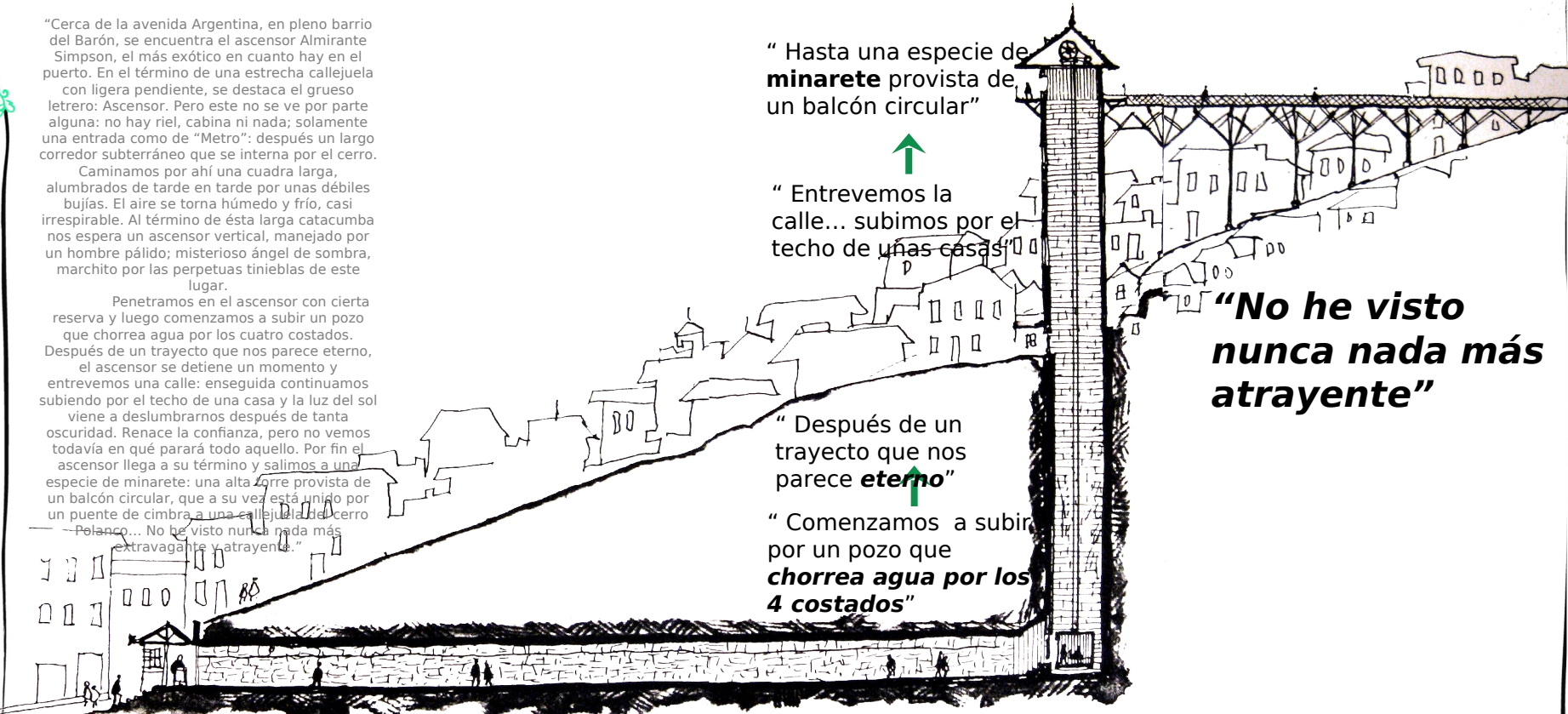

# Polanco

## \* VIAJE Polanco



**P**olanco

\* **VIAJE**  
Polanco



# Polanco



## \* VIAJE Polanco



# Polanco

\* VIAJE  
Polanco



# Polanco

## \* VIAJE Polanco





# Polanco

## \* VIAJE Polanco





**P**olanco

\* **VIAJE**  
Polanco



# Polanco

\* VIAJE  
Polanco



# Antecedente



## \* JUNTA DE VECINOS

Sector pobre → no valorado y en decadencia

*Mejorar el entorno*

{ dignidad  
valoración → Disminuir vandalismo



# Polanco

## \* RUTA POLANCO



-  Ascensor
-  Pasarela
-  Subida adoquines
-  Museo del abandono
-  Mirador
-  7 balcones
-  Anfiteatro
-  Castillo Solari
-  Estación intermedia
-  Bajada adoquines



# Antecedente

\* RUTA POLANCO

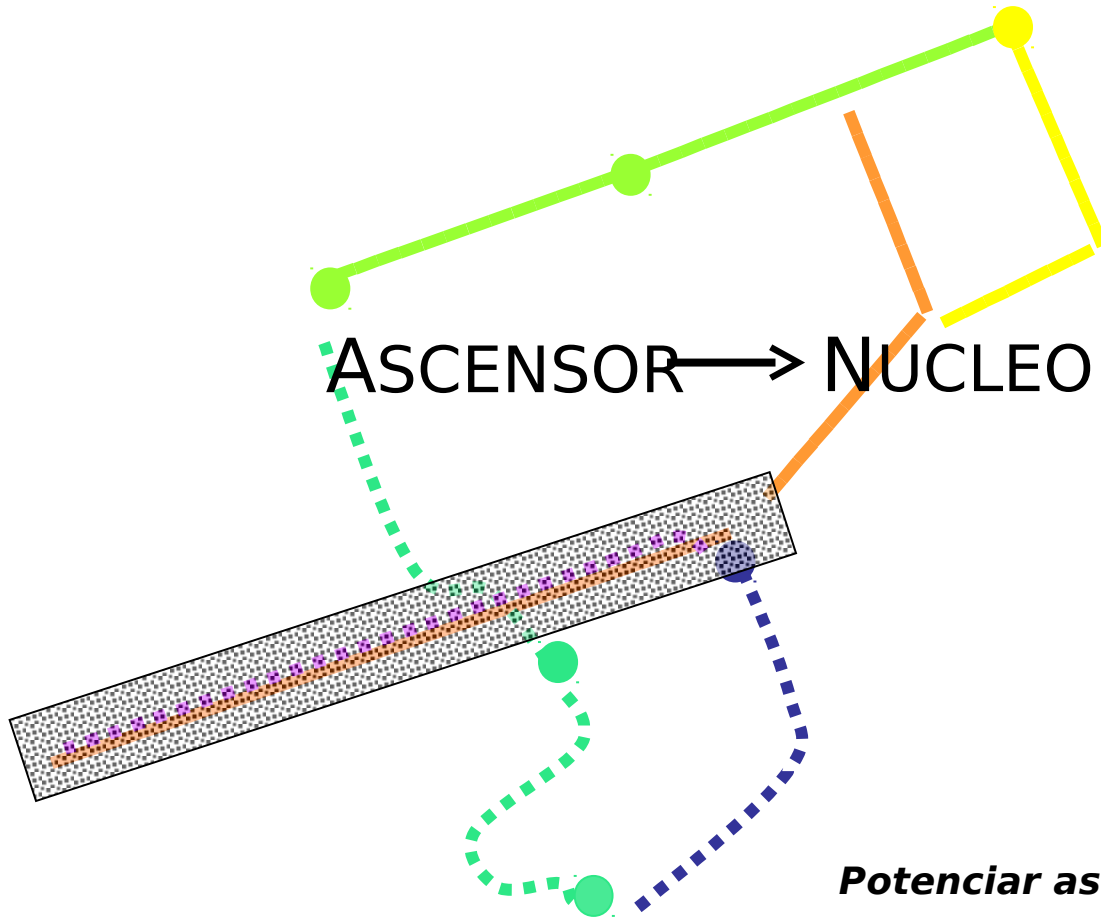

*Potenciar ascensor → Potenciar cerro*

# Antecedentes

## \* OTROS PROYECTOS POLANCO

• Fundación rescate patrimonio Valparaíso  
• Cecilia Fernández → Museo del Abandono

“Rescate Urbano... **exponer cultural**  
**descontextualizando**

↓ Turismo más en **contacto** con la  
comunidad



## \* MI PROYECTO ...

Se inscribe en la *iniciativa de valorización del cerro Polanco*



### **Fundación Rescate Patrimonio Valparaíso**

Encargado por municipalidad de Valparaíso a través de la oficina de  
**Gestión Patrimonial** → *Proyectos de recuperación y desarrollo  
sustentable  
del patrimonio*

# Polanco

## \* POLANCO **BAJO TIERRA**



Filtraciones y desplazamientos naturales de agua

**“ Comenzamos a subir por un pozo que chorrea agua por los 4 costados”**



### **ANTES**

Hidráulico

**2**

cabinas

### **AHORA**

Eléctrico

**1** cabina



Espacio para caída del agua

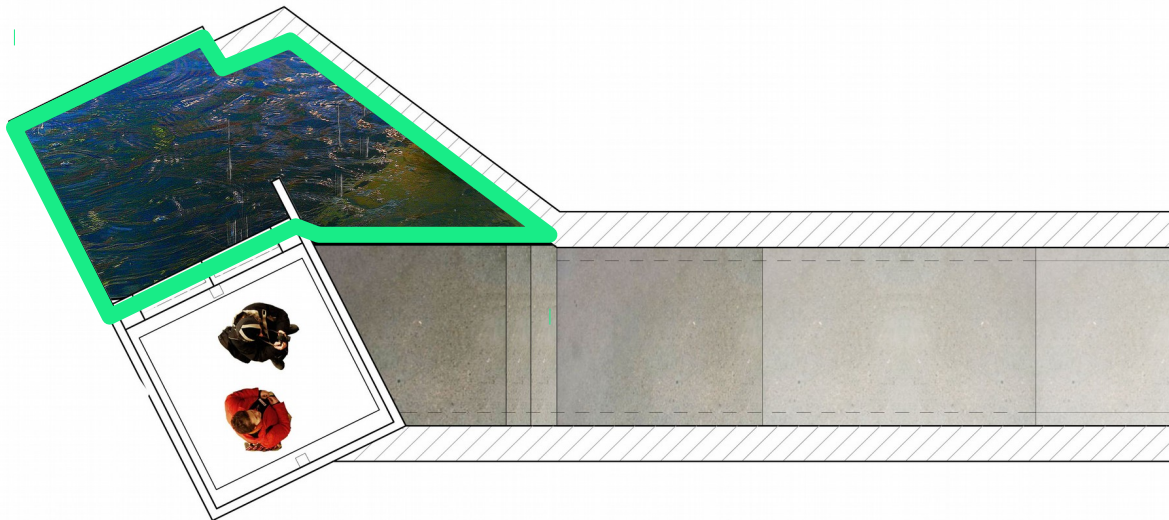

# Polanco



\* LO QUE **EXISTE** El paso del tiempo...

**Filtracio** → hongos y humedad en muros

**Las Cañaletas** → Recibe y conduce aguas filtradas

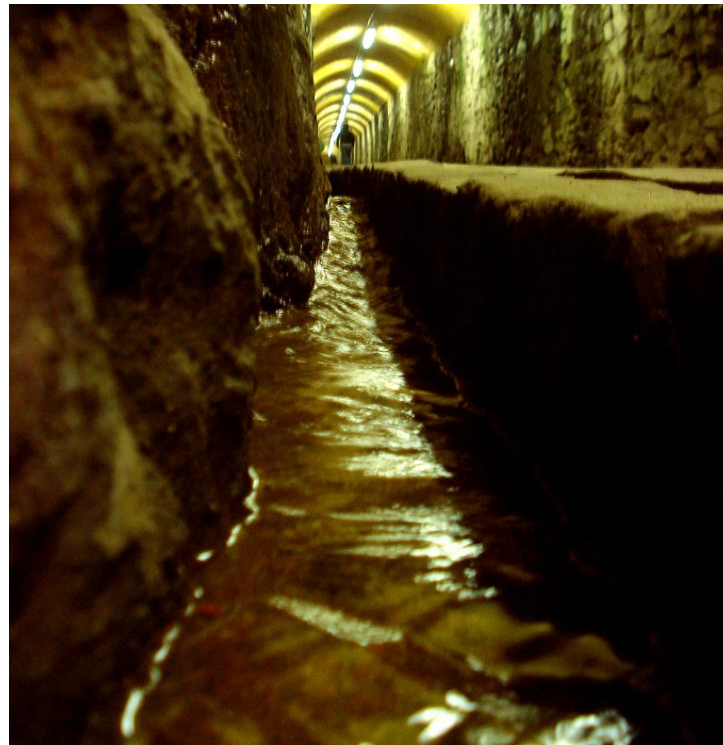

## \* EL ESPACIO TEMPORAL

**Proxeni** *estructura del espacio* que hace el hombre en forma **inmediata** (magnetismo) a partir del entorno corporal

Ascensor Polanco es un **Espacio inusual** que le otorga diferentes **ESTADOS AL CUERPO** al desplazarse **bajo tierra** y en forma **vertical**

**EL CUERPO  
CAMBIA**

## Categorías del espacio → **INTERACCIÓN**



Distancia íntima 4/10 cm



Distancia personal 10/100 cm



Distancia social 1/2 mt

# Polanco

\* LO QUE **EXISTE** Lo que pasa...

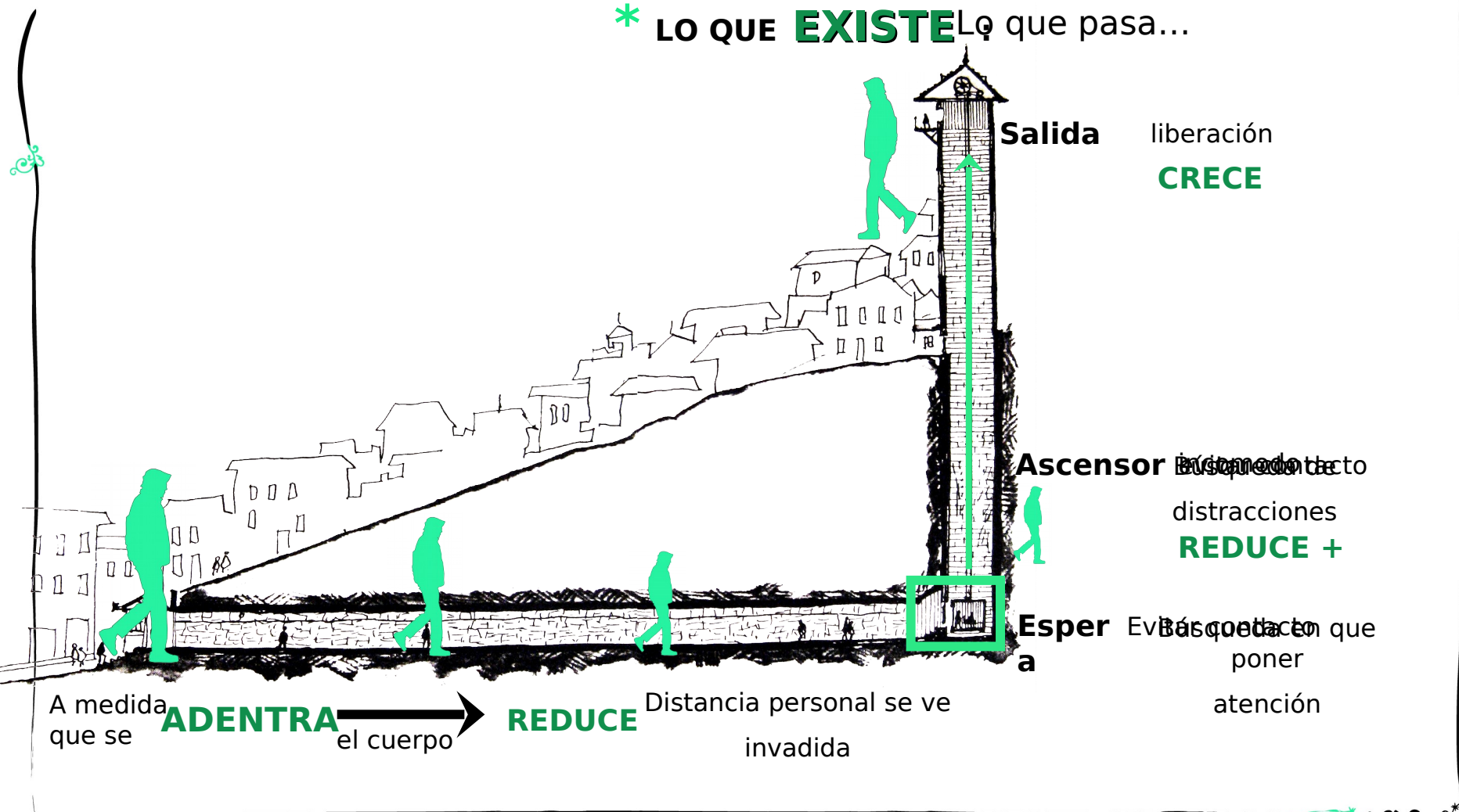

# Polanco

\* LO QUE **EXISTE** Lo que pasa...

A media estado  
del cuerpo

**PERMANENCIA**

**REDUCE** **SENSITIVA** **PERCEPCIÓN**

Evitar contacto

**Percepción al límite**  
Búsqueda de distracción

Ascensor

Esper  
a

} Espacios  
**reducidos**  
de **pausa**

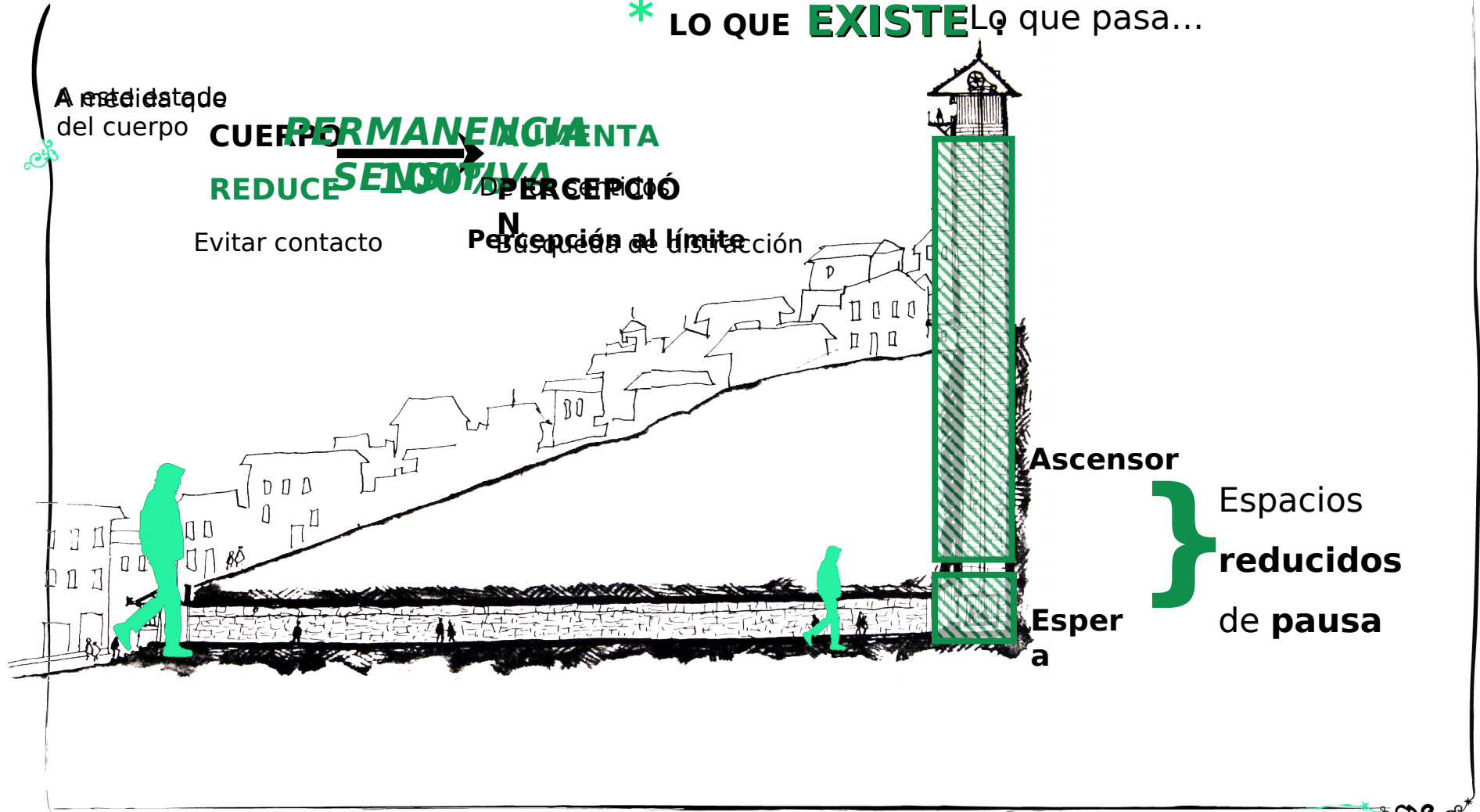

# Polanco

\* LO QUE **EXISTE** Lo que se percibe...

LUGARES MONÓTONOS

+ /  
largos aburridos  
- interesantes

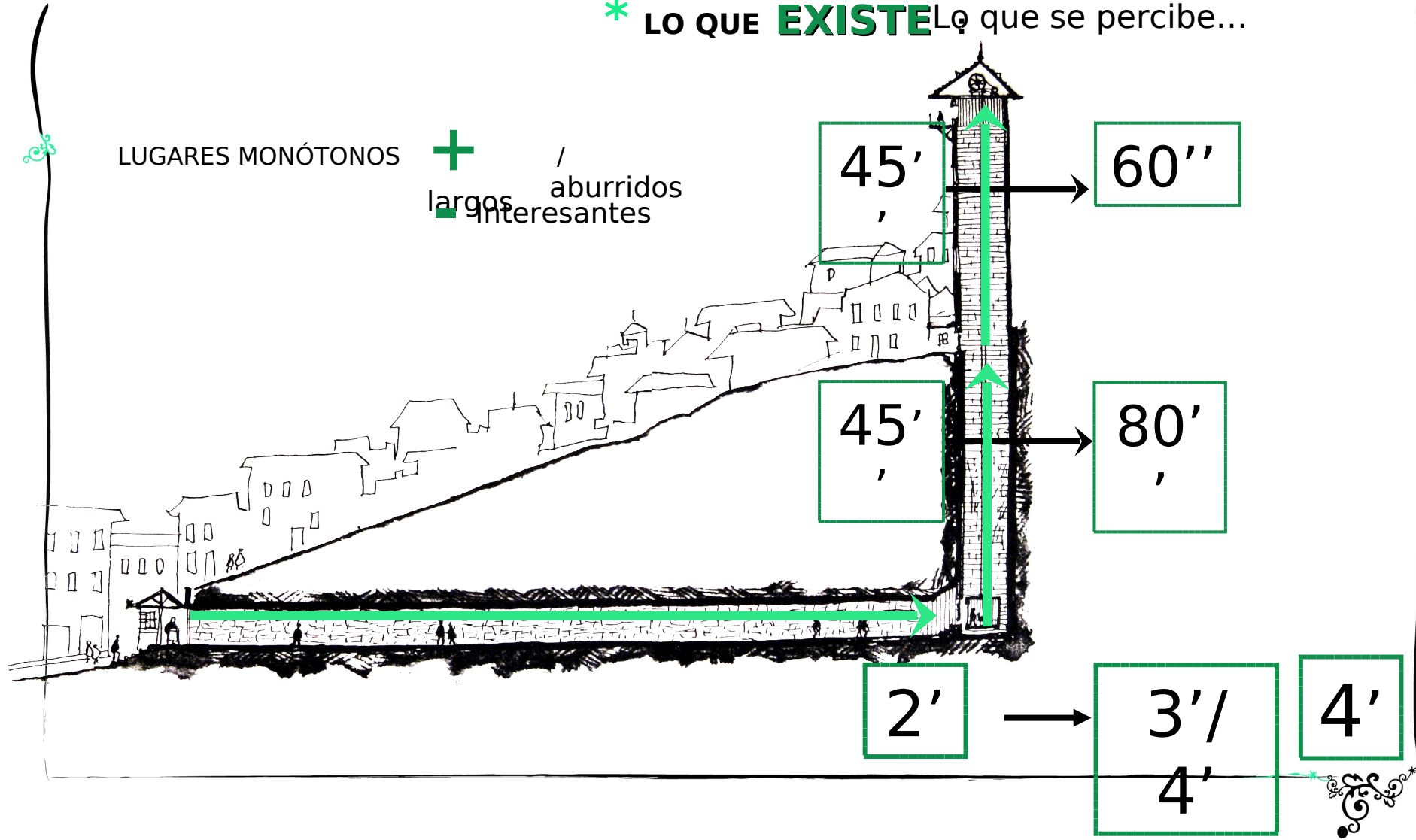

# Polanco

\* LO QUE **EXISTE** Lo que pasa...



**POLANCO**



Turistas aleasombra  
recorre



Porteños ale **para su  
casa**

RUTINA → **DESVALORACIÓN**

**VALPARAISO 360°**



# Polanco

\* LO QUE **EXISTE** Lo que pasa...



Espacio de circulación



Espacio contemplación

**PERMANENCI**

**A** Dada por

**PANORÁMICA**

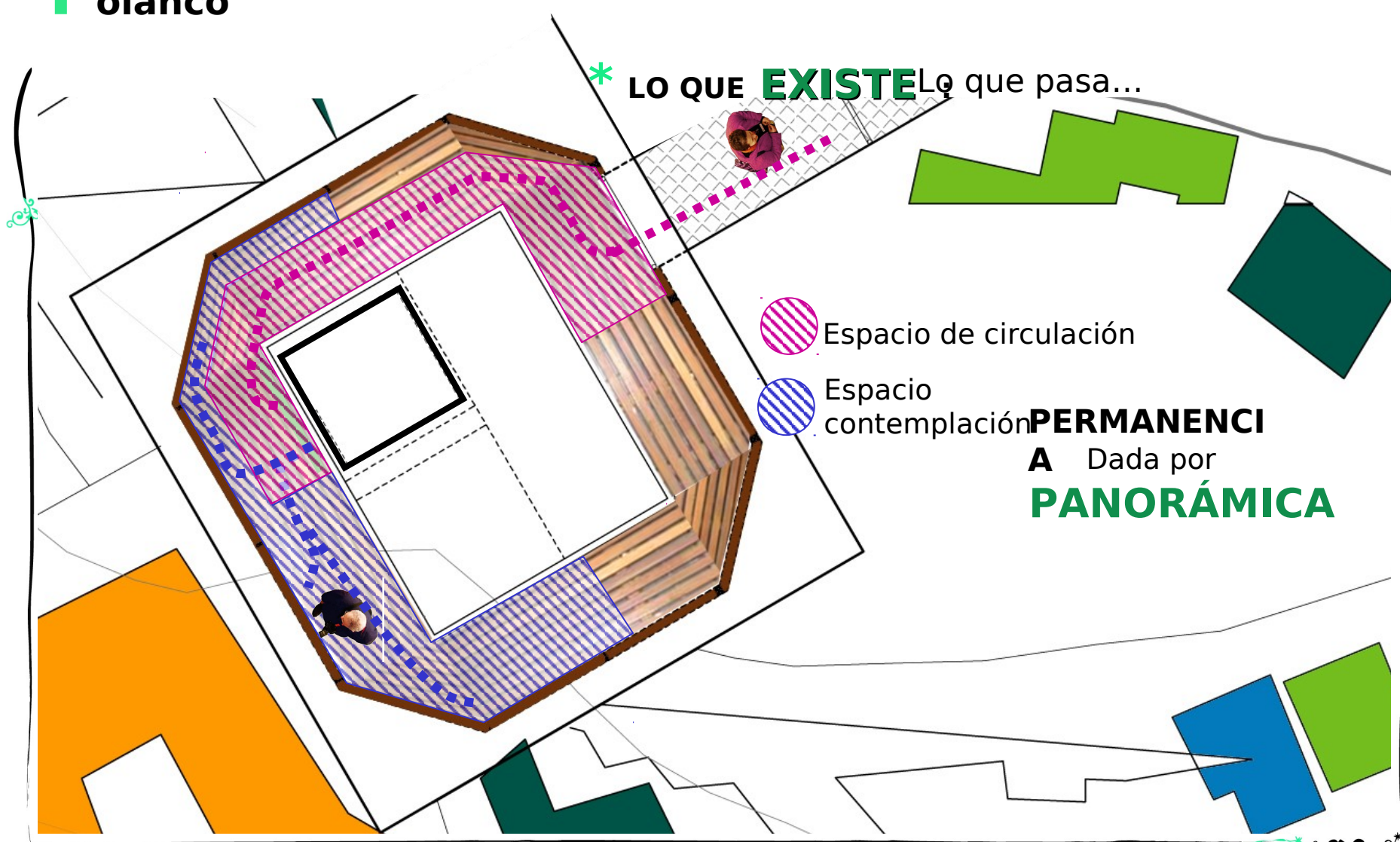

# Polanco



LO QUE **EXISTE** Lo que pasa...

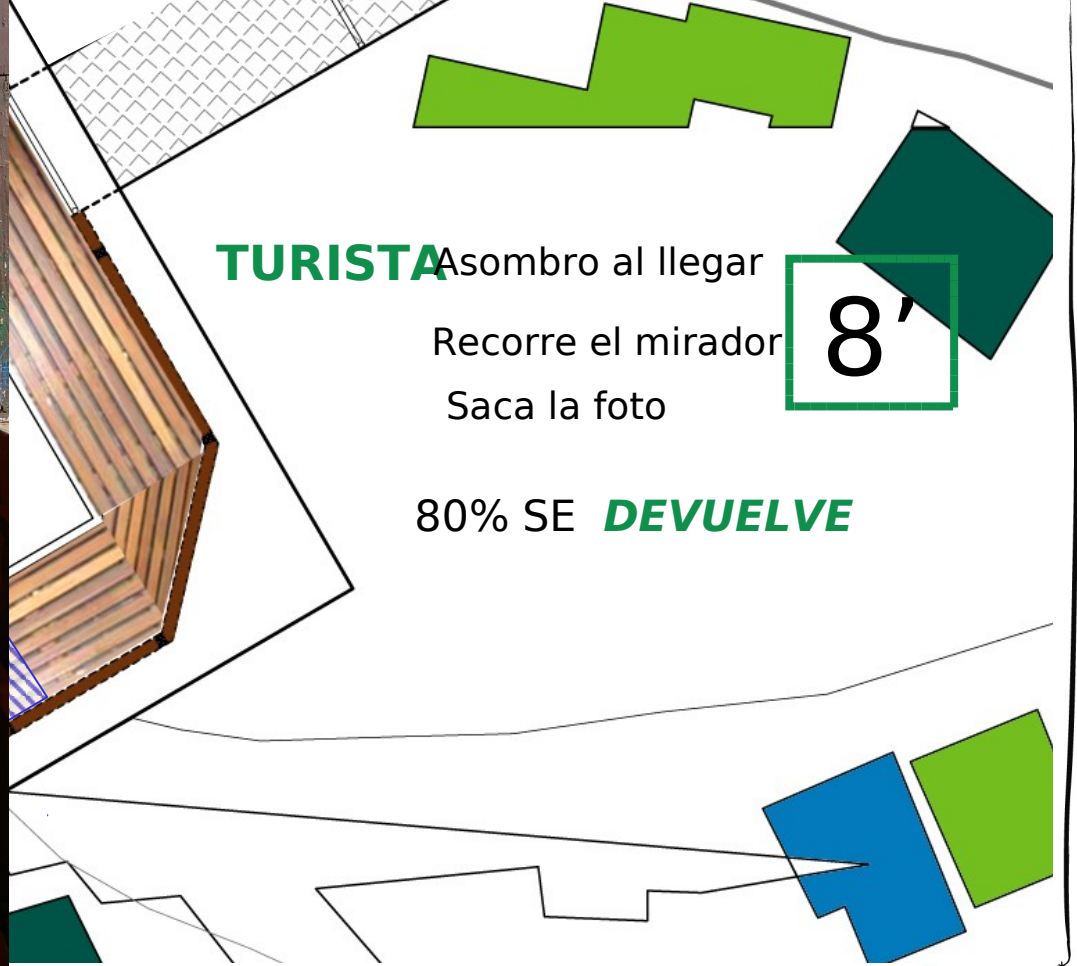

**TURISTA** Asombro al llegar  
Recorre el mirador  
Saca la foto

8'

80% SE **DEVUELVE**

# Polanco

\* LO QUE **EXISTE** :

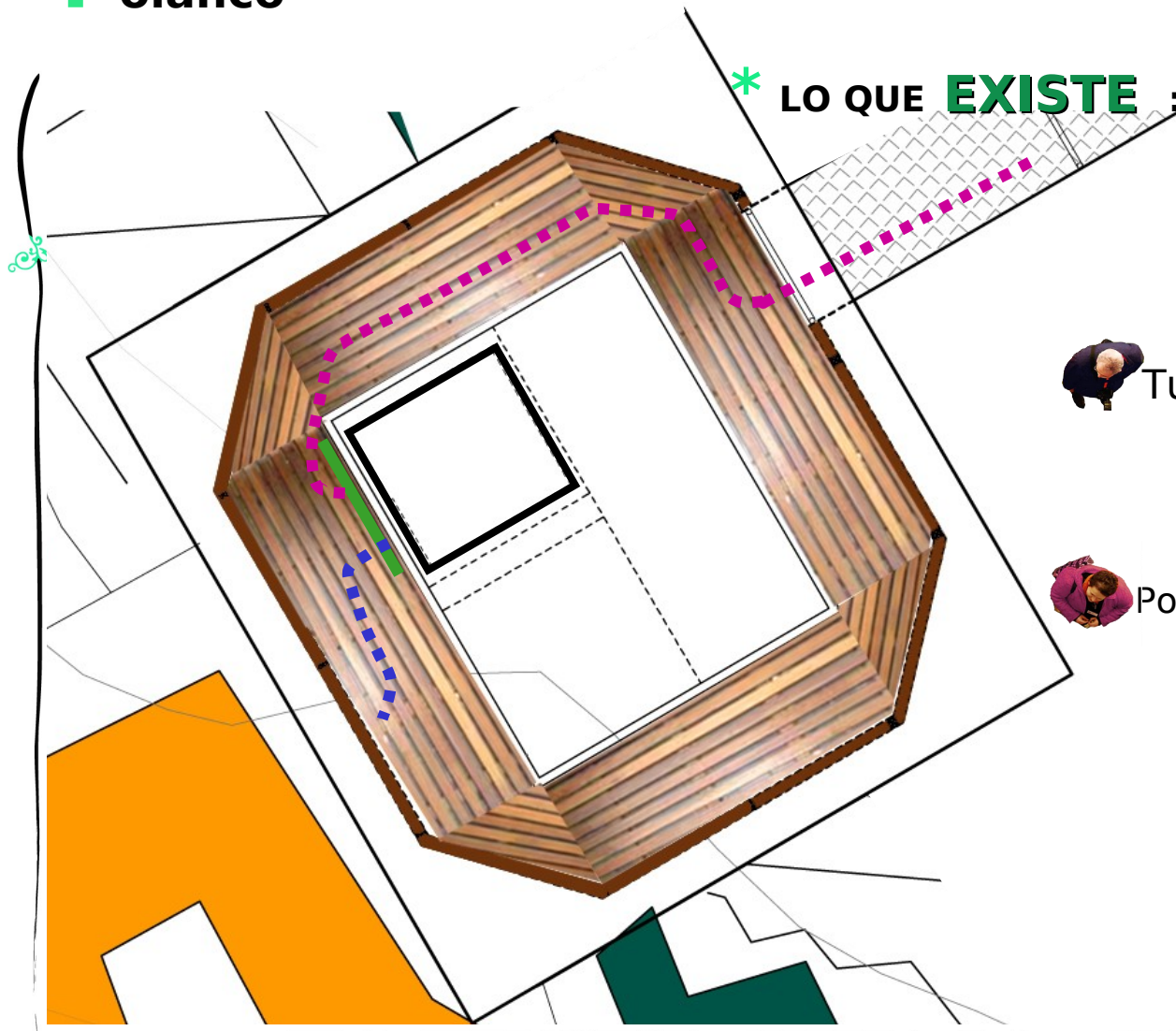

Turista



*NO GENERA CONTACTO*



Porteño



*NO HAY ASOMBRO*



# Polanco

## \* POTENCIALES DE DISEÑO



**DISEÑO** { **Experiencia** *A través del diseño* **Activar los sentidos**  
**O** { **Historia** **para conformar una experiencia**  
**a** **valorizadora**



# Referente

## \* LAS CIUDADES INVISIBLES Italo Calvino

Serie de relatos de viaje que Marco Polo hace a Kublai Kan.  
Marco le habla de ciudades fantásticas



**EUDOSIA** Calles tortuosas  
Escaleras  
Callejones sin salida } **CERRO POLANCO**

**Tapiz** dibujo simétrico que incluye  
todas las cosas contenidas en la  
ciudad

*“Hay un punto desde el cual la ciudad  
muestra sus verdaderas pTapiziones”*  
**Ciudad**

} **BALCÓN**  
**N**

# **P**rimera forma

**\* EXPERIENCIA EN EL POLANCO**

CREAR EXPERIENCIA EN BASE  
A LAS **PROPIAS**  
**PECULIARIDADES DEL**  
**ASCENSOR**

Lo que hay

Lo que no hay

Lo que tiene que pasar

A decorative flourish consisting of black and teal scrollwork and a teal dot, located at the top left of the page.

**M**OTIVACIÓN

• OBJETIVOS

# QUE ?

## \* EL ENCANTO PERDIDO



Devolver el **Asombro**

**Valorar** el entorno en el que se está inmerso

**Factor sorpresa** → Romper con la rutina que desvaloriza

**Entender** la historia de lo que se contempla



+ conozco → + **VALORO**

**Aumentar el asombro** lograr el contacto con el cerro



Usar el **único punto de observación panorámica** de Valparaíso y el **principal atractivo** del cerro como **eslabón** entre el turista y el cerro para *generar contacto y potenciar la actividad del Polanco*



# COMO ?

## \* EL ENCANTO PERDIDO

Usar momentos  
**Permanencia** para  
**sensitiva**  
**sensibilizar**  
**valorar**  
**conocer**



Devolver el **Asombro**

**Valorar** el entorno en el que se está inmerso

**Factor sorpresa** → Romper con la rutina que desvaloriza

**Entender** la historia de lo que se contempla

+ *conozco* → + **VALORO**

**Aumentar el asombro** lograr el contacto con el cerro



# PROPUESTA



# Propuesta

## \* EXPERIENCIA PARA SENCIBILIZAR

Propongo **potenciar** el ascensor creando una  
***experiencia temporal***  
A través de **3 intervenciones**  
en los **3 momentos** más *determinantes* y  
*perceptibles* del recorrido

# Propuesta

## \* EXPERIENCIA PARA MARAVILLAR

*historia / experiencia* que sensibilice  
para finalmente  
**(re) valorar . mostrar .**  
**conocer**

**Contemplar  
conociendo**

Gradualidad de lo  
profundo a la luz  
donde se conforma  
la imagen de la  
ciudad

Espacio de fantasía creado por luces y  
sombras que conforman un ritmo

La fantasía disminuye:  
se llega a un lugar muy  
profundo **un pozo,**  
donde **como los  
duendes, se espera  
por la cubeta para  
subir**

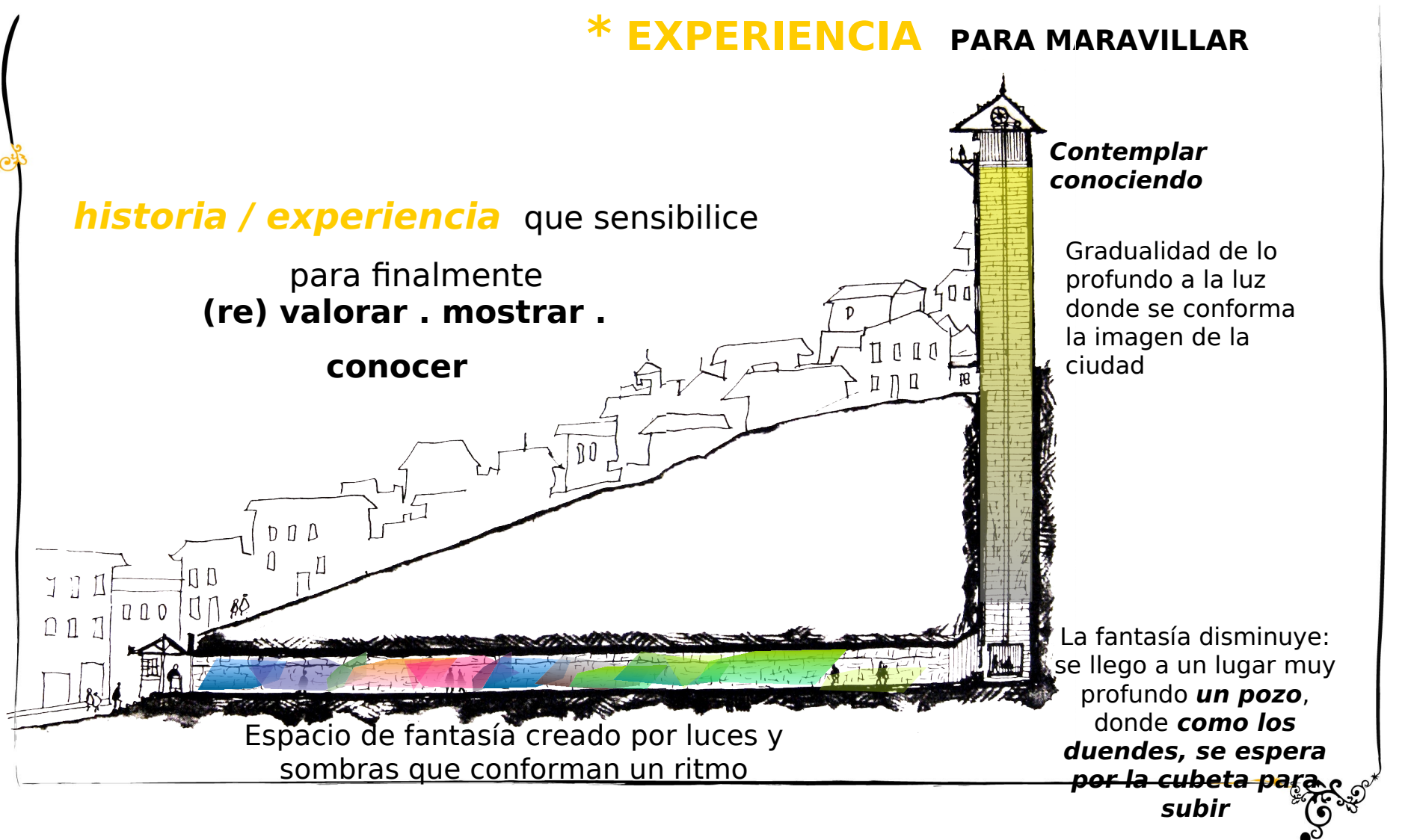

TUNEL

intervención 1



# Propuesta

## \* OBJETIVOS DE DISEÑO

Tomar en cuenta problemas de **Filtraciones / hongos**  
Considerar espacio **reducido**

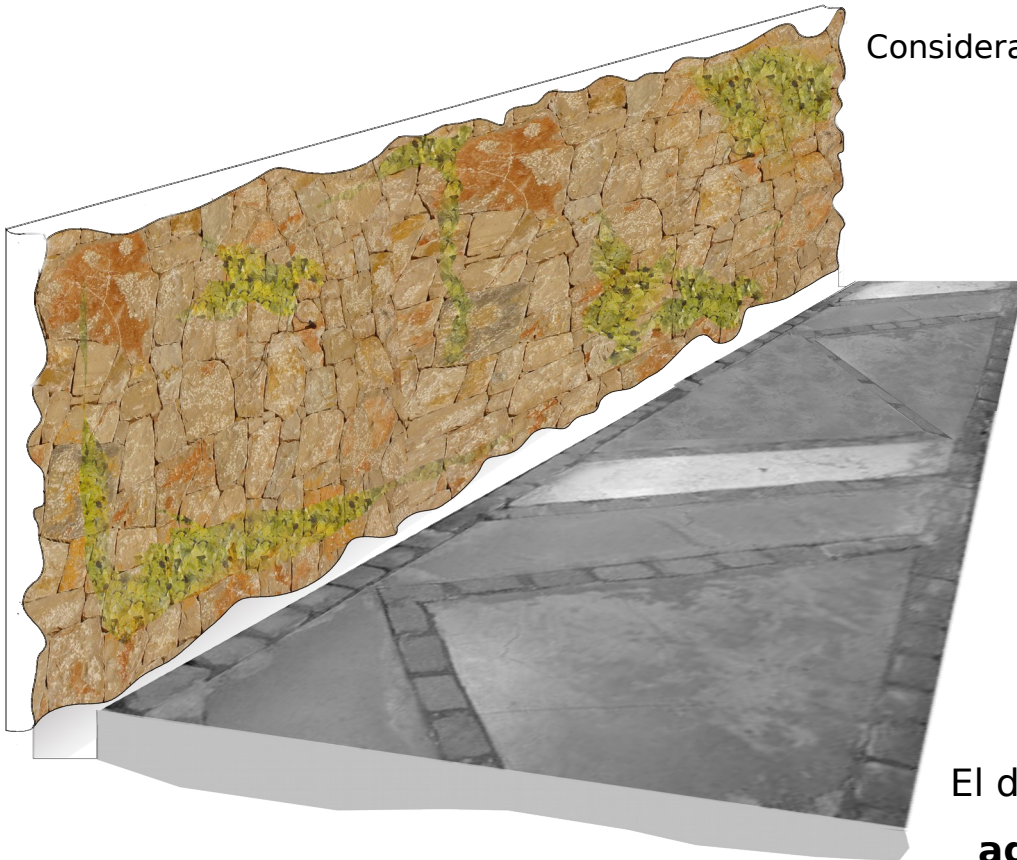

**Restaurar**

**agua + tiempo =**

El diseño debe considerar **la filtración de agua** ya que es un *aspecto natural* del espacio

# Propuesta

\* FORMA QUE **RESPETE**

**Mantener** sistema natural de desplazamiento de agua

**Otorgarle espacio** al desplazamiento

Huella del agua **no deteriore**

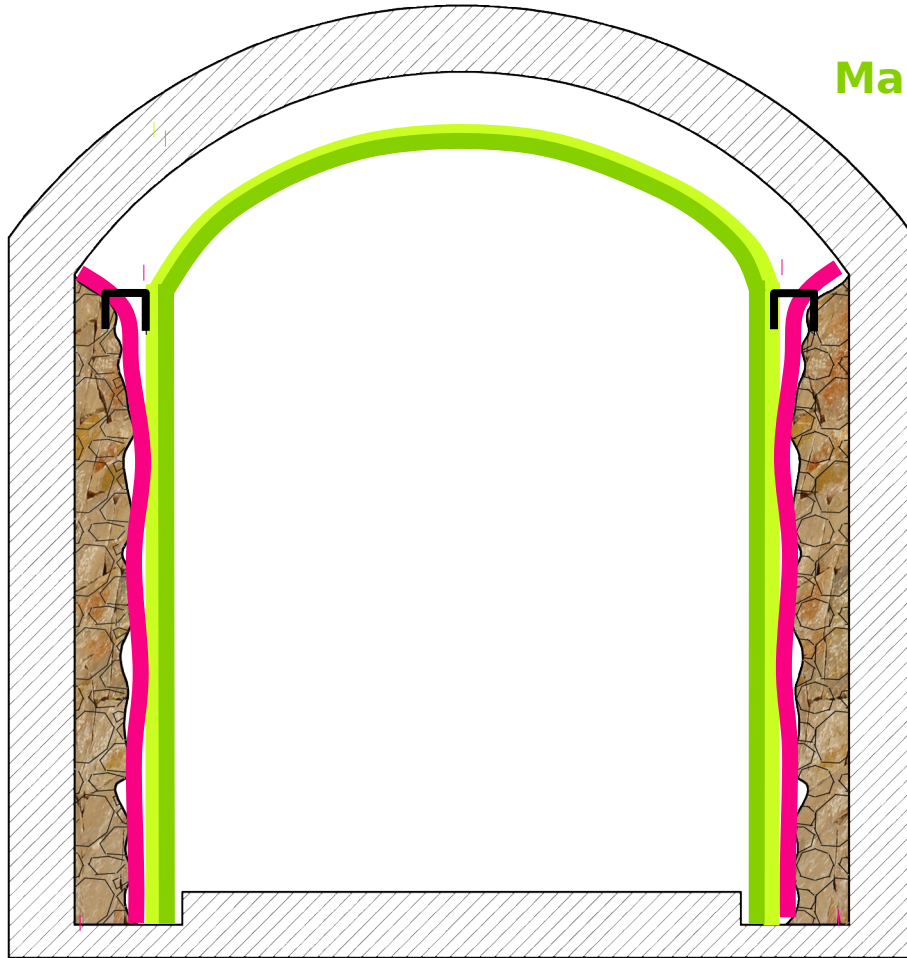

**piel**

# Propuesta

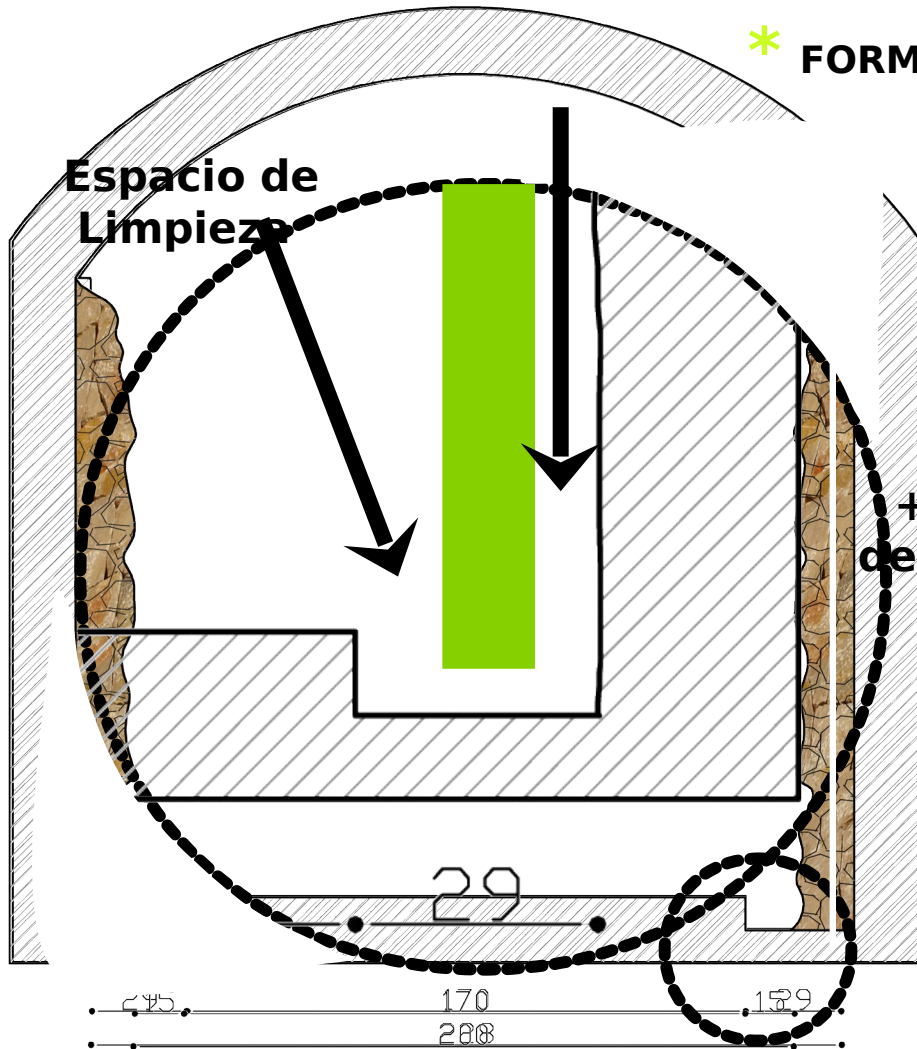

\* FORMA QUE **RESPETE**

Otorgarle espacio al desplazamiento y la limpieza

Sacar revestimiento de piedra → **15 cm**

+ Espacio de desplazamiento



# Propuesta

\* ESTADOS DE **TRÁNSITO**

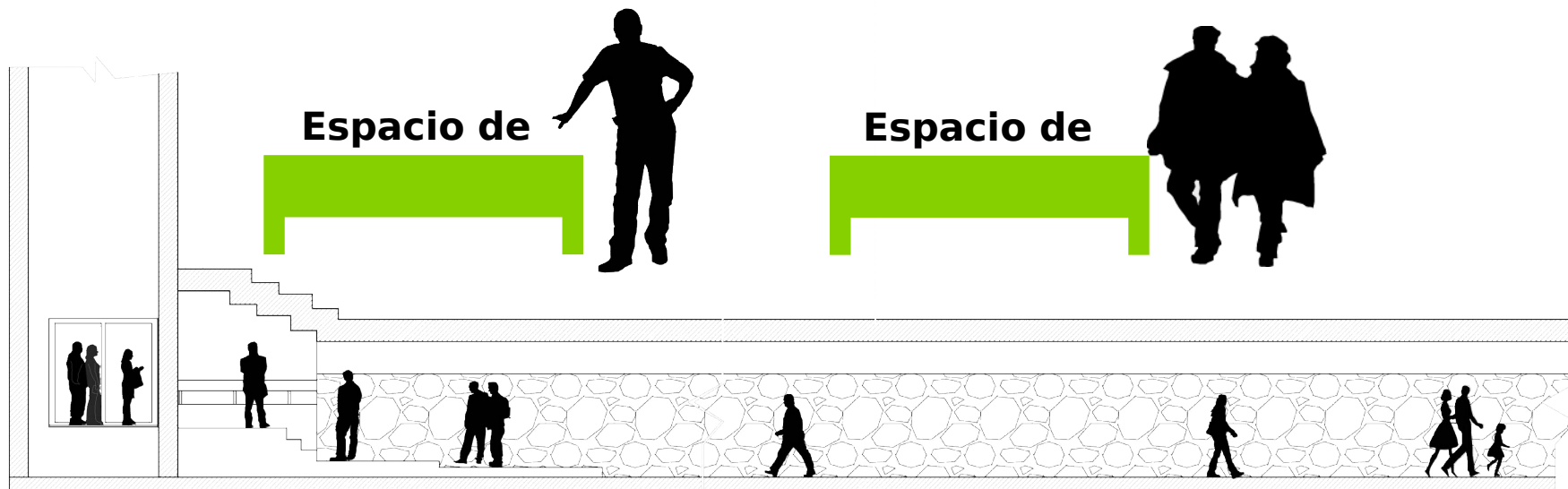

# O bjetivo

## \* **COMPO**NER EXPERIENCIA

Usar el traslado  Historia

Objeto fijo que al observarse en movimiento condicione el espacio

LOS QUE VAN Y LOS QUE VIENEN

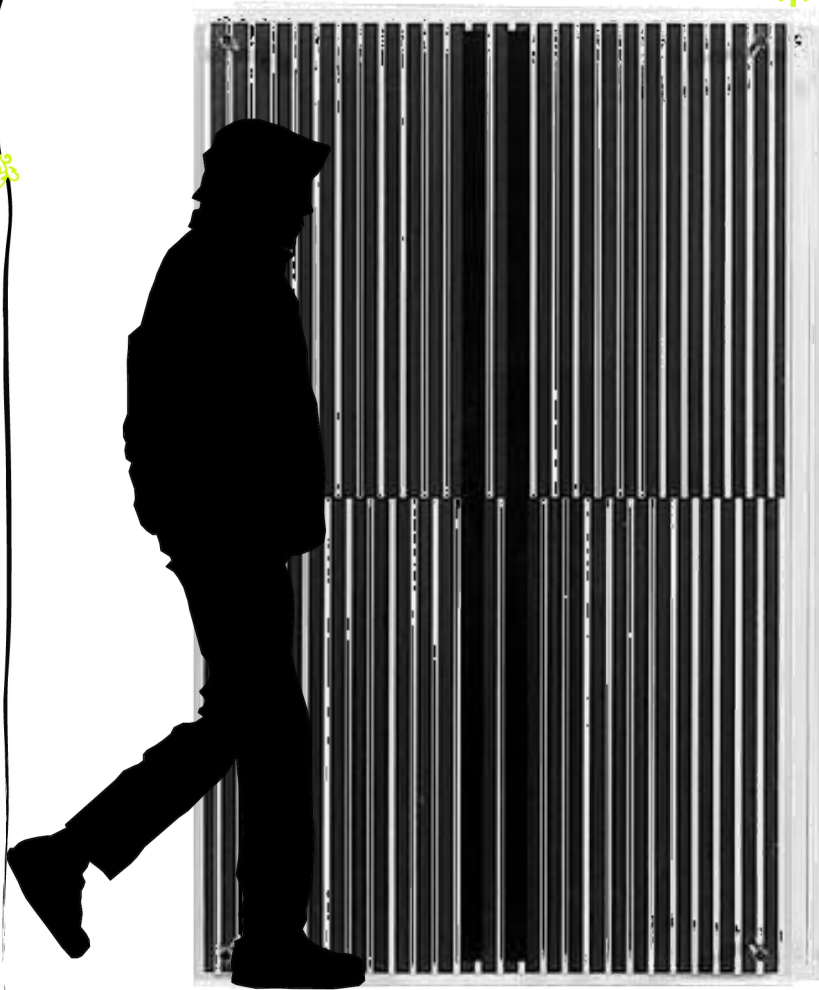

**P**ropuesta

\* FORMA QUE **COMPONE**

**piel**

Espacio reducido  
Mínimo espesor

**experiencia**

Provocar movimiento  
Forma continua

**Sistema de  
revestimie  
nto**

**sección**

Facilidad de armado

rapidez

liviandad

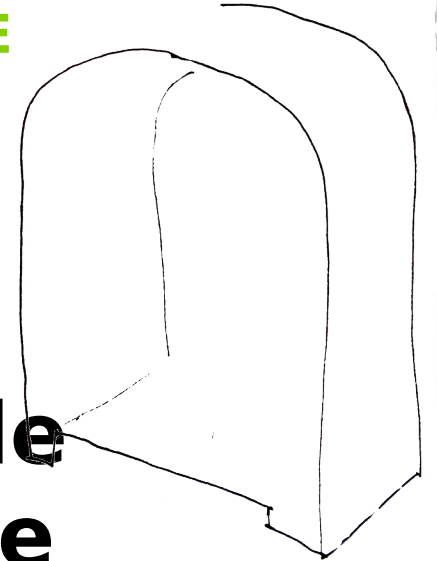

# Propuesta

## \* TRÁNSITO PARA LOS **SENTIDOS**

Objetivo: recorrido que amplíe los sentidos

Propongo **módulos** de revestimiento que combinados con juegos lumínicos otorguen la **experiencia cinética y sensible**

...Al entrar, un juego lumínico me hace sentir que estoy entrando a un **lugar fantástico** donde luces, colores y sombras crean un ritmo, hacia arriba, hacia abajo. Es raro, **estoy bajo tierra pero es primavera**. ¿Será que la tierra también tiene estaciones y se celebra con juegos de colores?

A man in a dark blue shirt and white pants is walking through a field of tall, golden-brown reeds. He is carrying a large, dark blue bundle on his back, secured with yellow straps. The reeds are dense and create a textured, golden background. The man is walking from left to right, and the reeds are slightly blurred, suggesting movement.

“La obra plástica es ideada, de tal manera que ocurran **metamorfosis a partir del desplazamiento del punto de mira del espectador ...**”

Tomasello

Penetrables / Soto

# Referentes

\* ORIGAMI



Pliegue

{ estructura  
forma

Mínimo espesor **es estructura**



# Referentes

\* ILUMINACIÓN QUE CREA **AMBIENTES**



Catalina Rojas / Chile / 2005



# Propuesta

## \* MODULOS DE REVESTIMIENTO

Sistema modular  
**simétrico**  
Lectura **ida y**  
**vuelta**

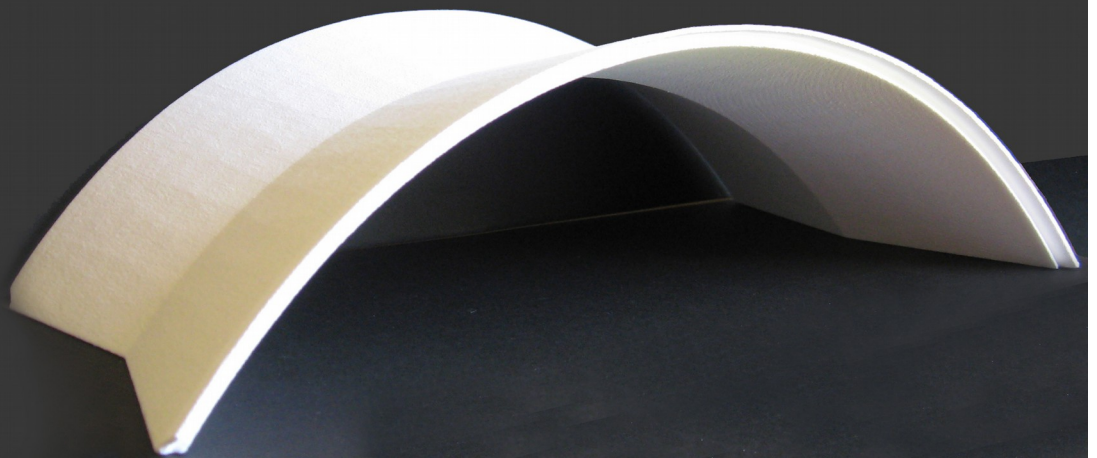

# Propuesta

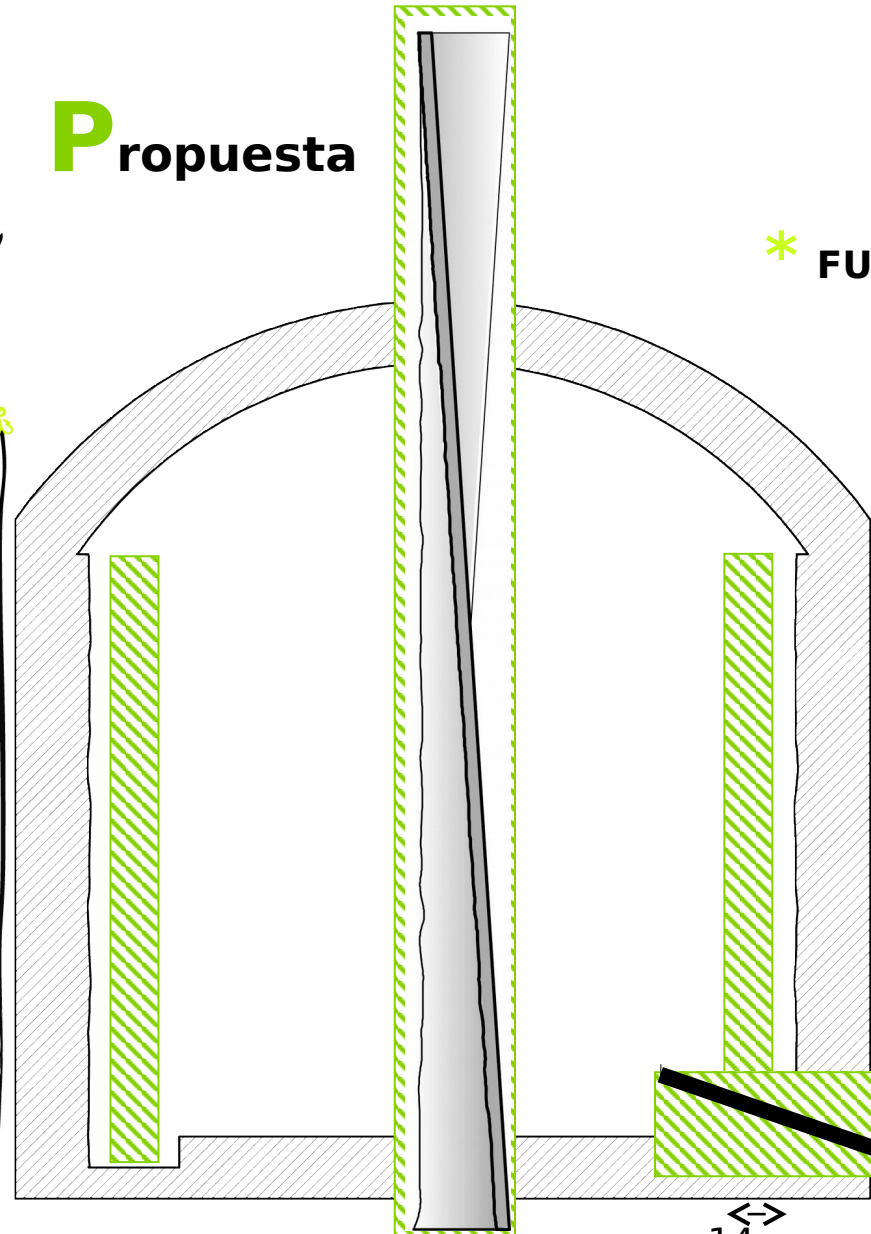

## \* FUNDAMENTO DE LA FORMA

espacio de trabajo perimetral

## PLIEGE Estructura

Mínimo espesor Liviano

Inclinación Crear espacialidad

14cm



# Propuesta

\* FUNDAMENTO DE LA **FORMA**

**INCLINACIÓN** *Espacialidad lumínica* → van y vienen

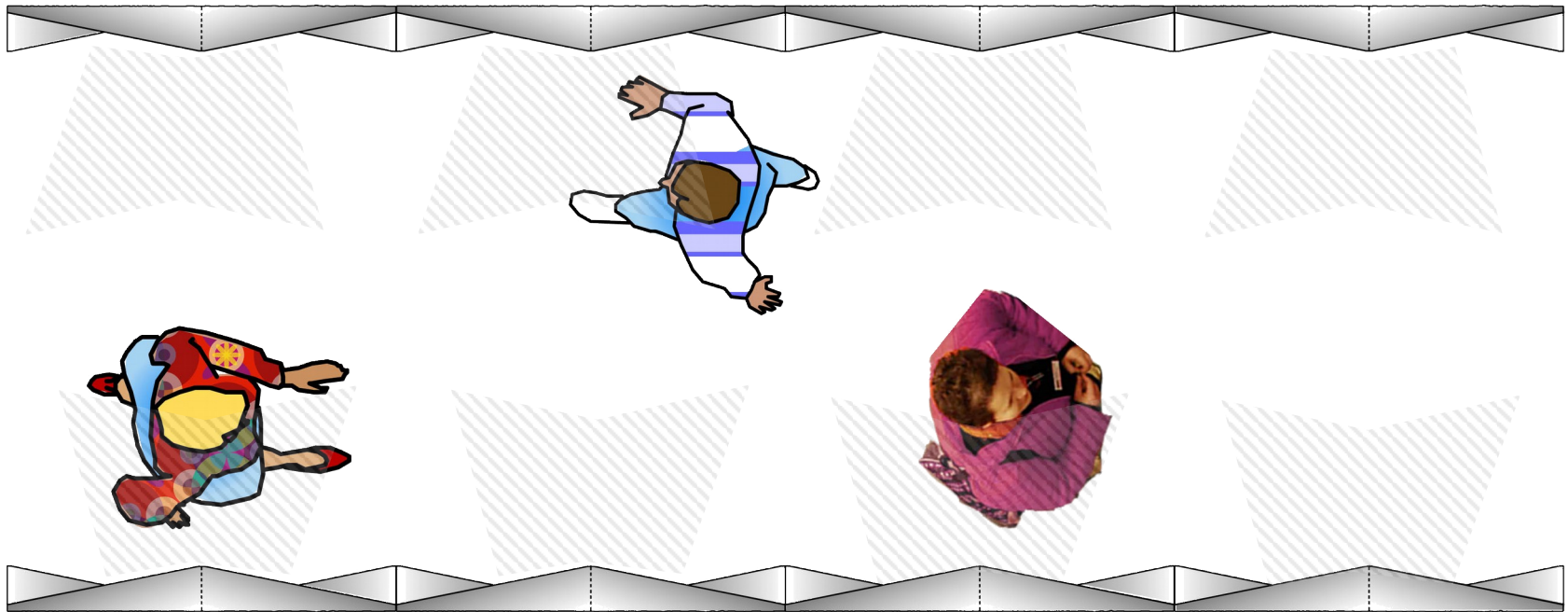

# Propuesta

\* FUNDAMENTO DE LA **FORMA**

**INCLINACIÓN** Angulo de visión

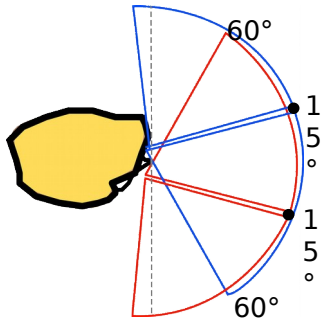

80°



# Propuesta

## \* REQUERIMIENTO MATERIAL

Liviano

Impermeable

Que no produzca hongos

Mínimo espesor → resistente

Moldeable → permita formas complejas

Textura opaca → proyecciones de luz

→ Continuidad material del lugar

# Propuesta

## \* REQUERIMIENTO MATERIAL

**HORMIGÓN + FIBRA DE VIDRIO**

Fibras en forma aleatoria ↑ elasticidad →

**1  
cm**

**Mínimo espesor + gran  
resistencia**



**GRC** "Glass reinforced concrete"

Material compuesto **ideal para fachadas prefabricadas**  
durabilidad

**resistente al impacto**

**impermeabilidad**

Resistencia a los agentes atmosféricos

incombustibilidad

**Se puede moldear hasta la forma más compleja ligero**

**Resistente a los hongos**

**Diferentes aplicaciones de color y textura**



# Propuesta

## \* EL MATERIAL

### GRC

3 tipos de paneles

Strud frame

Sandwich

Cáscara → Mínimo espesor + nervios de GRC

Terminaciones

Natural → Cemento gris o blanco

→ Piedra/ ladrillo/ teja/ terracota

Pintado → Tratamiento superficial

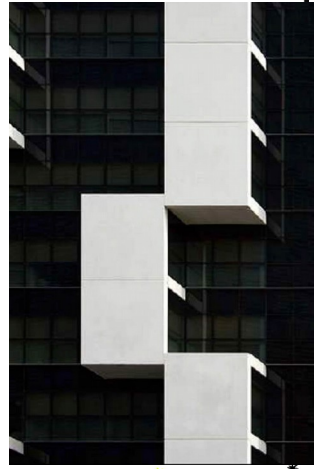

# Propuesta

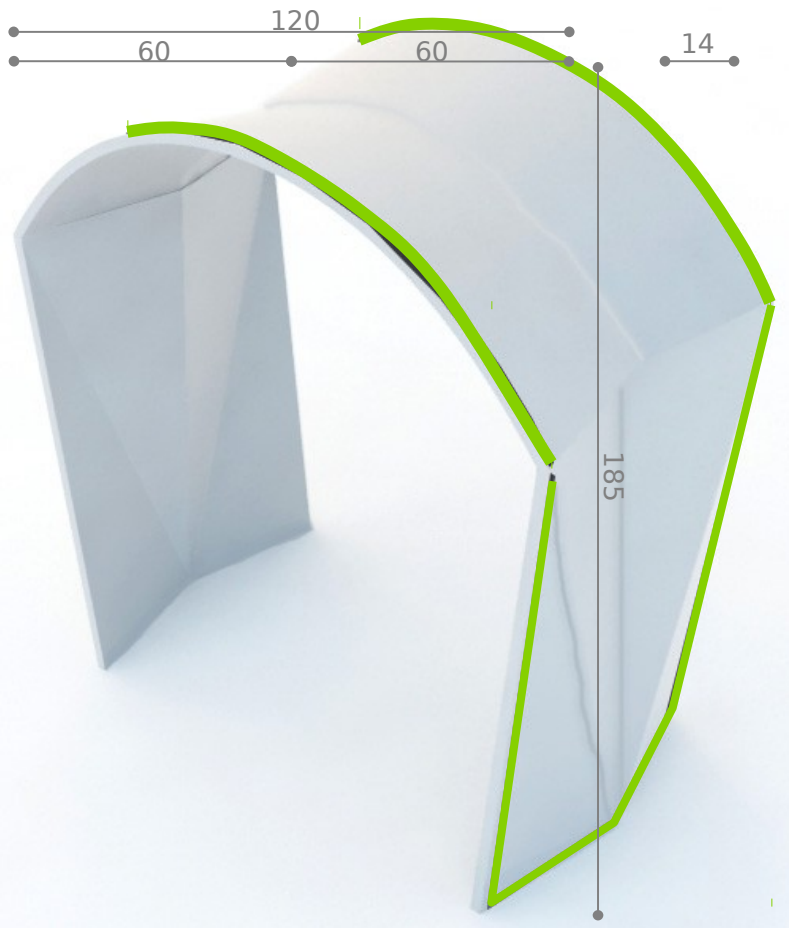

## \* LA ESTRUCTURA

estructura liviana gracias a los pliegues y el material



**Polígono rígido → estructura**

Inclinación simétrica → reparte pesos

Nervios estructuradores en los pliegues → 8mm

Marco metálico para las fijaciones → 15 x 15 mm

Modulo muro → 2.2 mt<sup>2</sup> → 55,5 kg

Modulo cielo → 1.8 mt<sup>2</sup> → 47,2 kg



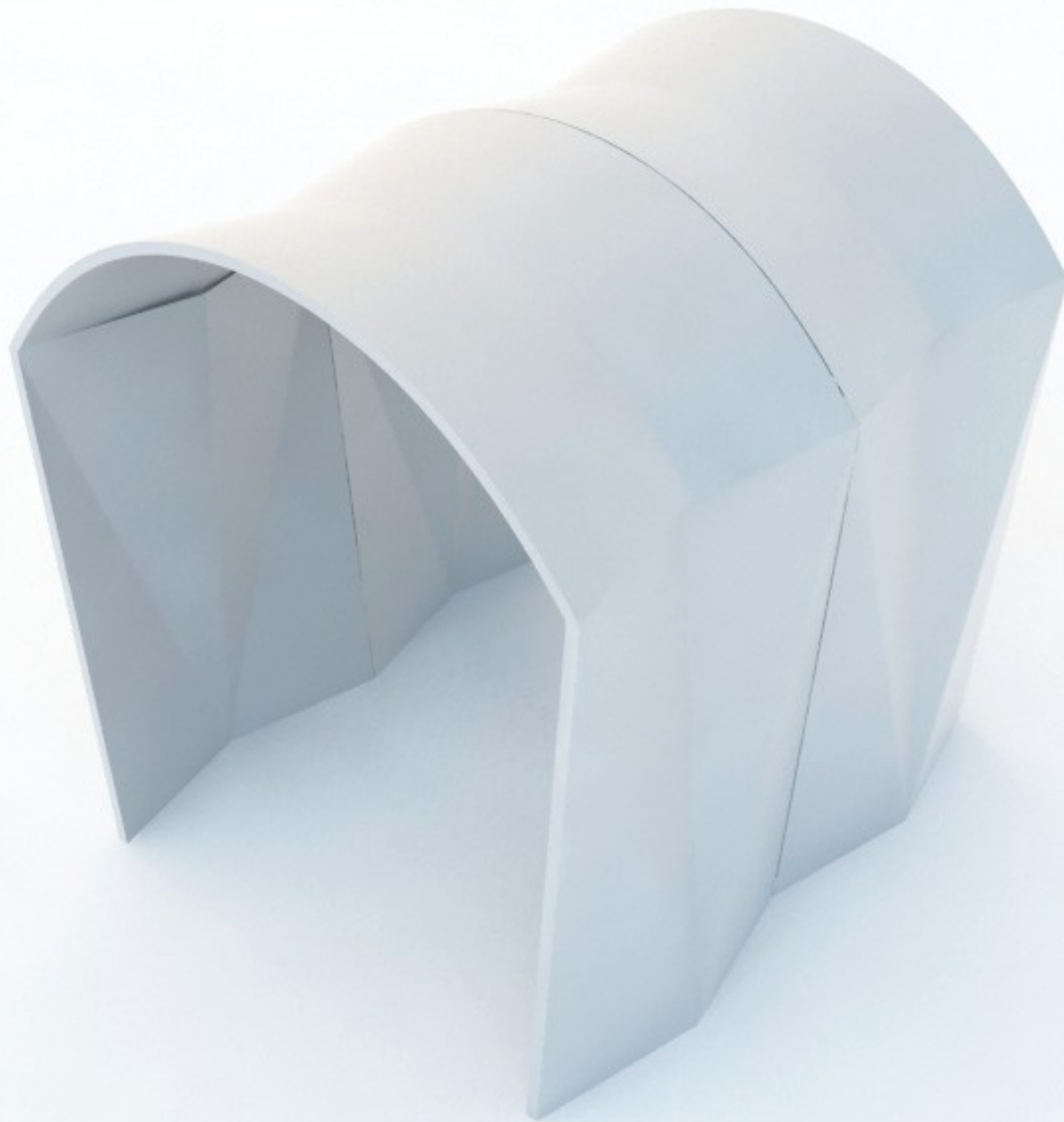

\* EL MONTAJE



# Propuesta

## \* INSTALACIÓN

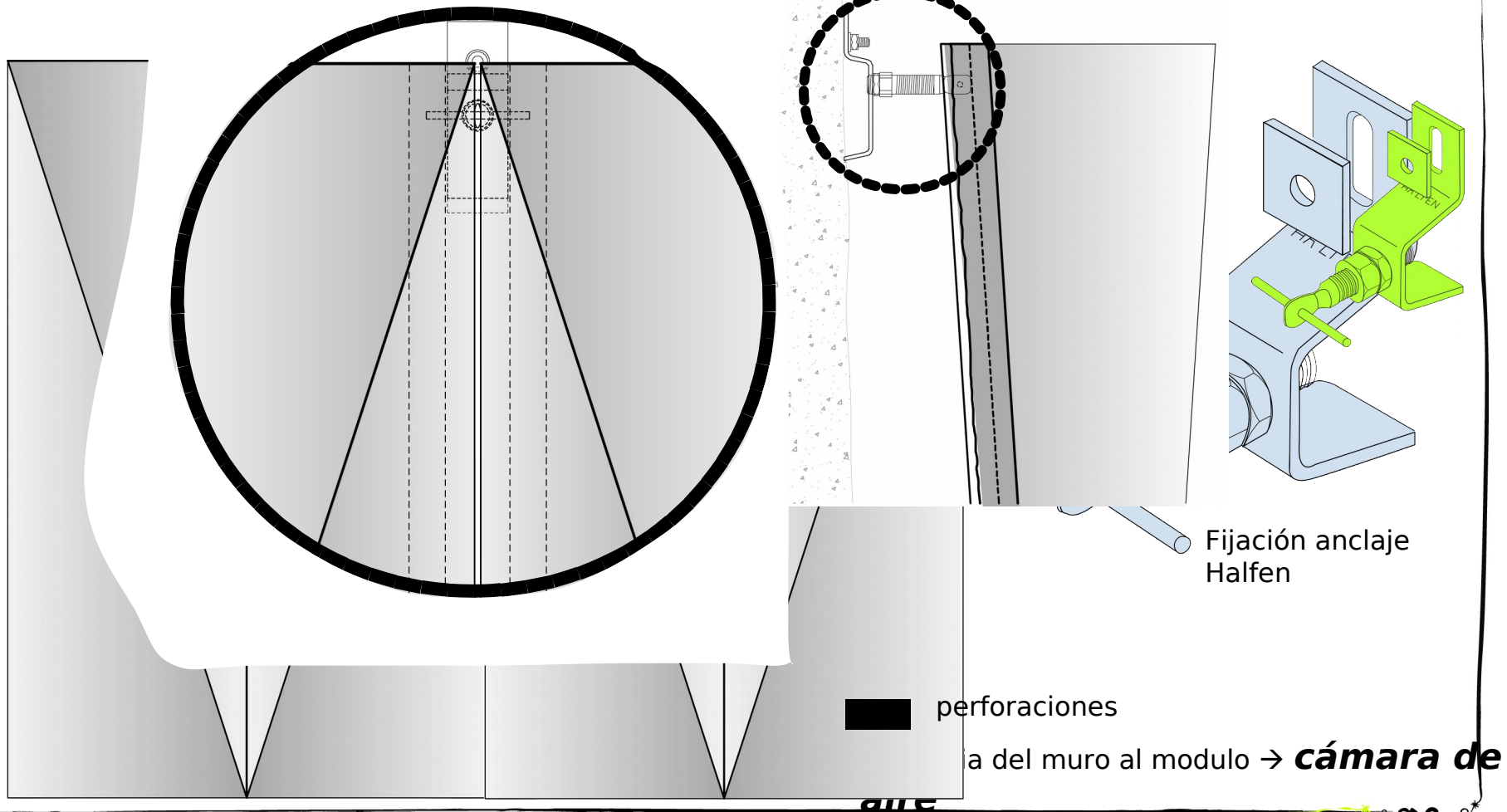

# Propuesta

## \* INSTALACIÓN

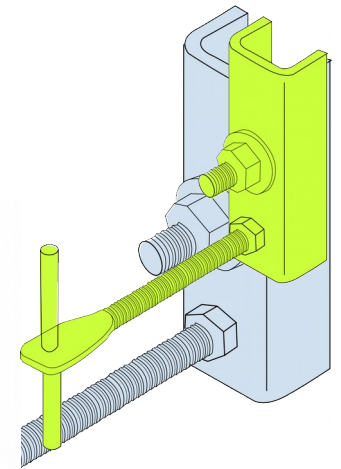
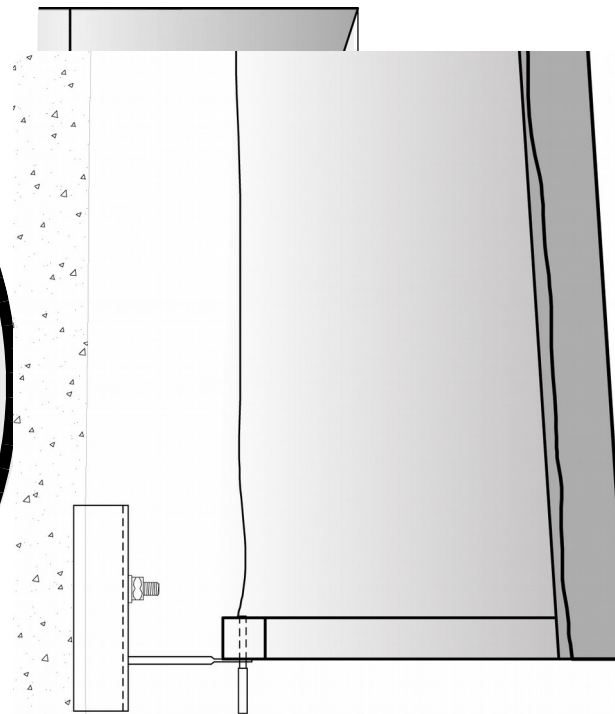
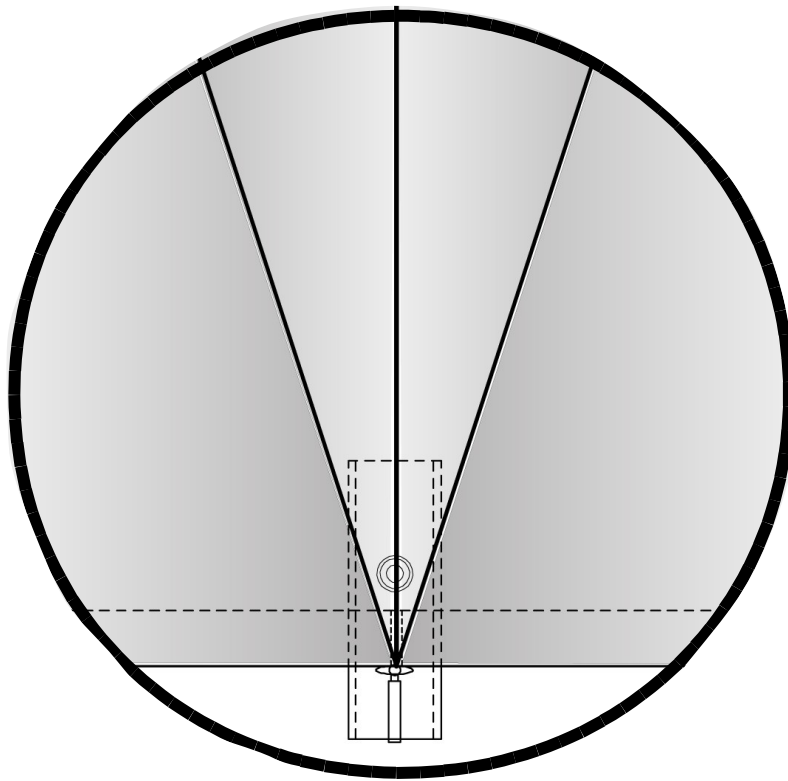

ión distanciador  
en

***Evita el pandeo***



# Propuesta



## JUEGOS LUMÍNICOS

Objetivo : luz → **otorgar espacialidad**

Iluminación *cenital guía* → difusa

Iluminación *lateral temática* → muros

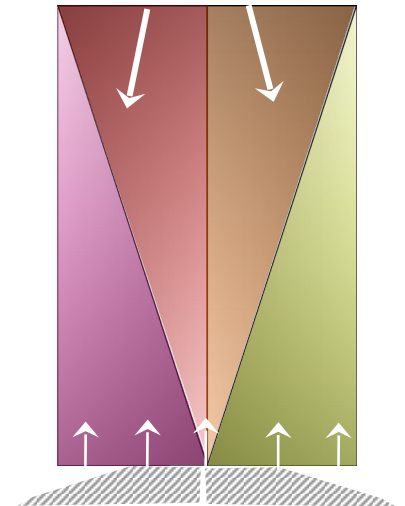
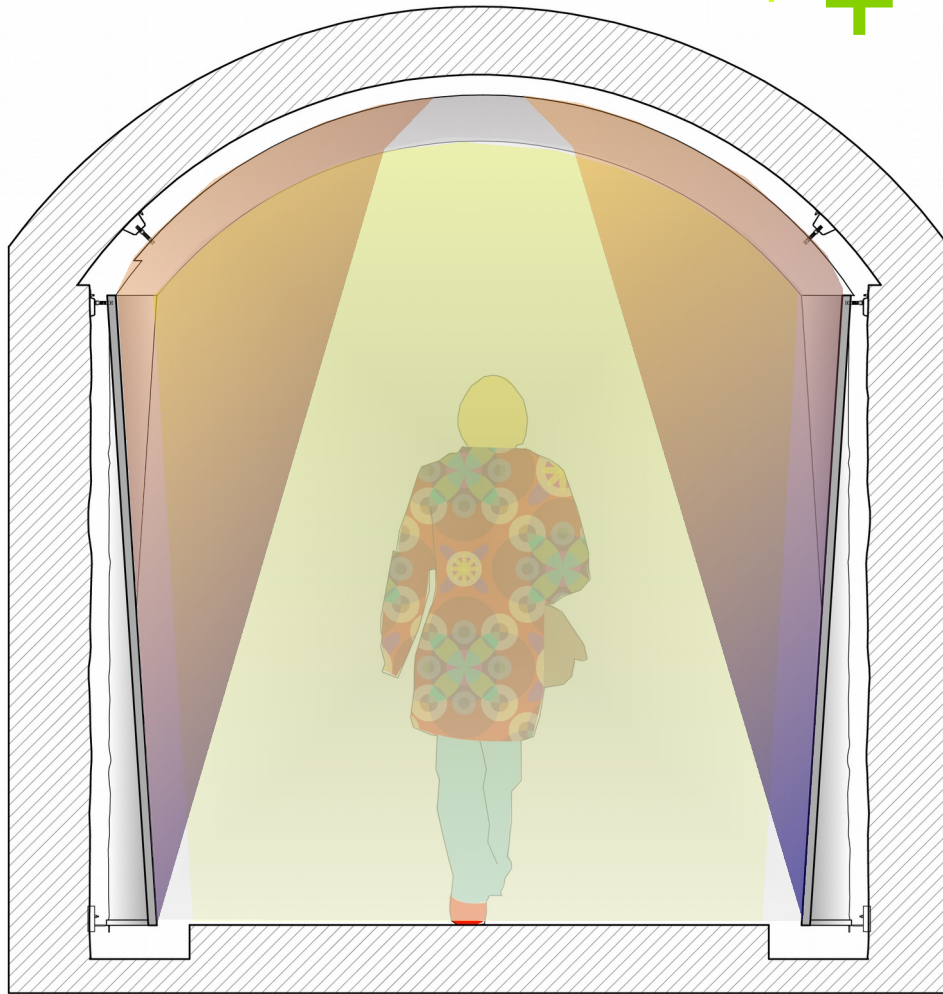

# Propuesta

## \* LED ILUMINACIÓN EFICIENTE

Tamaño reducido **Efectos → sutil / invisible**

Bajo consumo → **ahorro energético**

vida útil: 50.000 hrs. 10 / 15 años → **mantenimiento y reemplazo**

RGB: rojo azul y verde → ilimitadas combinaciones

Se programa y se controla : **efectos en arquitectura y diseño**



**Romper con la rutina → elemento sorpresa**





\* **EXPERIENCIA LUMINICAS**

**Triánnera...**





# Propuesta

## \* ESTADO DE ESPERA

Aprovechar la pequeña permanencia y apertura de los sentidos para mostrar la historia del lugar *como una reliquia*

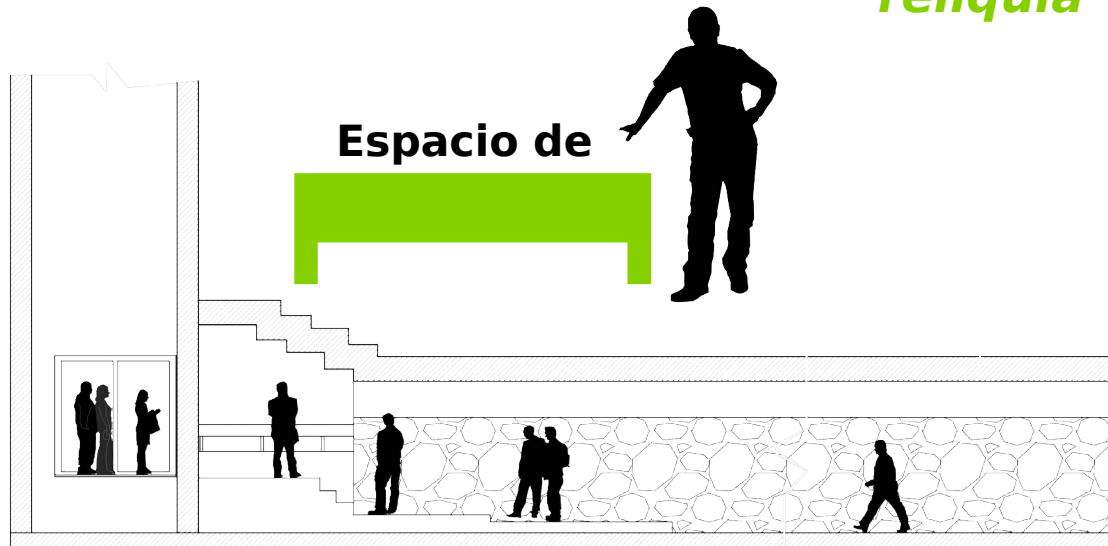

# Propuesta

\* ESTADO DE **ESPEJA**



Los módulos para ***mostrar la historia***

Enmarcar la piedra → ***contar / mostrar algo***

***Rastros*** de lo antiguo cuenta una historia

***Máxima profundidad*** → la fantasía comienza a desvanecerse

contraste → valoración a lo antiguo, la historia

Recorrido que ha ampliado sentidos → percibir el cambio



A decorative flourish consisting of black and purple swirls and dots, located at the top left of the page.

# ASCENSO

intervención 2

# Antecedentes

## \* CABINA PARA ADMIRAR

Registro CMN de la última intervención → 2008

Se propone considerar una **cabina panorámica**

ÍTEM	SISTEMA O COMPONENTE	MEDIDAS PARA LA NORMALIZACIÓN Y/O MEJORA	CARÁCTER	PLAZO
6.5. Sistema de Seguridad Antideriva	Paracaídas	Reemplazar el paracaídas existente en el bastidor de la cabina y su timonería por nuevos componentes normalizados. Considerando velocidad nominal de 1 [m/s] debe seleccionarse un paracaídas de tipo instantáneo. Como se indica en 3.3.1. esta modificación está asociada al reemplazo del bastidor, sistema de suspensión de la cabina y a la instalación de unos nuevos rieles guía.	Crítico (S)	Corto plazo
	Limitador de velocidad y polea tensora	La instalación de un paracaídas normalizado requiere también de los accesorios necesarios para su accionamiento, como son el limitador de velocidad (a instalar en la sala de poleas), la polea tensora (en el pozo) y el cable de accionamiento (de acero, a lo largo de toda la caja del ascensor). Las características de estos componentes comerciales deben considerar el alto poder corrosivo del ambiente al cual estarán sometidos, especialmente en el caso del cable y la polea tensora.	Crítico (S)	Corto plazo
6.6. Cabina y Contrapeso	Cabina	Dada la profundidad de las modificaciones ya planteadas y las que se recomienda en los siguientes puntos se considera <b>recomendable y necesaria la instalación de una nueva cabina</b> que considere los siguientes requisitos y características como mínimo: <ul style="list-style-type: none"> <li>✓ Con menor superficie útil que la actual de manera de limite la entrada de pasajeros por espacio, en forma natural. Al respecto, teniendo en cuenta las características originales de la instalación y considerando la totalidad de los trabajos recomendados en la máquina de tracción, <b>se estima que el equipo sería capaz de transportar 15 pasajeros para lo cual debería tenerse una superficie útil entre 2,23 y 2,65 (m<sup>2</sup>)</b></li> <li>✓ Provista de los elementos exigidos por la normativa como son la alarma de emergencia, el etc.</li> <li>✓ Techo con baranda de seguridad para trabajos de mantenimiento e inspección.</li> <li>✓ Puerta de acceso de apertura lateral (como la actual) con los sistemas de enclavamiento y seguridad establecidos por norma (sensor eléctrico de cierre, control eléctrico del cerrojo, leva retráctil para accionamiento del cerrojo de las puertas de acceso en piso, botapié, etc.).</li> <li>✓ Nuevo bastidor y sistemas asociados.</li> <li>✓ Materialidad acorde a las condiciones ambientales y a las características de resistencia de las paredes, techo y piso (acero inoxidable y galvanizado, aluminio, materiales plásticos, etc.).</li> </ul>	Importante	Mediano plazo
	Contrapeso	<ul style="list-style-type: none"> <li>✓ Fabricación de un nuevo bastidor (chasis) de contrapeso y sistemas asociados, para ello usarlos bloques actuales y todos aquellos elementos que se puedan recuperar y que tengan alguna funcionalidad de acuerdo al nuevo estándar.</li> <li>✓ Determinación del peso exacto de la cabina y contrapeso para ajuste de la compensación (el contrapeso debe tener una masa equivalente a la cabina más el 50% de la carga nominal).</li> </ul>	Importante (S)	Mediano plazo

Las características propias del presente informe han dejado de lado los aspectos arquitectónicos y patrimoniales, pese a lo cual se tiene absoluta claridad que son parte de un todo, de modo que el diseño y selección de componentes deberá considerarlo. Así por ejemplo se puede **considerar una cabina panorámica que permita apreciar el interior del edificio**, el que puede ser restaurado, iluminado, embellecido con por ejemplo con murales

# Propuesta

## \* DE LA PROFUNDIDAD A LAS ALTURAS

Objetivo: transformar la ***incomodidad en asombro***

Usar el movimiento para destacar la transición de lo más profundo a

la

Propongo una ***cabina semitransparente y la*** luz y la ciudad

***disminución gradual*** de la inclinación de las celosías

de la torre

Para lograr una ***gradualidad lumínica y visual***

\* MOVIMIENTO CONFORMADOR DEL TOTAL



# Propuesta

\* ESPACIO PARA ADMIRAR

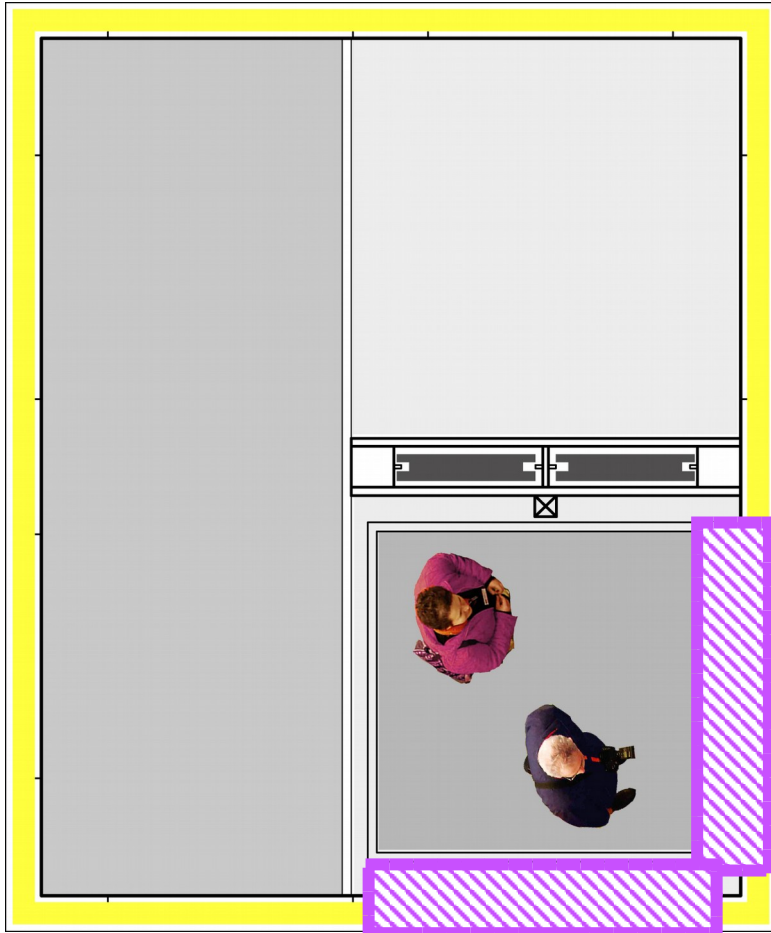

Intervenir caras  
que dan al  
exterior

*Incomodidad* ..... **ASOMBRO**

**P**ropuesta

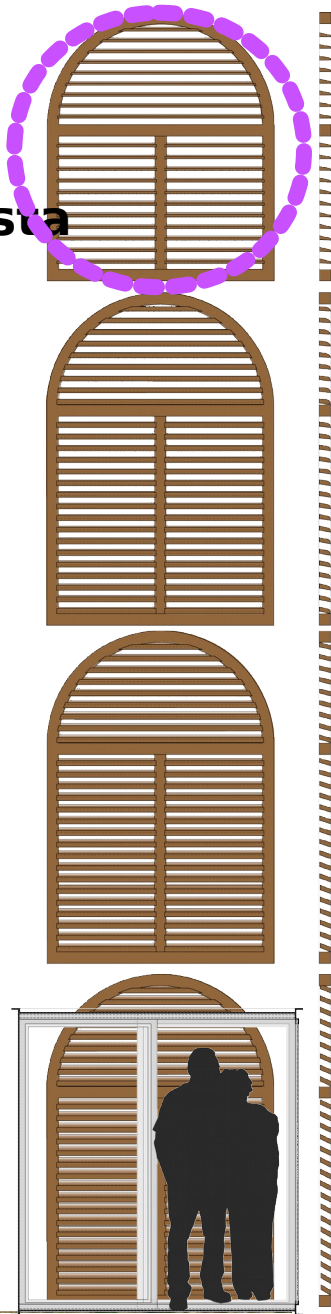

gradualidad → Cada 3 tablas -1° de inclinación

+ *ascien* + *veo*  
*do*

**Movimiento compone la imagen**





A decorative flourish consisting of black and red scrollwork, with a red dot at the end of a horizontal line extending from the left towards the letter 'B'.

**B**ALCÓN

••• intervención 3

# Observaciones

CUERPO EN LO ALTO

115

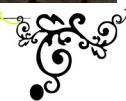



## CUERPO EN LO **ALTO**

Cuerpo que

**Mira /  
ve a la altura que  
contempla que  
reconoce  
comenta  
captura**

\* Recorrido físico  
del balcón

\* Recorrido visual  
de la ciudad

**Balcón** → Habitar la vista

Observación → **dominar con la  
mirada**



**\* MIRADA QUE DOMINA**  
Dominar con la vista para luego dominar con el  
***Se aprecia visualmente la totalidad***



# **P**ropuesta

## **\* DOMINAR PARA ADMIRAR**

Objetivo: que la ***vista domine conociendo*** para valorar y generar la motivación de recorrer lo desconocido

Propongo una ***cinta informativa*** que reconozca lugares, monumentos e hitos en la vista panorámica

# Referentes

\* CONOCER PARA VALORAR

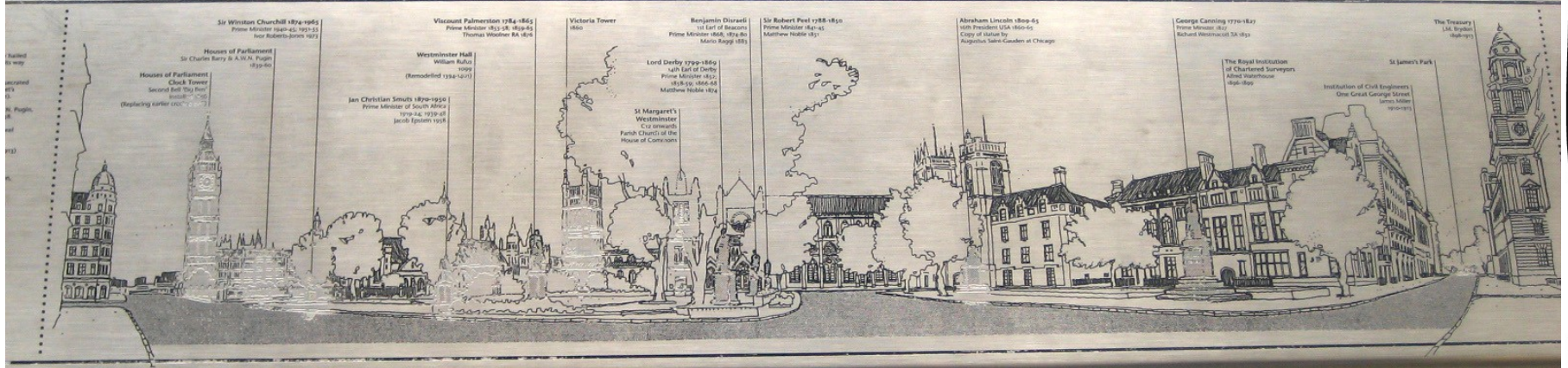

Centro de Londres

# Referentes



**INDICAR** CON LA REPETICIÓN



# Propuesta

**\* PERMANENCIA DADA POR LA**

**PANORÁMICA**

*En el  
asomo...*

Intervenir con imágenes e historias  
de la ciudad

**ZONA DE  
RECORRIDO**

**ZONA DE  
OBSERVACIÓN**

Valparaíso

**+conozc + valoro**

0

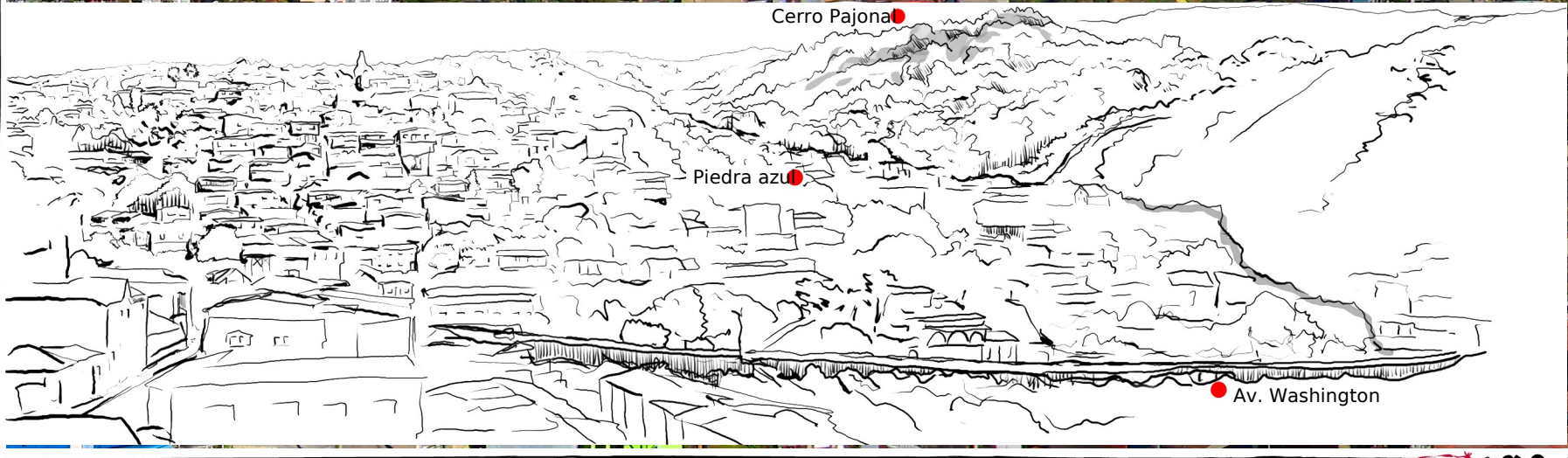

Cerro Pajona

Piedra azul

Av. Washington





## \* MATERIALIDAD

**Influencias del tiempo:** metal grabado

**Aspecto:** Metal oxidado → barcos

**ACERO CORTEN** → aleación acero + trazas de cobre

*Pátina superficial de oxido* → protege al material



# Propuesta



Cinta metálica informativa que da a conocer Valparaíso a través de imágenes de la ciudad





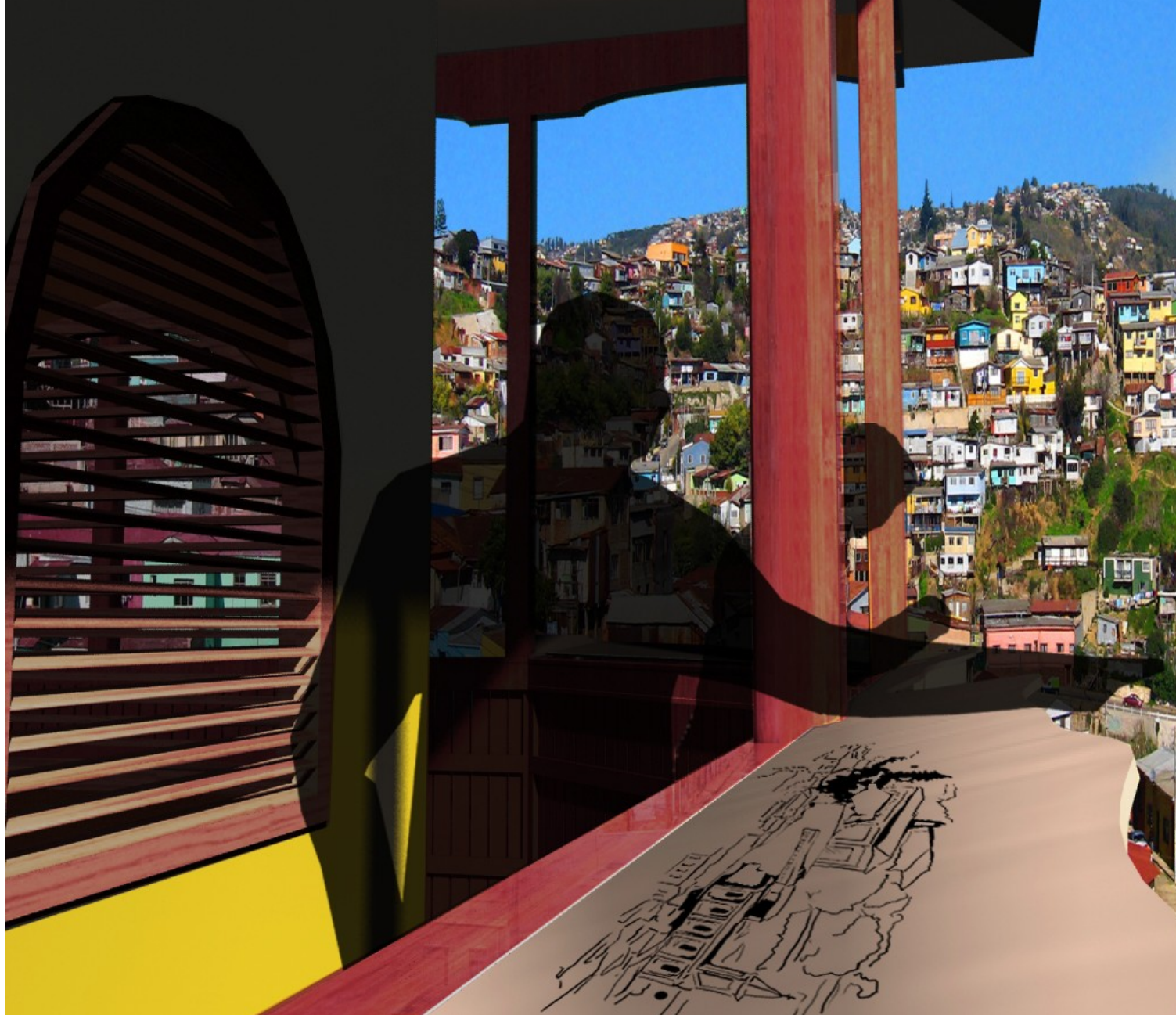

**Reconocer** \* capturar \* comentar \* **ver la altura** \*  
contemplar



# FIN!



