



Los niños ya no juegan en la calle, la invasión del automóvil redujo la salida del hogar.

Falta encuentro y reunión de los ciudadanos para lograr una ciudad con un enriquecimiento social mayor.

Hoy en día la ciudad de Santiago, en un constante crecimiento, donde el centro se ha ido DESDIBUJANDO, llegando a formar numerosos SUBCENTROS en cada una de sus comunas, lo que produjo una PERIFERIA CON UN CRECIMIENTO DESMEDIDO, por lo tanto, sin infraestructura ni equipamientos, formando comunas dormitorio, lo que acarrea una MOVILIDAD excesiva que no responde a un concepto de "CIUDAD".

Es mas bien un continuo crecimiento que no responde a los nuevos SUBCENTROS AUTO-CONFORMADOS de la periferia, promoviendo un desarrollo imparcial y colectivo de las actividades propias de cada sector.

De este punto de vista, donde se aprecia un devalúo cultural en zonas alejadas del centro, es que se debe tomar CONCIENCIA Y RESPONSABILIDAD SOCIAL para satisfacer las zonas que se han dejado al libre crecimiento, carentes de áreas de recreación y esparcimiento, propias del habitante.

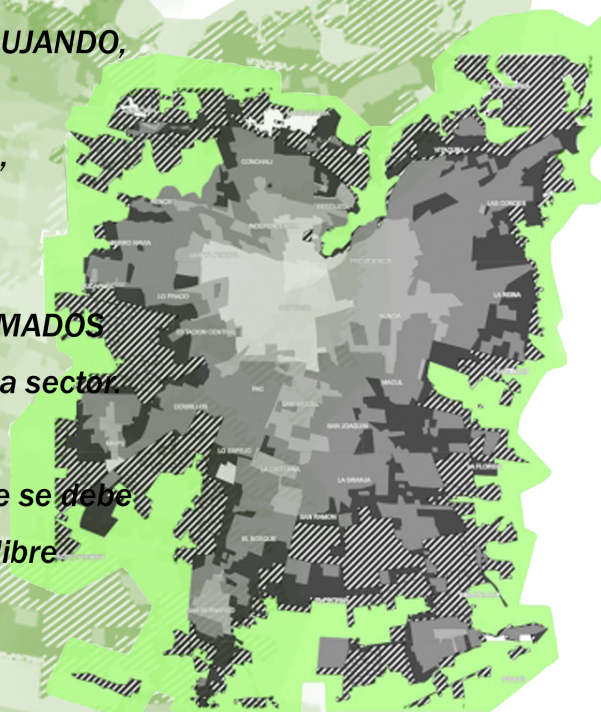



El auge cultural esta notoriamente proyectado desde el centro hacia el nor-oriente, obligando al resto de la ciudad a moverse aun mas para satisfacer sus necesidades culturales.

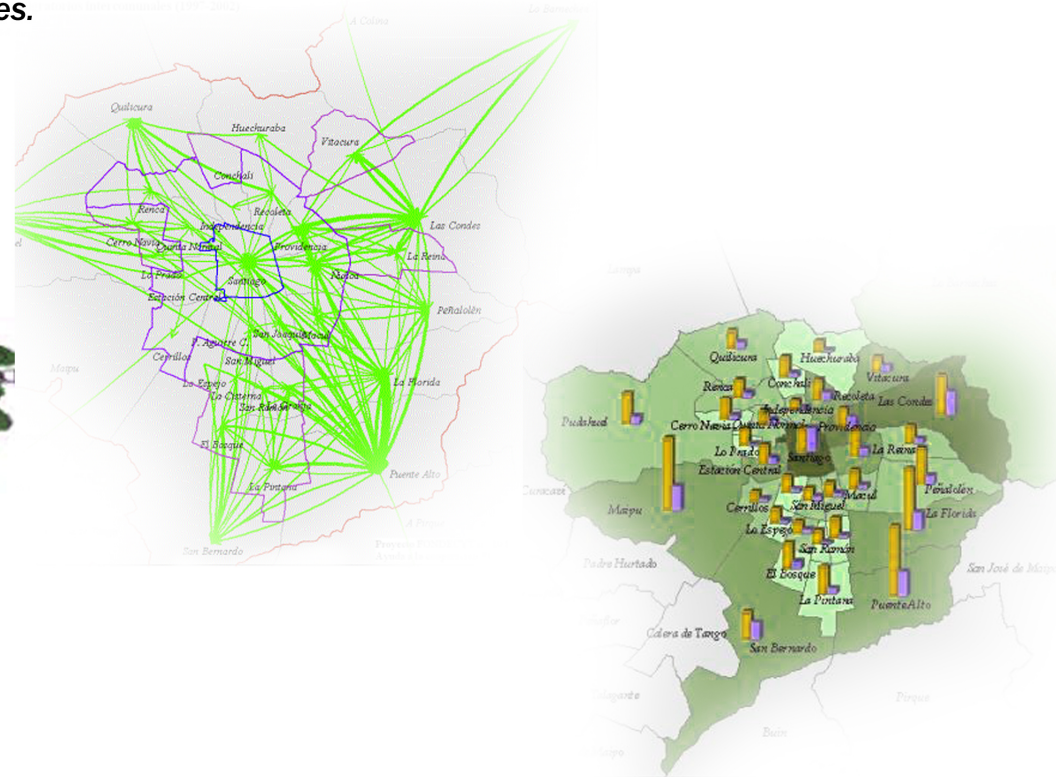
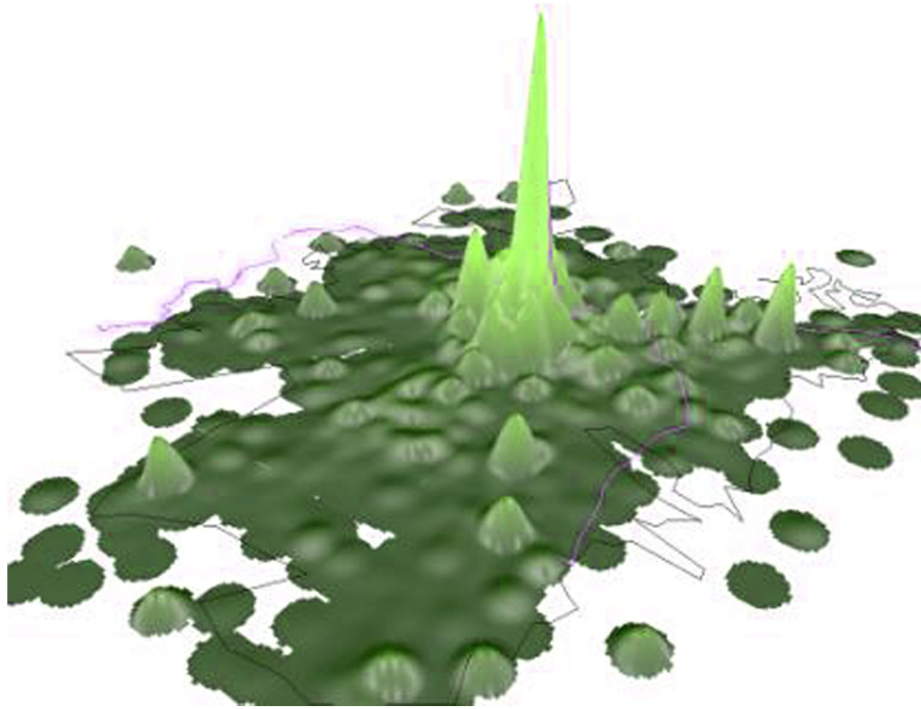

Disminuir la movilidad acercando los focos culturales a las zonas con menor equipamiento e infraestructura, entregándole valor a un barrio en un posible deterioro.

Vitalizar y configurar los nuevos barrios, para superar la segregación social.



La palabra patrimonio proviene del latín patrimonium e "indica los bienes que el hijo tiene, heredados de su padre y abuelos".

Es decir son los bienes heredados por **transmisión directa**, como los acontecimientos, formas, ritos, creencias, sociabilidad, relación, etc, **característicos de una cultura o zona determinada.**



Patrimonio Cultural Intangible se define como "los usos, representaciones, expresiones, conocimientos y técnicas, junto con los instrumentos, objetos, artefactos y espacios culturales que les son inherentes a las comunidades,

LOS GRUPOS Y PERSONAS QUE LA RECONOCEN COMO PARTE INTEGRANTE DE SU PATRIMONIO CULTURAL".

(Convención sobre la protección y promoción de la diversidad de las expresiones culturales.)

Nuestra imagen se pierde al momento de reconstruir la ciudad, se deja de lado la historia y se construye una nueva, mientras que en sectores determinados de la ciudad (mayoritariamente) **el patrimonio no necesariamente es un hecho tangible**, este se refleja en las costumbres y formas de vida propias que el habitante tiene con su entorno. De esta manera, es mostrar y dar a conocer una imagen cultural.

*"La Historia de Chile habita en cápsulas, pliegues, rincones.
Está casi oculta Requiere de un escenario para volver a la vida.*

Un Proyecto-País, siempre requiere de un escenario"

M. Laborde

Un lugar con historia es un lugar con patrimonio

Un lugar sin historia, adquiere sus costumbres colectivas como patrimonio.

**EL PATRIMONIO DE LA PERIFERIA ES MEMORIA COLECTIVA,
SON LAS ACTIVIDADES QUE EL SECTOR HA DETERMINADO COMO PROPIAS.**

*Es un pasado cercano, actos que permanecen en la memoria,
.... sin tradicion.*



*Dar respuesta a la creciente necesidad de implementar
equipamiento cultural en poblaciones perifericas de la
ciudad de Santiago*



*El patrimonio en la periferia no responde a edificios ni a espacios construidos, sino que a una cultura propia del sector, donde
los actos, las formas, los colores, los bailes, conforman su herencia.*



-Afirmando que la diversidad cultural es una característica esencial de la humanidad.

-Consciente de que la diversidad cultural constituye un patrimonio común de la humanidad que debe valorarse y preservarse en provecho de todos.

-Reconociendo la necesidad de adoptar medidas para proteger la diversidad de las expresiones culturales y sus contenidos.

-Destacando la importancia de la cultura para la cohesión social.

-Consciente de que la diversidad cultural acrecienta la gama de posibilidades y nutre las capacidades y los valores humanos, por lo tanto constituye uno de los principales motores del desarrollo sostenible.

-Considerando que la cultura adquiere formas diversas a través del tiempo y el espacio y que esta diversidad se manifiesta en la originalidad y la pluralidad de las identidades que forman la humanidad.

-Consciente de que la diversidad cultural se fortalece mediante la libre circulación de las ideas y se nutre de los intercambios y las interacciones constantes entre personas.

NO SE TRADUCE EN LUGARES, SINO EN ACTOS

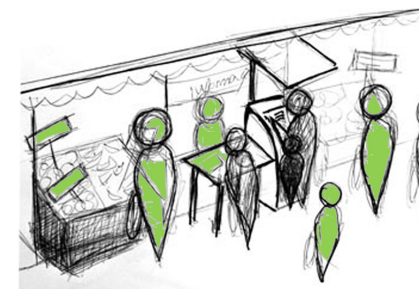
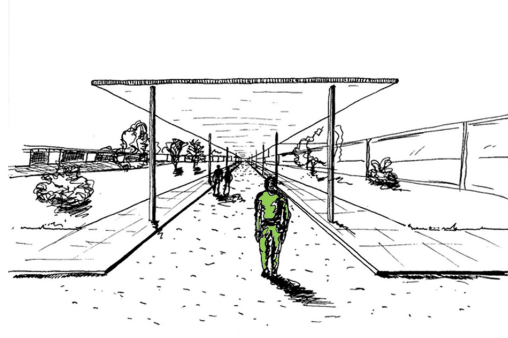

Las formas de interactuar, relacionadas con áreas de esparcimiento y encuentro se ven diferenciadas por el lugar al cual estas manifestaciones existen, comenzando a entender el territorio como la finalidad de la actividad recreacional, propia de cada sector.

“Puede observarse en la actualidad, un continuo reforzamiento de las actividades recreacionales, ligadas a entidades comerciales **cerradas y auto-referentes** como los mall, **desperdiciando la oportunidad de utilizar la ciudad como soporte** de estas actividades”.
(Rodrigo Carrión)



Es entonces que el desempeño del hombre incerto en la ciudad, se ha ido quedando dentro de espacios aclimatados y determinados como idoneos para la sociedad.

dejando cada vez más vacía la ciudad.

Una Arquitectura pública o para el público debe estar relacionada a espacios de agrupación y encuentro entre personas.



IDONEO : ESPACIO PUBLICO (de libre acceso)

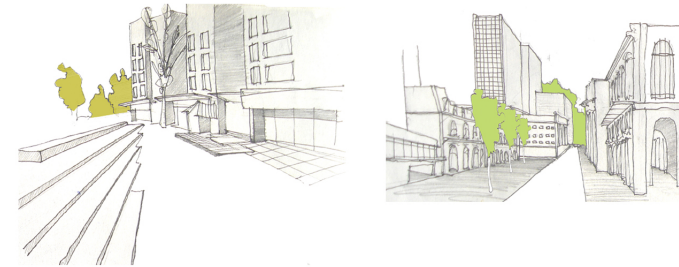



“REUNIRSE ES LA RAZÓN Y ORIGEN DE LA CIUDAD”

Louis Kahn.

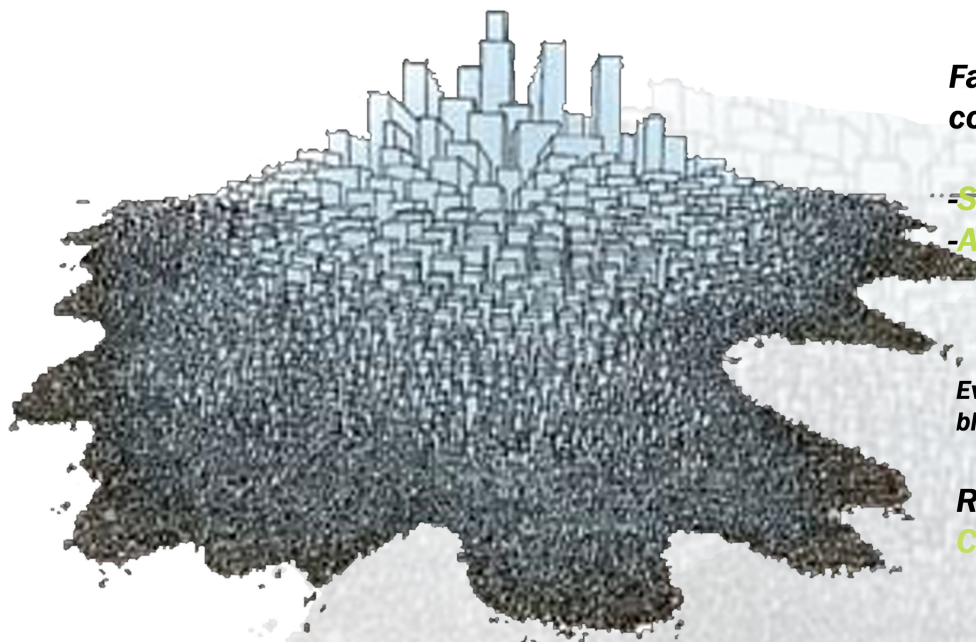

Falta encuentro y reunión de los ciudadanos para lograr una ciudad con un enriquecimiento social mayor.

- Sociabilidad** (social): gente conocida entre sí – familiaridad
- Asociabilidad**: (asociación) (menos común) confianza ante el extraño.

Evidentemente se requiere pasar por la asociabilidad para entrar en un ámbito social, es por esto la importancia del trabajo en comunidad. (Valor Propio)

Relación encuentro y privacidad, UN LUGAR DE SOCIABILIDAD SIN COMPROMISO

Cristián Fernandez Cox

ESPACIO COLECTIVO (espacio abierto de reunión)
(ex-público)

La amplia agrupación de individuos, se convierte en su única característica constante

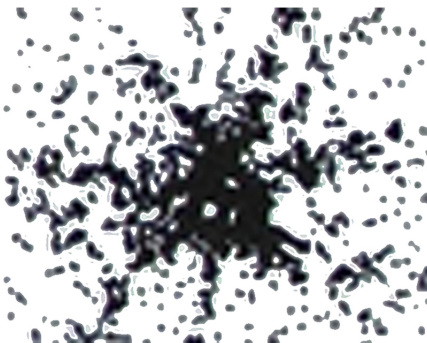

“Cultura Popular es un cúmulo de problemas e inquietudes donde lo específico pierde peso y deja lugar a instancias concretas y particulares, y donde lo interesante es centrarse entonces, en indagar acerca de estas manifestaciones y no en la posibilidad de una acabada categorización y construcción tipológica”.

(“Cultura Popular”, Diccionario Crítico de Ciencias Sociales)

Las ciudades contemporáneas hacen que la ilusión de comprenderlas como una máquina unitaria, se vea -a lo menos- dificultada. Inevitablemente aparecen una serie de sutilezas y complejidades en la manera en que esta es ocupada.

(Convención Sobre Protección y promoción de la diversidad)

De esta manera entonces, el estudio debe centrarse en un lugar específico de la ciudad y entender su comportamiento, y así, su Patrimonio Cultural.

La ciudad se ha convertido en una metápolis, tiene una realidad mas allá de la ciudad tradicional, es genérica, es un hiper-lugar, es un “lugar de lugares”.



Crecimiento de Santiago 1890 - 2002

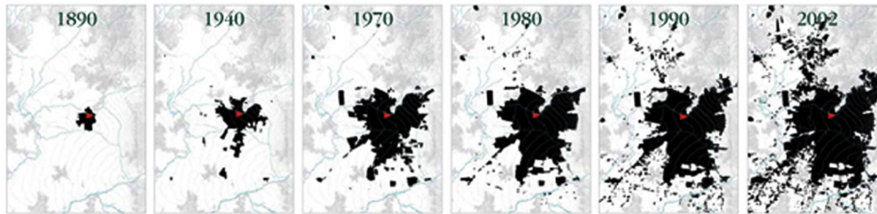

Consumo de Suelo de la Ciudad de Santiago

Periodo	Consumo del Periodo (hás)	Promedio año (hás)
1940	10.218	
1941 - 52	4.195	350
1953 - 60	6.210	776
1961 - 70	10.188	1.019
1971 - 82	9.956	830
1983 - 90	7.880	985
1991 - 99	10.376	1.173
*2010	13.740	1.374

Fuente: Atisba Consultores
(* Proyectadas)

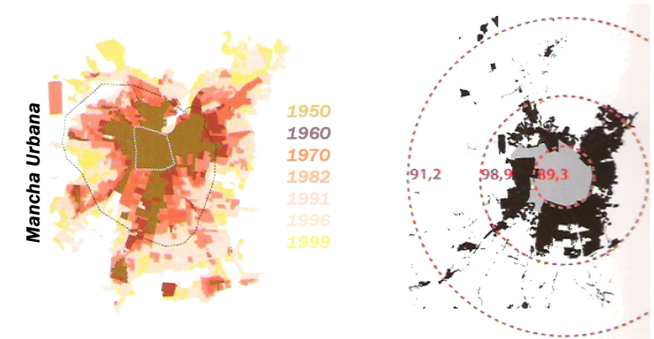
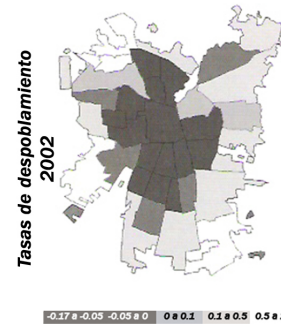

Hay un fuerte despoblamiento del centro de Santiago hacia sus periferia lo que consume un promedio de 1000 Hás. anuales, requiriendo la generación de nuevas infraestructuras y generando nuevas externalidades.

“Es notable la amplitud del valle para el habitar humano. Pero, por su gran extensión, sus fronteras no son naturales. Han sido escogidas por el hombre. Son Culturales”. (M. Laborde)



Plano de Oferta de vivienda nuevas

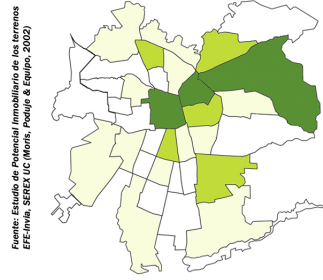

Fuente: Estudio de Potencial Inmobiliario de los terrenos EREma, SATEC UC (Horns, Poggio & Espino, 2002)

Plano Venta de viviendas nuevas

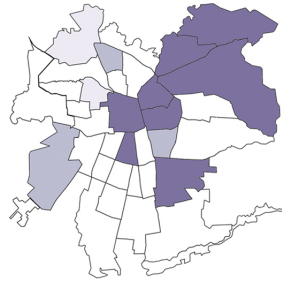

Superficie de áreas verdes de uso público por habitante urbano 2004

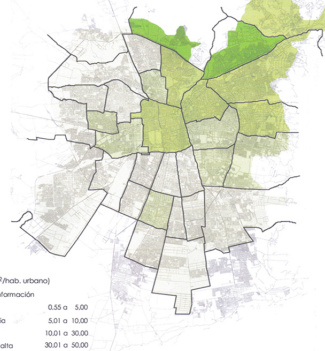

Calidad de la educación 2003

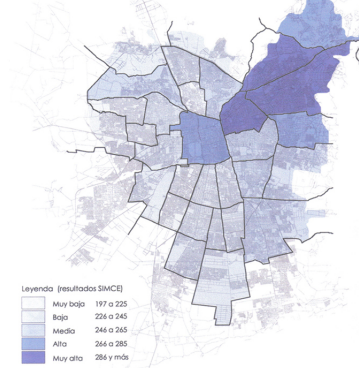

Plano Industrial



Santiago crece en infraestructura hacia el Nor-oriente, mientras que el Sur-poniente solo crece habitacionalmente.

Entendiendo que Santiago se ha formado desde su centro y desde aquí "irradia", entregando la mayoría de las infraestructuras que la ciudad exige, dejando las comunas y sectores más alejados como comunas dormitorio, incentivando cada vez más el uso del automóvil, donde las con un poder socio-económico mayor construyen equipamientos relacionados al "lujo", mientras que el resto (con un poder socio-economico menor) se deterioran, perdiendo interés y confort.

Distribución de pobreza e indigencia por comunas

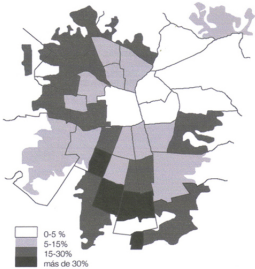

Administración Público-Privada. Lo que se asocia a comunas que manejan un presupuesto mas alto.

Déficit de Bibliotecas en la mayoría de las comunas pobres

La oferta actúa sobre la demanda asociada al aumento poblacional.

Las Galerías asociadas a zonas de altos ingresos, logran una concentración de espacios de alto nivel.

Es notorio que la fuerza de mercado esta por sobre la planificación.

Tamaño promedio de viviendas 1990-98

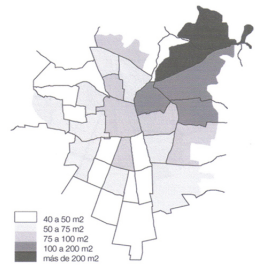

Plano de zonas con mayor equipamiento cultural.

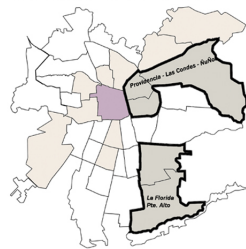

Plano de de Bibliotecas.

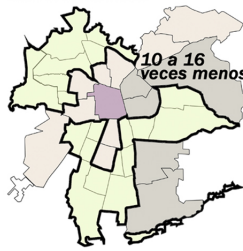

Superan la oferta tradicional.

Plano de cines

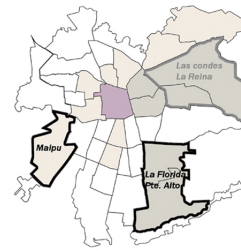

Radica en el aumento de escuelas y colegios que responden a las demandas de población.

Plano de Teatros

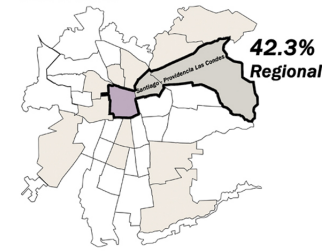

Plano zonas de mayor necesidad

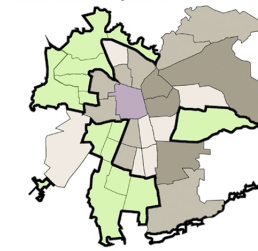



Fuente: Atlas Socioeconómico, Región Metropolitana de Santiago 2006
Gobierno Regional Metropolitano de Santiago

Equipamiento artístico cultural 2005

Según: BIBLIOTECAS - ARCHIVOS Y MUSEOS - GALERIAS DE ARTE - TEATROS Y/O SALAS DE EXHIBICIÓN Y CINES.

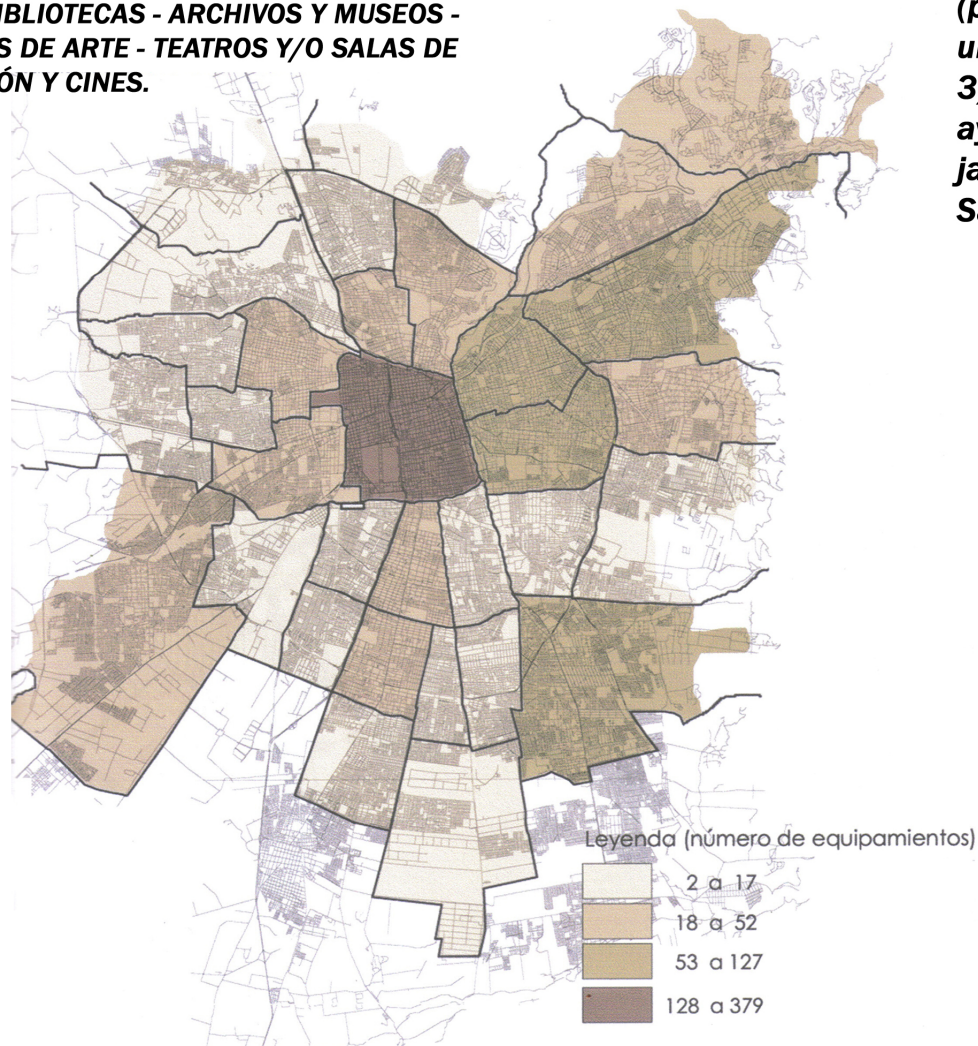

El centro cultural de Santiago debe ser desplazado (plano 1) o aumentado para potenciar el desarrollo urbano de zonas sin respuesta a sus necesidades (plano 3) por lo que satisfacer comunas pericentrales (plano 2) ayudaría a fomentar culturalmente los sectores mas alejados (plano 3), sin la necesidad de expandir aun mas Santiago en zonas periféricas (plano 4).

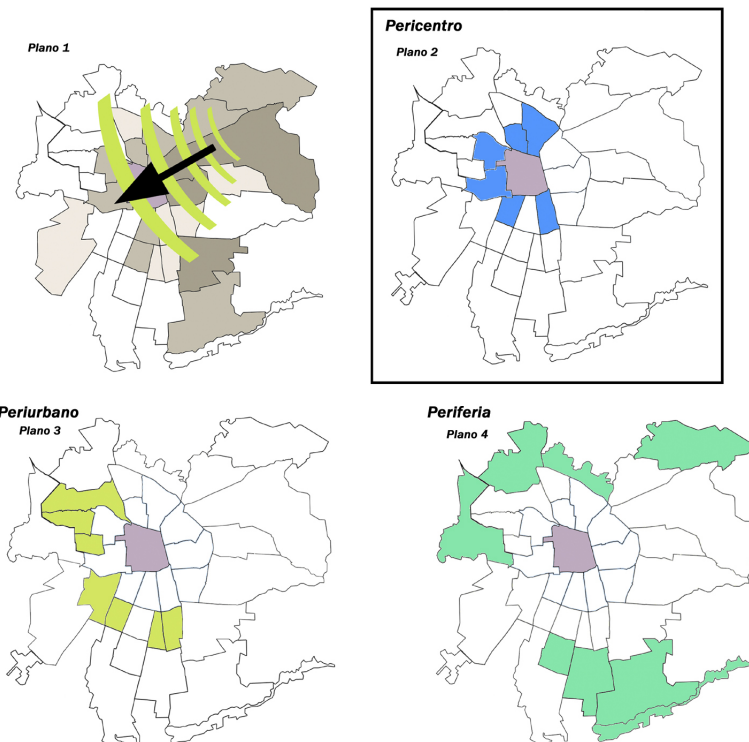

Fomentando así la idea de **ciudad sustentable**, ayudando a la **descentralización del equipamiento**.

“Al establecerse y consolidarse una periferia, esta requiere infraestructura, que responda a las aspiraciones públicas del sector.”

Eduardo San Martín, La arquitectura de la periferia de Santiago

Vitalizar y configurar nuevos barrios, para superar la segregación social.

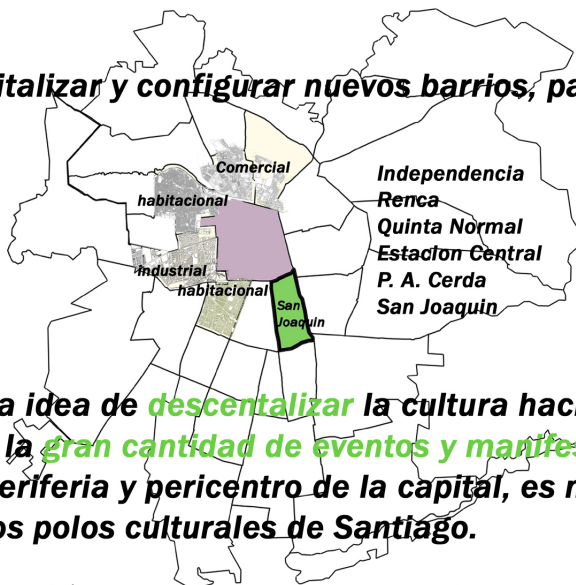

La idea de **descentralizar** la cultura hacia el poniente, esta sujeta a la falta de recursos y la **gran cantidad de eventos y manifestaciones** que continuamente se realizan en la periferia y pericentro de la capital, es notoria la fuerza cultural de las zonas alejadas a los polos culturales de Santiago.

Ubicación estratégica respecto al centro, periferia y las vías de movilización estructurantes

Según la cantidad y calidad de la actividad cultural de cada comuna pericentral, es el enfoque a la con mayor numero de actividades sin equipamiento ni infraestructura. ya que: **Independencia y renca** son las comunas mas cercanas al foco cultural de Santiago, **Quinta Normal** se esta formando con nueva infraestructura cultural, mientras que **Estacion Central** y **P. A. Cerda** tienen un caracter mayoritariamente industrial y habitacional, al igual que **San Joaquin**, pero es esta última con con una mayor fuerza cultural.

	Km ²	H/Há	Equipamientos	Habitantes
San Joaquín	10	97,7	35	97.762
Providencia	14	86,2	90	120.874
Santiago Centro	22	81,3	254	200.729

San Joaquin

10 Km²
98.000 Habs.
24.000 Vivs.
98 Habs/Há

La comuna de San Joaquín cuenta con dos parques importantes, uno es el **-Parque la Castrina**, el cual está dentro de los parques urbanos de Santiago, manejados por el MINVU, el otro es el **-Parque Isabel Riquelme**, el cual está dentro del plan de recuperación urbana Anillo Interior de Santiago (Bicentenario) MOP, MINVU y Gobierno Regional.

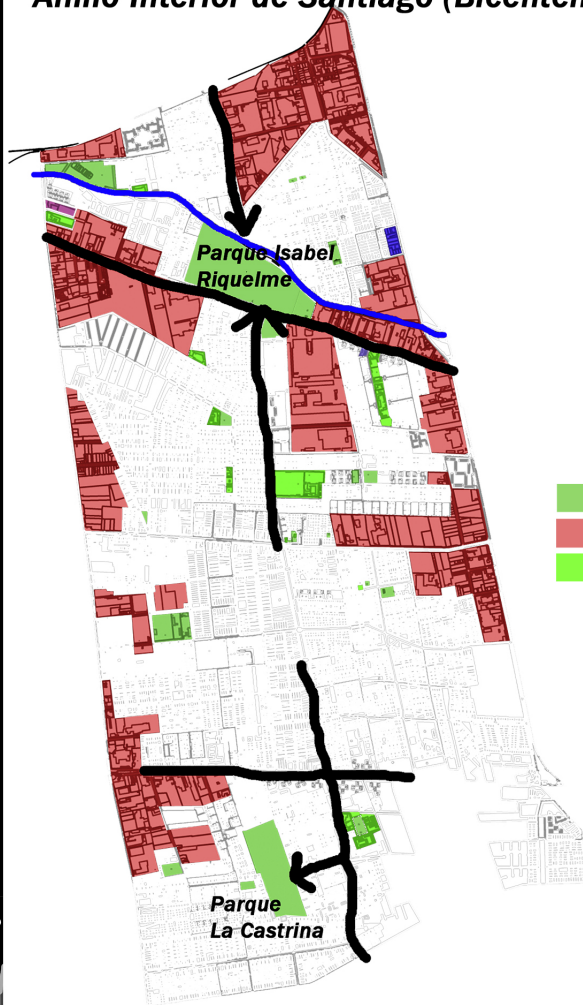

Areas Verdes
Industria
Colegios

Hacia el sur de la comuna, con menor superficie industrial, se encuentran barrios habitacionales a una escala menor, situándola principalmente como residencial.

Mientras que hacia la parte norte de la comuna se ubica La Legua, población actualmente en deterioro urbano, donde se encuentra la mayor cantidad de manifestaciones culturales de la comuna, destacándose como un sector con una “voz escuchada”, lo que la sitúa como área de estudio para el proyecto

Población joven (15 y 24 años): 67%

Población joven que participa de acts. culturales: 74%

Población total que participa de acts. culturales: 53%

Categorizándose como población **cultural-popular**



F C
O U
C I
O T
U R
A I

- Revista Callejera Otra Mirada
- Teatro De Emergencia
- Tierra Sagrada
- Centro Cultural El Arca
- Brigada Pedro Rojas
- Brigada Payo Lagos
- Colectivo Agosto Negro
- Colectivo BRP
- Colectivo Siboney
- Cultura Zona Sur
- Grupo de danza de La Legua
- Grupo La Tribu generaciones
- Juventudes Comunistas
- Leguatelevisión
- Regional sur JJCC
- Teatrohiphop
- www.lalegua.cl
- Colectivo Social Y Cultural Jotelacticos
- Radio La Ventana
- Legua Televisión Canal 3
- Agrupación Leguayork
- Radio Leguayork
- Biblioteca e Infocentro La Garrapata
- Casa De Acogida Cristo Especial
- Cibernauta
- Compañía De Teatro Hijos Del Sol Naciente
- Comunidad Terapéutica Joven Levántate
- Coordinadora De La Legua
- Corporación De San Joaquín
- Escuela De Fútbol Bam Bam Zamorano
- Frente Revolucionario De Artistas Populares
- Batucada Furia Leguina
- Liberarte Casa Popular
- Los Trukeros

La gran fuerza cultural de La Legua, atrae todos los sectores de San Joaquín, lo que la sitúa como el centro población juvenil con mayor atractivo cultural.

La comuna se alimenta de un gran flujo proveniente de **La Florida y Puente Alto**, de manera que esta comuna funcionará como **atractor cultural** atrayendo a comunas con una alta densidad.



Las principales vías de movilidad de Santiago, ofrecen una fácil movilidad en la comuna de San Joaquín, conectandola con sus alrededores, lo que facilita la convergencia de gente de diferentes partes de Santiago.

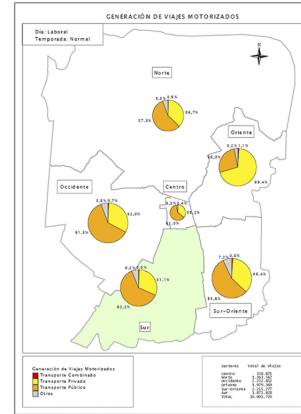
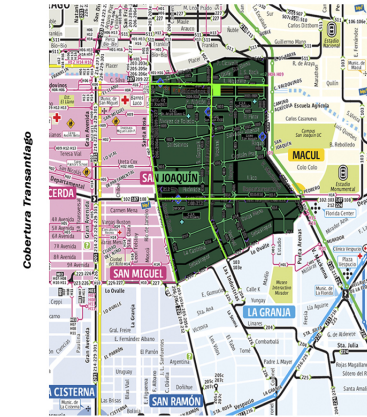

Sector con la mayor cantidad de viajes en transporte público. (62.2%)

Sistema de movilidad comuna San Joaquín

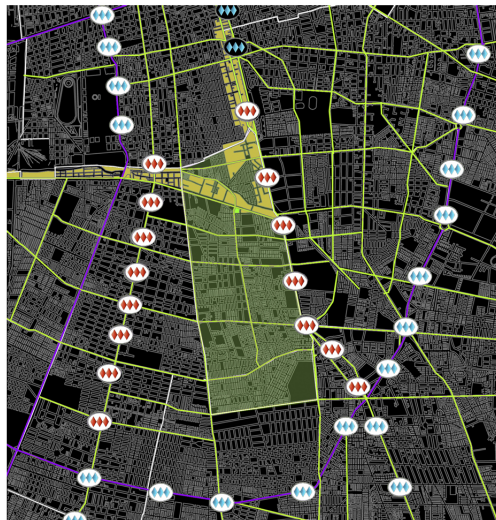

Mapa movilidad de mayor afluencia



Los mayores flujos de transporte público se distribuyen a lo ancho y largo de la comuna, dividiendola en 5 cuadrantes, donde los impares reciben el apoyo directo del **metro**, mientras que los pares (izq) se ven beneficiados sólo por **calles de gran afluencia**, de esta manera el centro de la comuna (Calle Victor Jara, ex Las Industrias), funciona como alternativa a Sta Rosa y V. Mackenna, provocando dos **centros de convergencia nodal**.

Cobertura puntos de intersección

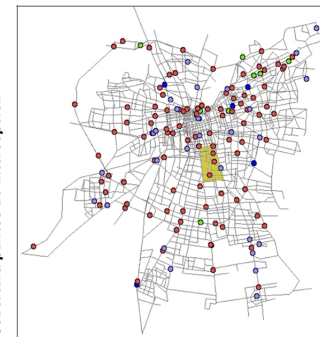

Cobertura recorrido buses

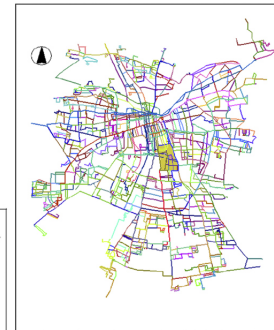

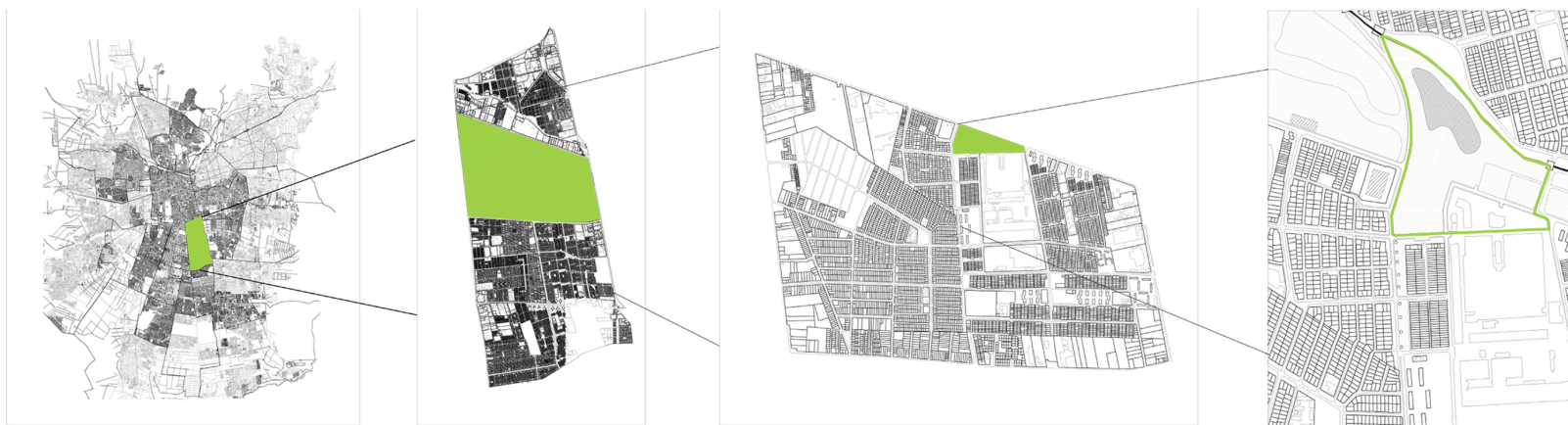

La Legua

2.6 Km²
15.000 Habs
58 Habs/há

La Legua es una población emblemática situada en la zona sur de Santiago, “a sólo una legua” del centro de la ciudad. La Legua fue una de las primeras poblaciones de Santiago, surgió como producto de obreros venidos del norte cuando declinaba la industria del salitre. Así nació Legua Vieja. Luego, se sumaron pobladores provenientes de una de las primeras “tomas” de que se tenga noticia, en 1947. Así nació Legua Nueva. Más tarde, se produjo una asignación de casas de emergencia cuando el problema habitacional hacía crisis en Santiago. Entonces nació La Legua de Emergencia, en 1951...

La Legua tiene un gran número de manifestaciones culturales que no poseen infraestructura básica para un desempeño normal, por lo que han sido los vecinos quienes han instaurado sus propias formas de expresión.

Las cuales están fuertemente marcados por *influencias populares*, que determinaron su cultura, política y sociabilidad.

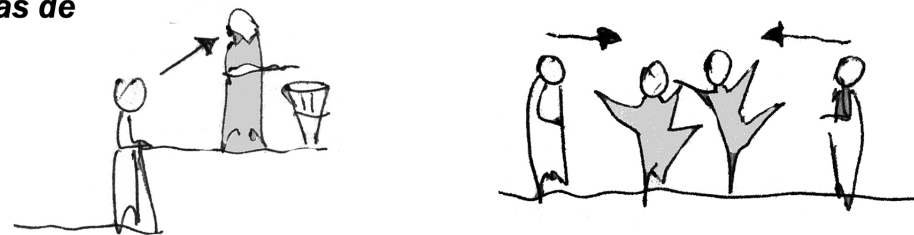

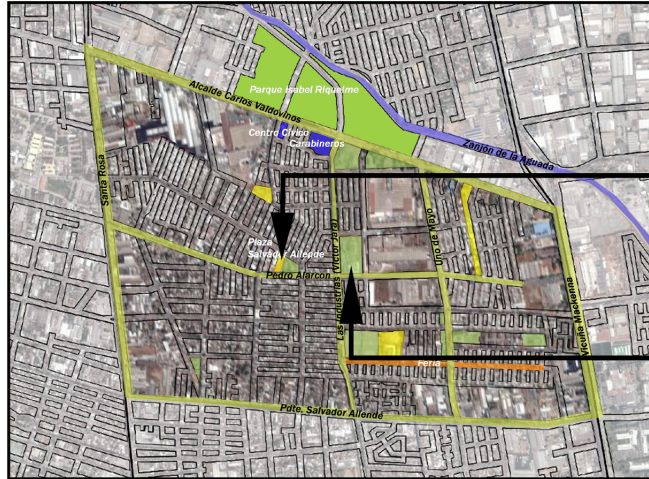

Area de Estudio



Area de Intervención



Las áreas de esparcimiento son principalmente canchas de fútbol, y 2 pequeñas plazas haciendo del parque Isabel Riquelme su principal desahogo, el inconveniente es la cercanía con el Zanjón de la Aguada, río que hoy es usado como vertedero.

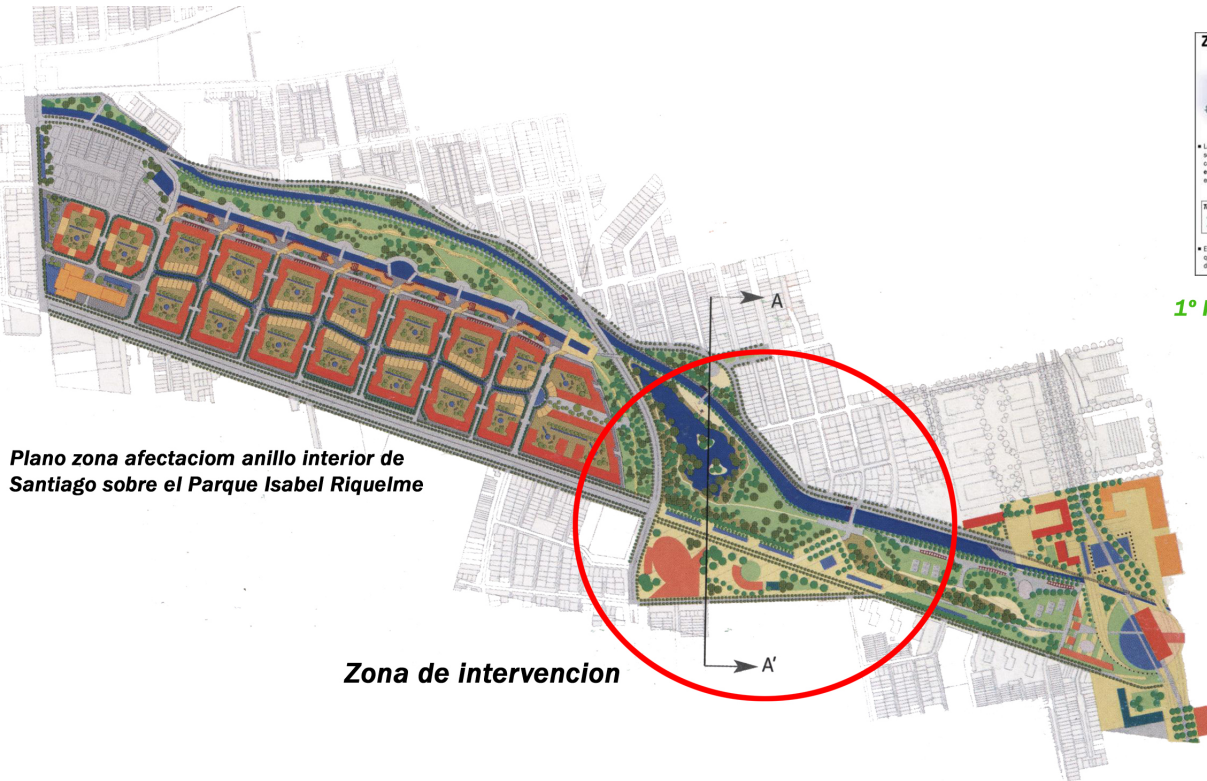

Plano zona afectación anillo interior de Santiago sobre el Parque Isabel Riquelme

Zona de intervención



1° Parque consolidado para la zona



El proyecto Parque La Aguada, para el Bicentenario consta de un parque inundable, el cual se incorpora al plan maestro de aguas lluvias de Santiago, la idea es reincorporar el Zanjón de la Aguada como elemento natural y limpio, generando parque y zonas inundables de manera de evitar futuros abnegamientos, y entregar una nueva área urbana que vincule a los habitantes.

El Estado contempla una inversión de \$1.050.000.000 para impulsar iniciativas de mejoramiento en educación, trabajo, entorno social y actividades culturales y deportivas de la población La Legua.

Más el aporte del Plan Anillo Interno, el cual realiza un mejoramiento del parque y de las vías de circulación.



Propuesta de Avenida Cultural Victor Jara



“La idea central de la avenida para Víctor es más que un simple nombre, es transformar la Avenida Las Industrias en un eje de movilidad cultural de manera de reconocer el arte popular, donde quepan todas las expresiones del arte, una especie de exposición sin muros que repriman ni presionen. Queremos que esas esquinas sean un semillero de nuevos poetas y cantores, que la gente del teatro se empodere y apodere de dicho espacio”.

Poblador La Legua.



La idea es utilizar esta avenida y el mejoramiento del parque para situar el proyecto en un punto de interacción entre las dos propuestas del Estado, de manera de conectarlos, por medio de una rótula que funcione como **vínculo parque-ciudad**, a través de **programas socio-culturales**, de manera de integrar el parque y la calle al proyecto.

OFICINA DE INFRAESTRUCTURA Y GESTIÓN CULTURAL (Consejo de la cultura y las artes)

La meta es dotar a todas la comunas de más de **50 mil habitantes** de un **centro cultural de calidad**. Ello equivale a que más de dos tercios de nuestra población podrá beneficiarse de estos espacios y participar en su programación.

El programa se canaliza a través de los municipios, a los cuales se les traspasan fondos destinados al **diseño y/o construcción de centros culturales**. Donde se establece un fondo de **\$4.070.000.000** repartidos anualmente hasta el año 2010.

MINVU (PROYECTO BICENTENARIO)

El aporte del Plan Anillo Interno, realiza un mejoramiento del **parque y de las vías de circulación**. Con **\$22.000.000.000** de aporte a la zona. Esta institucion trabaja en conjunto con el Gobierno Regional.



ENCARGADOS DE PARQUE Y CENTRO CULTURAL

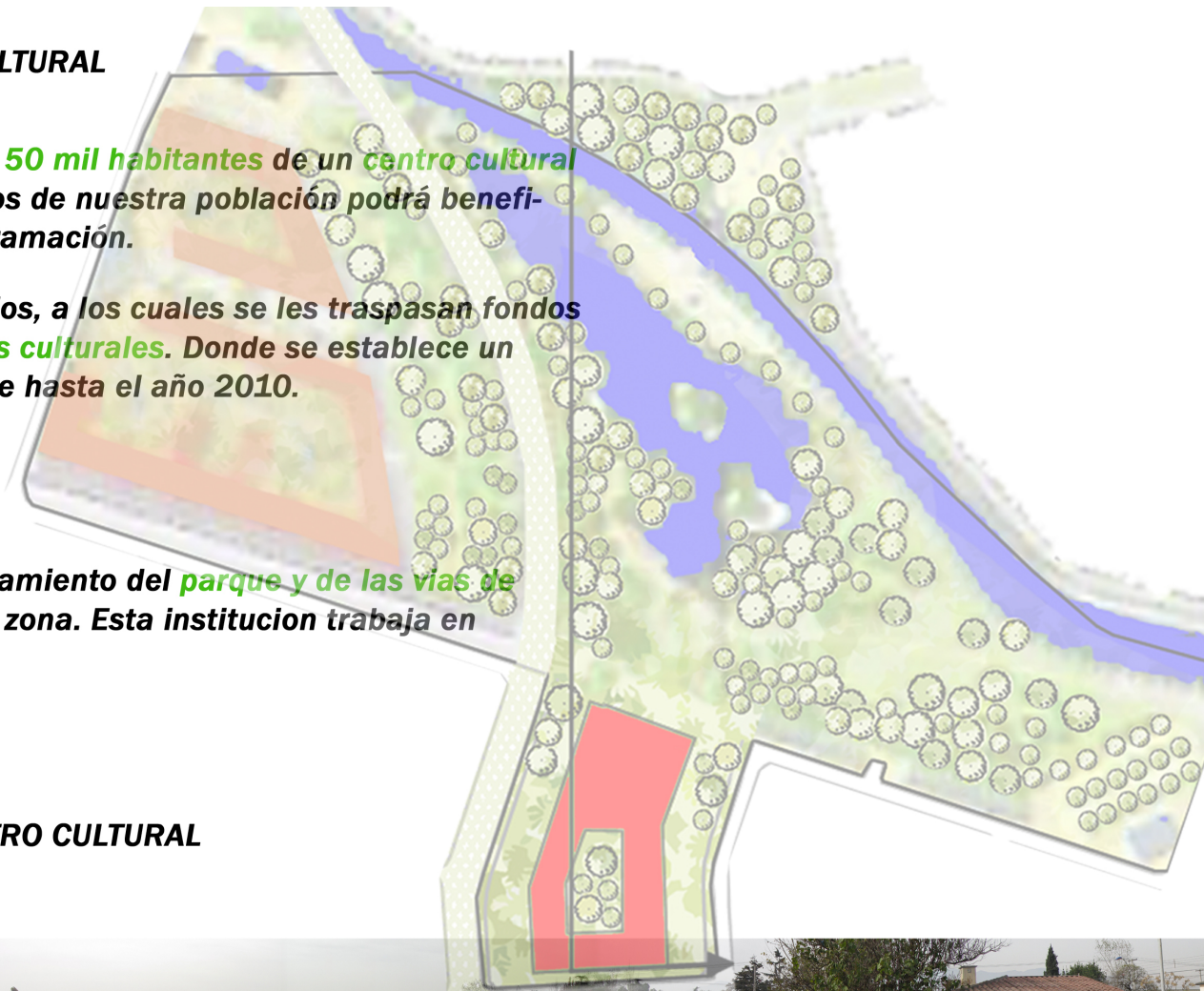



VECINOS

Los frentes culturales organizados formaron la campaña por la Av. Cultural, para la cual se reúnen todos los fin de semana para recaudar fondos de los mismos pobladores, lo que más que un aporte económico, es una llamada social hacia una necesidad colectiva.

MUNICIPALIDAD DE SAN JOAQUÍN

Su funcionamiento esta determinado según las aspiraciones públicas, por lo que será la encargada de la Av. Cultural. Por lo que usará gran parte del presupuesto estatal para esta y otras obras.



ENCARGADOS DE AVENIDA CULTURAL

ESTADO

El Estado contempla una inversión de \$1.050.000.000 para impulsar iniciativas de mejoramiento en educación, trabajo, entorno social y actividades culturales y deportivas de la población La Legua.

ESTADO

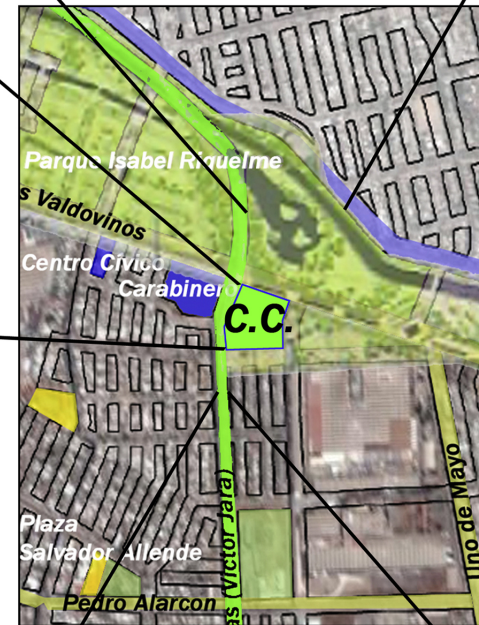
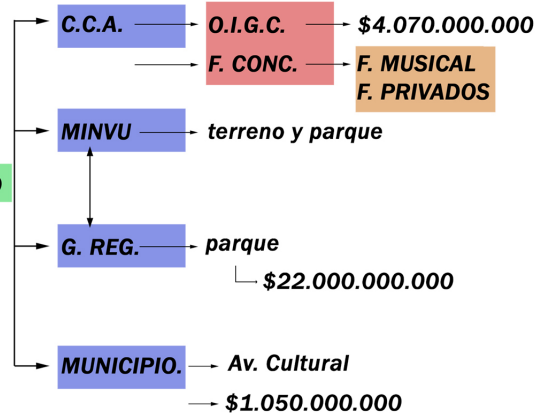

MUNICIPALIDAD

REVITALIZAR LA PERIFERIA Y LA NUEVA CIUDAD

El **centro** ha ido tomando la importancia que **la ciudad pierde**, mientras más se vacía, mayor equipamiento se pone, y así, más se llena la periferia, obligando a viajar y formar **comunas dormitorio con equipamiento limitado**.

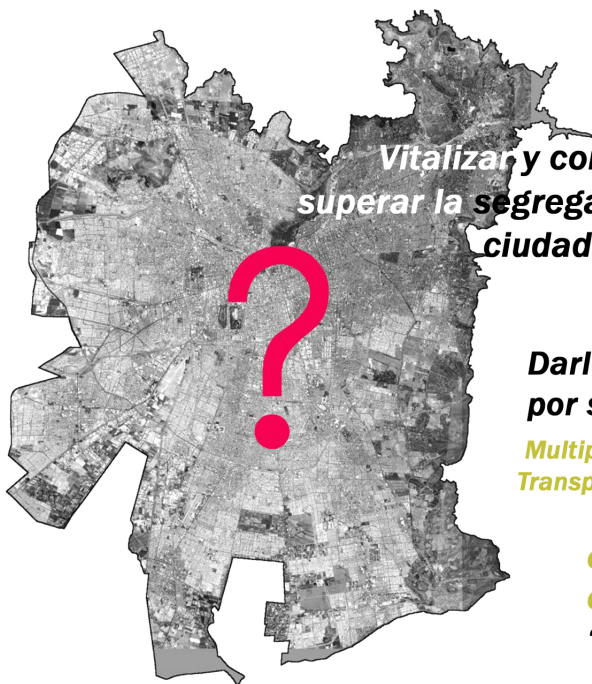

Vitalizar y configurar nuevos barrios, para ayudar a superar la segregación social, dando una respuesta a la ciudad actual y a su crecimiento desmedido.

Darle importancia a lo PÚBLICO por sobre lo PRIVADO.

**Multiplicidad - Dinamismo - Simultaneo
Transparencia - Abierto - Libre - Amplio**

**escenario de la vida cotidiana.
"ver y ser visto"**

Permitir la MULTIPLICIDAD de actos y DINAMISMO de actividades



LA NOTORIA FALTA DE INFRAESTRUCTURA OBLIGA AL USO DE COLEGIOS, IGLESIAS, SALONES Y GIMANSIOS, MIENTRAS QUE AL SOBREPASAR UN LIMITE DE GENTE ESTE DEBE REALIZARSE EN LA CALLE, EN UN ESPACIO ABIERTO Y SIN ESPECIFICIDAD

**REQUERIMIENTO = SOPORTE
NECESIDAD = SUELO**





MANTENCIÓN BORDE CULTURAL

-Relación entre calle y plaza, por ser soporte propio del acontecer cultural actual.
-Av. cultural Victor Jara como conector entre las viviendas y el parque.

LIBERACIÓN DEL PARQUE

Es la **rótula** entre el parque y la calle por medio de un programa cultural, el cual permite la interacción directa del **protona**, fomentando el **contacto** del habitante en su cotidianidad.

ABORDAMIENTO GRADUAL Y ESCALAR

-Es establecerse entre tres propuestas que promueven el **mejoramiento del sector**, esta funciona como **rótula** abierta entre los proyectos.

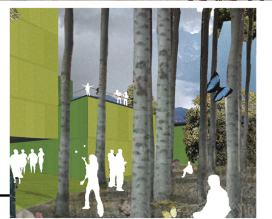
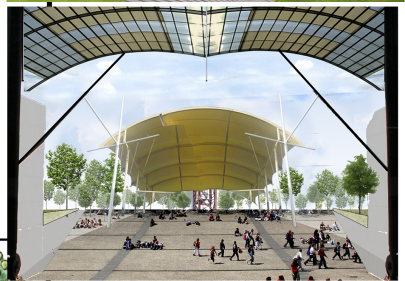

No es invasiva, debe ser parte de las actividades culturales íntimas,

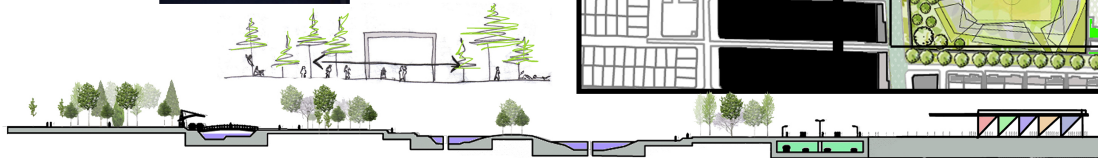

REEQUISITOS PRE-ESTABLECIDOS POR EL PROYECTO PARQUE LA AGUADA PARA EL TERRENO A CEDER

- Deberá constituir un **importante hito urbano** en la zona sur de la ciudad, particularmente por el programa que representa y su ubicación en un sector popular y urbano de la ciudad de Santiago.
- El teatro será concebido para 500 espectadores. Sin embargo, por **flexibilidad de sus espacios**, podrá ofrecer espectáculos de tamaño reducido, para público de 200 a 300 personas o para espectáculos de tamaño ampliado para un público de 1000 espectadores.

-El teatro deberá ser **escenario de espectáculos de diferentes tamaños** en cuanto a magnitud de público. Para estos propósitos, su programa arquitectónico concebirá recintos flexibles, que reduzcan o amplíen la cabida de espectadores, según sean las necesidades. Los recintos de programa flexible podrán ser el área de butacas, el hall de ingreso, las circulaciones, la cafetería, el atrio, etc.

ANÁLISIS DE CABIDA PRELIMINAR			
TERRENO UBICADO EN CALLE SALOMÓN SUMAR N° 3385, COMUNA DE SAN JOAQUÍN.			
I. CUADRO DE SUPERFICIES GENERALES			
Item	Cantidad	Unidad	Comentarios
Superficie total terreno	14,25	m ²	Terreno bruto incluidas expropiaciones
Area Utilidad Pública	0	m ²	Expropiaciones, fajas de protección o reserva
Superf. terreno útil	14,25	m ²	Terreno útil descontadas vialidad, equip. y A. verdes
	1.43	Hás	
CONDICIONES NORMATIVA			
Zona Z-12 del Plan Regulador	Z - 12		Residencial y equipamiento
SUP. PREDIAL MIN.	Vivienda	500	
	Otros usos	500	
COEF. OCUP. SUELO	Vivienda, comercio y servicios artesanales	0.60	
	Equipamiento	0.7	
	Otros usos	0.7	

EMPLAZAMIENTO

- Terreno ubicado en la intersección de Av. Carlos Valdovinos y Av. Las Industrias, Comuna de San Joaquín.
- Rodeado por barrios residenciales mixtos (viviendas, talleres, Industrias)
- Enfrenta al Parque Isabel Riquelme, en etapa de ampliación contemplada en el Proyecto Bicentenario.

ACCESIBILIDAD

- El terreno es una manzana completa por lo que está servido por 4 calles, 2 de ellas ejes estructurantes de la Comuna.
- Estas vías le confieren una expedita accesibilidad desde y hacia otros corredores de transporte y sectores de Santiago.

SUPERFICIES

- 14.250 mt.2
- Deslinda Norte, 103.8 mts.
Deslinda Sur, 113,0 mts.
Deslinda Oriente, 108.0 mts.
Deslinda Poniente, 151.0 mts.



Posibilidad de la sala de formar un gran aforo, o reducir según necesidades.

PATRIMONIO DE LA PERIFERIA

Salvar lo propio "el acto"

DE LA FORMA DE REUNIR A LA FORMA DE DIFUNDIR

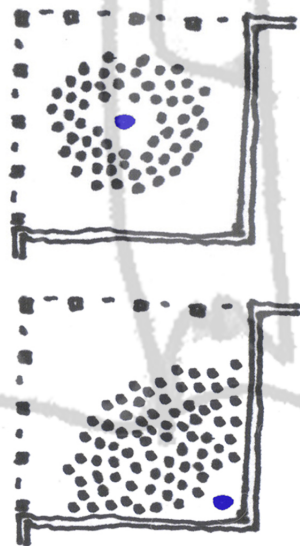

Colegios

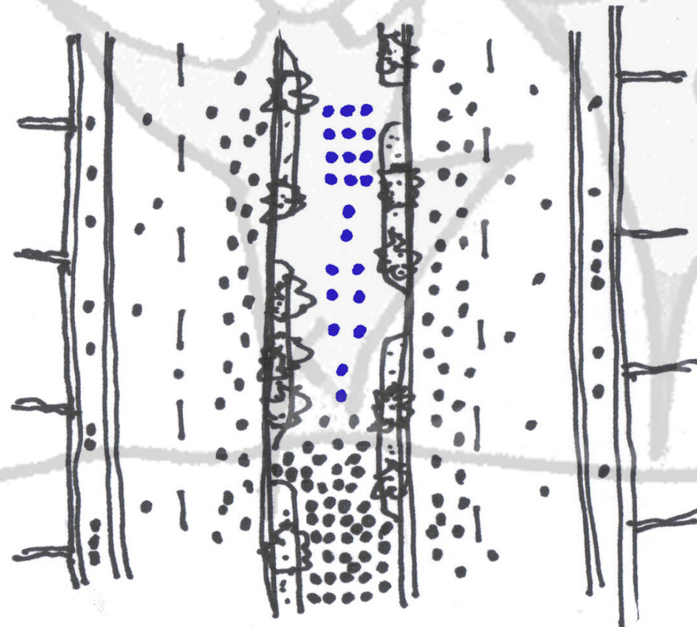

Carnaval sobre bandejón

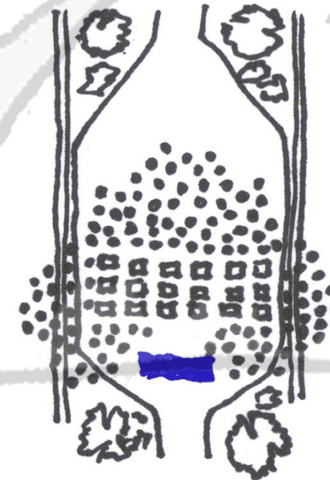

Plazas y bandejones

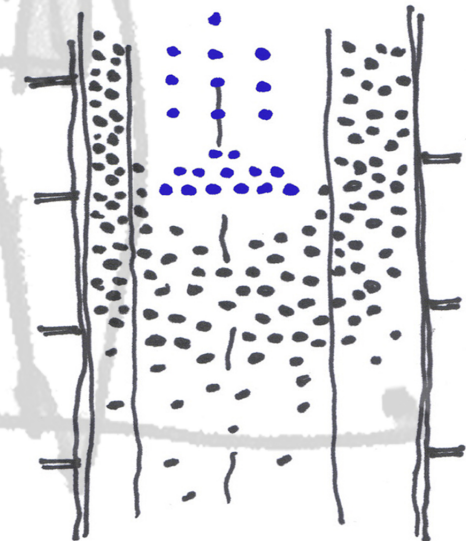

Carnaval en la calle



MIRAR / AGRUPARSE

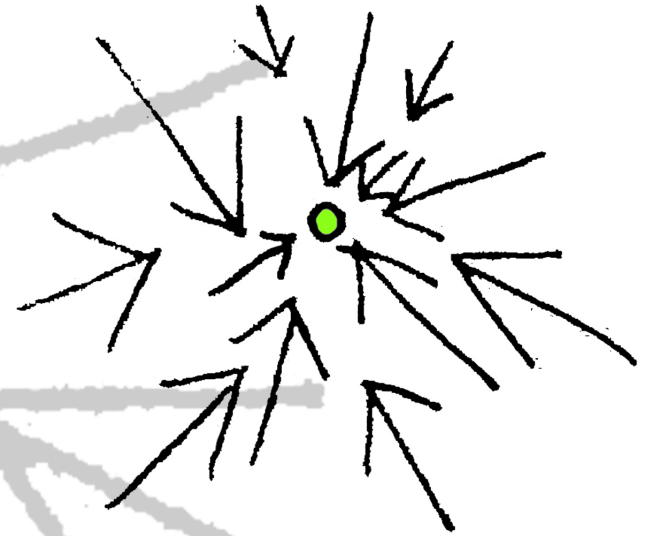

- **Concentrar**
- **Reunir**
- **Concertar / competir juntos (colaboración)**
- **Cercanía**

- **Masa**
- **Unidad**
- **Compacto**



- Introspección
- Retiro

- Comunicación
- Cercanía

ENSAYAR / INNOVAR



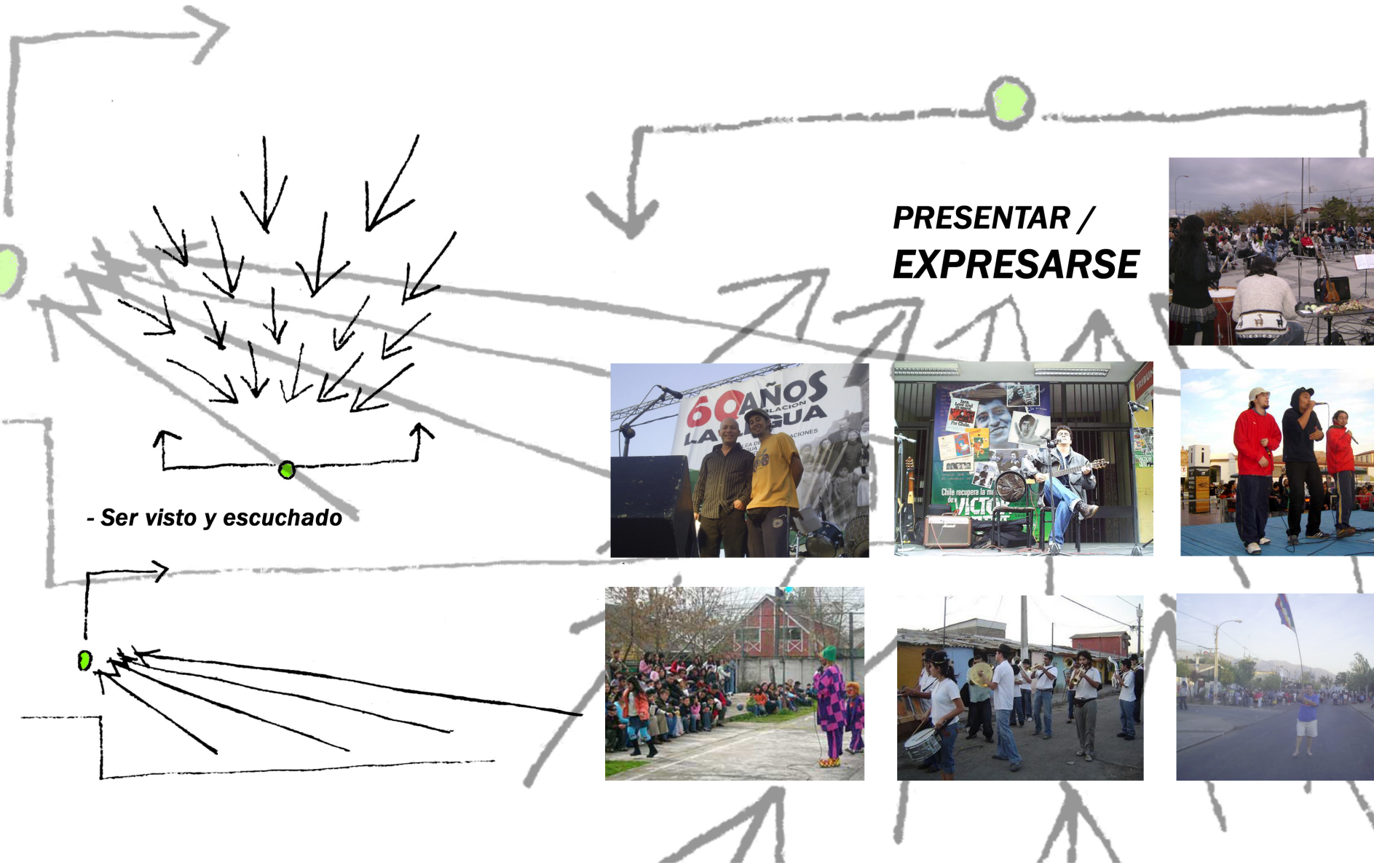

- Ser visto y escuchado

PRESENTAR /
EXPRESARSE





Las culturas al ser omnipresentes y estar sujetas a diferentes opciones posibles, transgreden sus propias fronteras. Por eso es posible y necesario entender las culturas como espacios INTERCONECTADOS.

Espacio cultural en la periferia abarca una mayor cantidad de gente

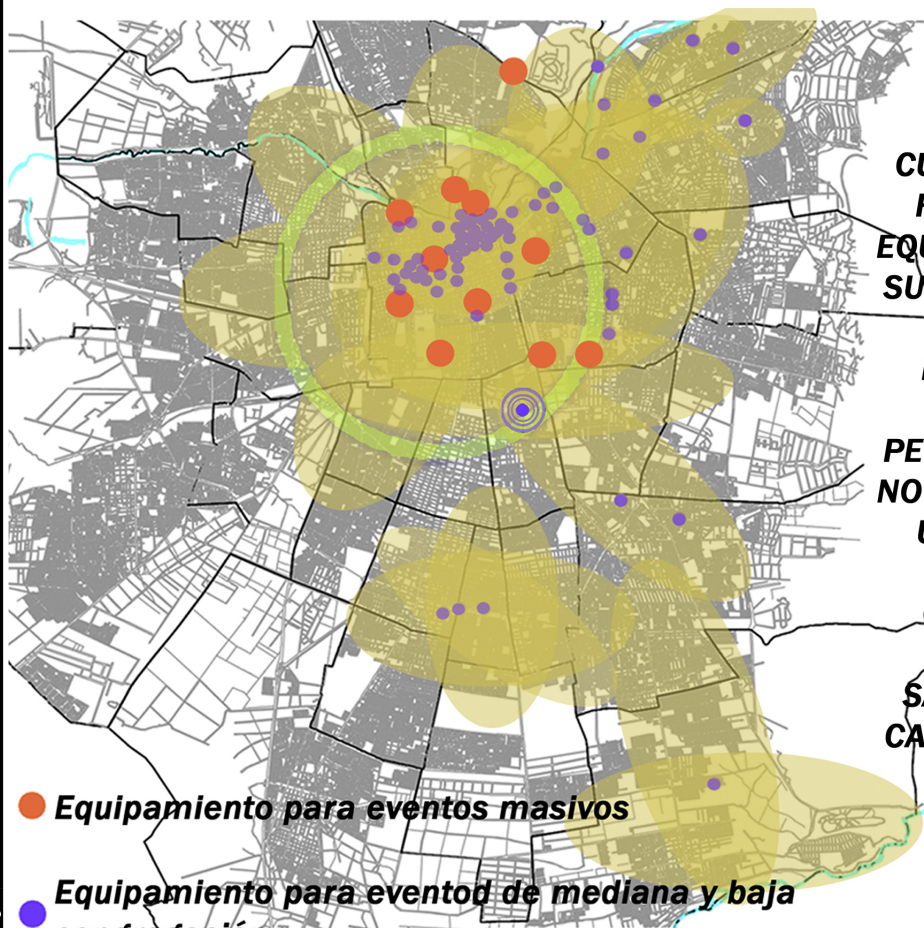

LA FOCALIZACION CULTURAL DE SANTIAGO FOMENTA UN CENTRO EQUIPADO, QUE IRRADIA A SU CERCANIA INMEDIATA, MIENTRAS QUE LOS PEQUEÑOS CENTROS CULTURALES DE LA PERIFERIA Y PERICENTRO NO ALCANZAN A DIFUNDIR UN RADIO DE ACCION MAYOR, POR SU CARACTER BARRIAL, OBLIGANDOLOS A SATISFACER UNA GRAN CANTIDAD DE PERSONAS.

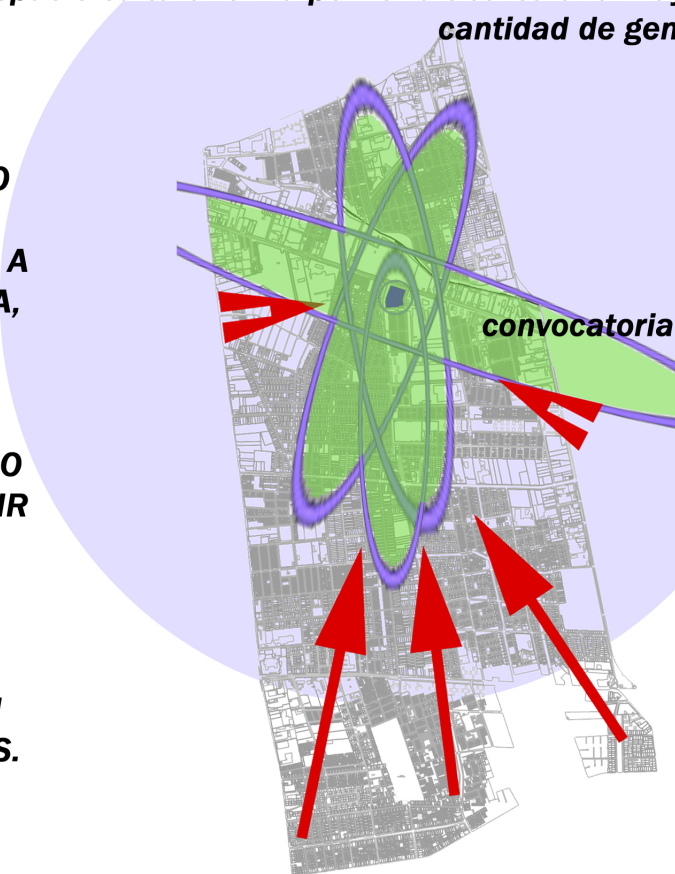

El radio de acción depende directamente de la ubicación, ya que mientras más alejada del centro debe abarcar un área mayor.

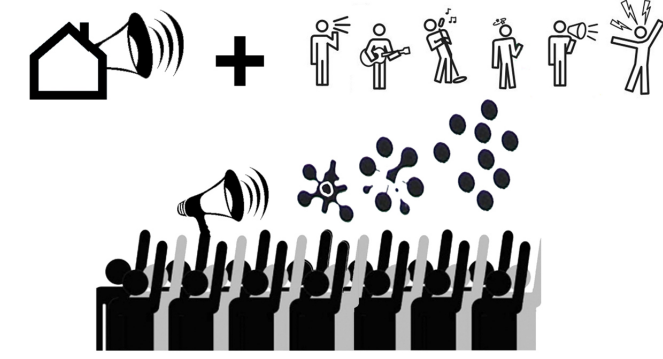
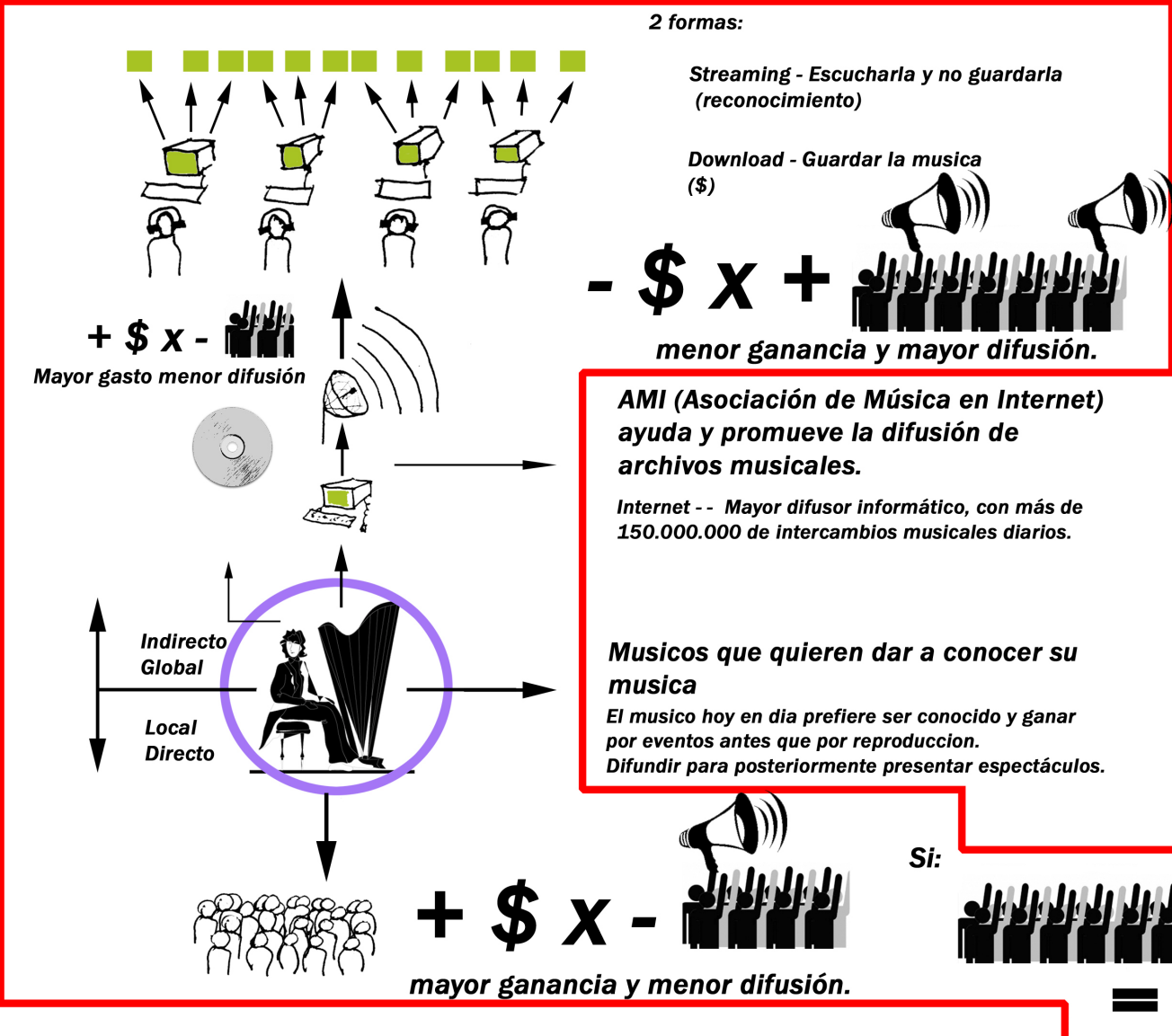

Hoy en dia los musicos prefieren difundir su musica gratuitamente, ya que la pirateria no permite un negocio regulado, y sus ingresos son generados por las presentaciones en vivo, por lo que lo mas conveniente es ser un musico conocido, de manera, que la presentacion tenga una mayor cantidad de gente, por ende, una mayor cantidad de ingresos. De esta manera internet funciona como un difusor por excelencia, haciendo la labor de "ser escuchado", mientras que el escenario hace la otra parte en el proceso de difusion.

Si:

= + \$

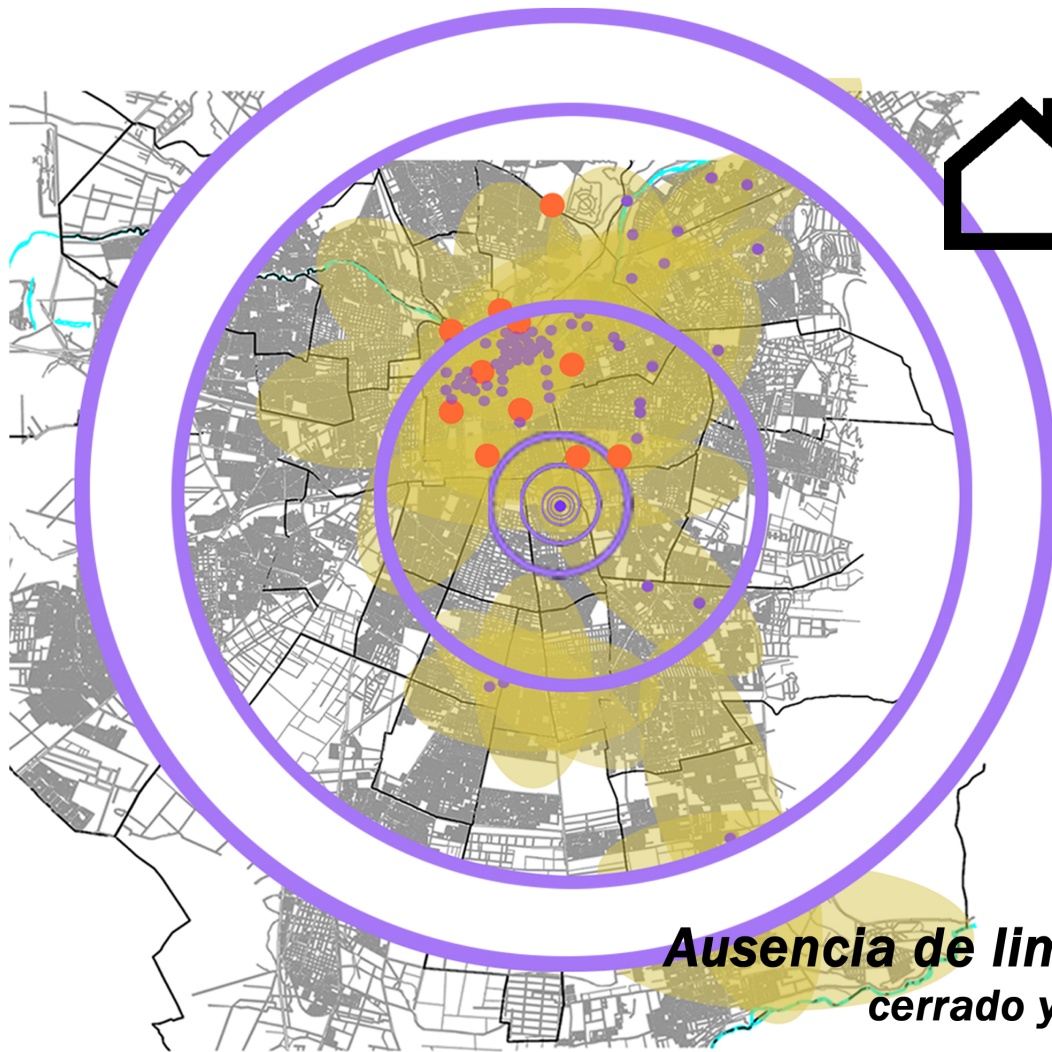

*una población escuchada
"parlante al mundo"*

**Lo mínimo presentado al máximo,
El radio de acción se expande**

Requerimientos (programa musical) (semana)

Salas de ensayo individual y colectivas.

Salas de clases (teoría)

Salas de grabación

Salas de computación (edición y difusión)

Requerimientos (programa social) (fin de semana)

Explanada para conciertos, carnaval y plaza.

**Ausencia de límites y fronteras, a diferencia del espacio
cerrado y autónomo, lo que la hace más económica y
socialmente sustentable**

"CULTURA SIN FRONTERAS"



LA MÚSICA ACTÚA SOBRE TODA PERSONA... LA ESTIMULA. ES UN DEBER DE LA CIUDAD ESTIMULAR LAS PERSONAS

*Dar respuesta a un **fenómeno social**, de manera de incentivar el desarrollo y evitar su deterioro.*

Dar lugar a lo propio del lugar, "el acto": un fenómeno espontáneo y cambiante, que no responde a espacios únicos ni determinados.

*Entregar un escenario que sea **parte de la cotidianidad del ciudadano**.*

*Entregar un escenario que pueda **dar cabida** a presentaciones de pequeña y gran escala.*

*Dar lugar al **encuentro de la ciudad con el parque** por medio de un programa público cultural, que funcione como **suelo y soporte** entre ambos sectores.*

*Ser un **polo atractor** de los flujos provenientes del nuevo parque La Aguada, para contener una escala mayor.*

*Formar un espacio de libre convocatoria para **relacionar las actividades** cotidianas (ensayo) con las esporádicas (presentación).*

*Lograr ser un **HITO** en un sector que carece de memoria histórica y que posee pocos referentes.*

CENTRO DE DIFUSIÓN MUSICAL con dos unidades distintas pero con un sistema de funcionamiento complementario:

Ensayo, grabación

Edición v/s presentación

Se proyecta un único contenedor espacial con capacidad de albergar ambos programas.

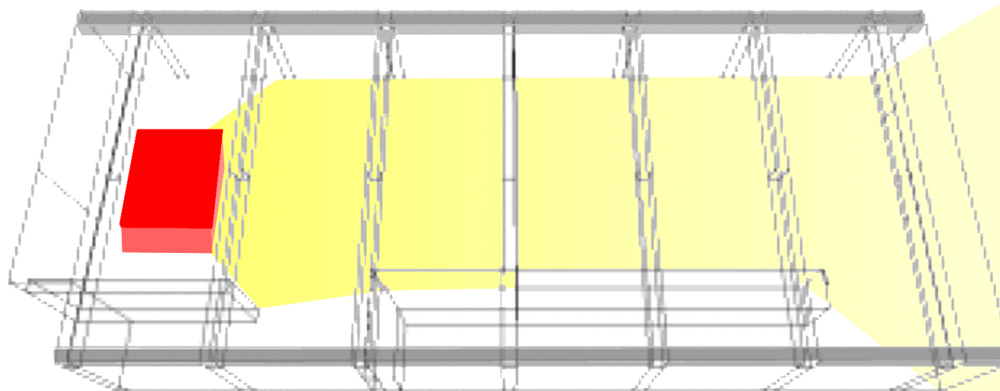

El emplazamiento del proyecto sobre un borde del parque promueve un edificio público:

De libre acceso
Un Ante-parque

Al **liberar el suelo**, éste pertenecerá al peatón, acogiendo la cotidianidad de sus actos.

Se propone un bloque central semi público que albergará el programa.

El proyecto pretende desplegarse desde un punto hacia sus diferentes programas para formar un único espacio central desde donde se aparecen diferentes maneras de utilizar el lugar, bajo un elemento espacial unificador.

CUBIERTA:

Soporta los actos que ocurren en el suelo. Permite una modulación y movimiento técnico con capacidad de formar y subdividir el espacio.

SUBTERRÁNEO:

Salas de ensayo y grabación. Al emitir mayor nivel de decibeles, se utiliza el mismo suelo como caja de aislamiento acústico.

SUELO LIBERADO:

Se deja una gran explanada que libera las vistas y visulamente se hace parte del parque

NIVEL EN ALTURA:

Permite una mirada aérea de la explanada. Abierto a la posibilidad de formar nuevos escenarios.



foco sonoro

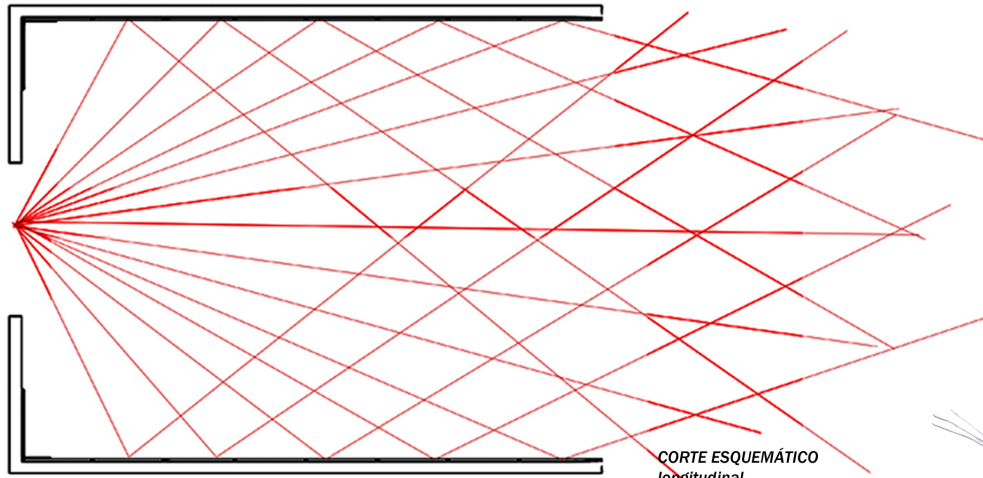

CORTE ESQUEMÁTICO longitudinal

PARQUE

Focalizar el programa en el interior de una cubierta, de manera de poder funcionar como escenario, sala de estudio, sala de monitoreo y espacios auxiliares instantaneamente, reduciendo la superficie construida para otorgar mayor superficie libre.

Principio

Reflejo sonoro hacia el parque, de manera de atraer y posibilitar la audiencia desde el parque.

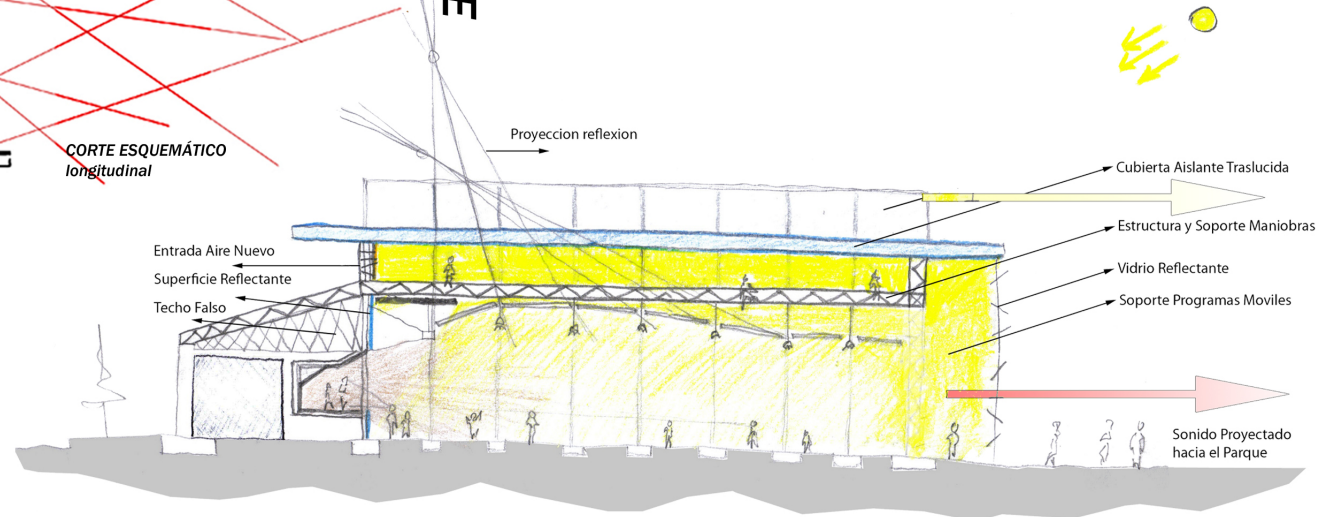

Entrada Aire Nuevo
Superficie Reflectante
Techo Falso

Proyeccion reflexion

Cubierta Aislante Traslucida
Estructura y Soporte Maniobras
Vidrio Reflectante
Soporte Programas Moviles

Sonido Proyectado hacia el Parque

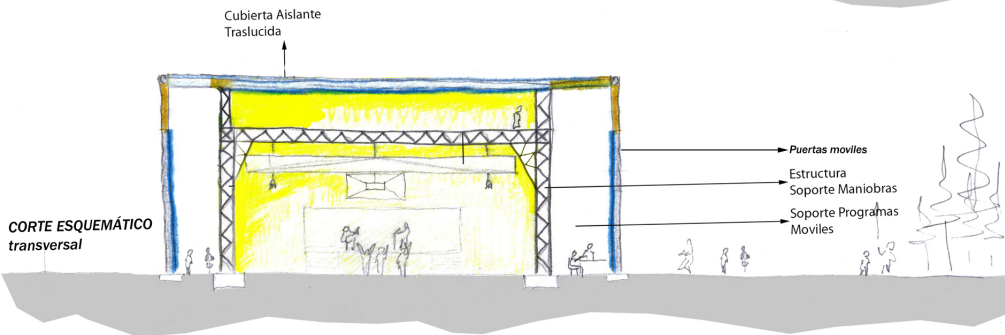

CORTE ESQUEMÁTICO transversal

Cubierta Aislante Traslucida

Puertas móviles
Estructura Soporte Maniobras
Soporte Programas Moviles

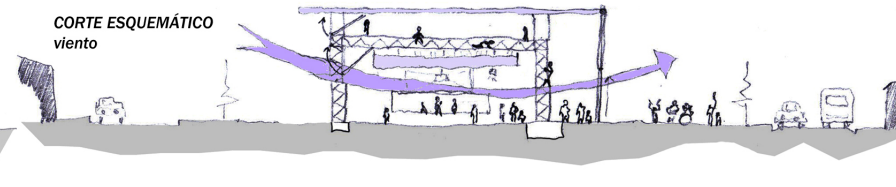

CORTE ESQUEMÁTICO viento



Geometría y dimensiones

- Forma rectangular con proporciones que evitan las ondas estacionarias.
(en tabla: alto= 5m, longitud 9m/5=1.8, ancho 7m/5=1.4)
- Dimensiones sala grupal 60.7 m² / altura 5m / 303.5 m³)

Superficies interiores

- Trabajadas simétricamente en caras enfrentadas, para una distribución homogénea del sonido.

Reflexión

- Muros enfrentados y cielo con revestimiento en madera rígida reflectante: espesor 250mm para evitar reverberación alta.

Difusión y absorción

- Muros enfrentados:
Paneles difusores y absorbentes en frecuencias bajas, medias y altas dispuestos alternadamente. Los elementos difusores esparcen el sonido homogéneamente al interior de la sala y los absorbentes controlan el tiempo de reverberación.

Acondicionamiento sala grupal

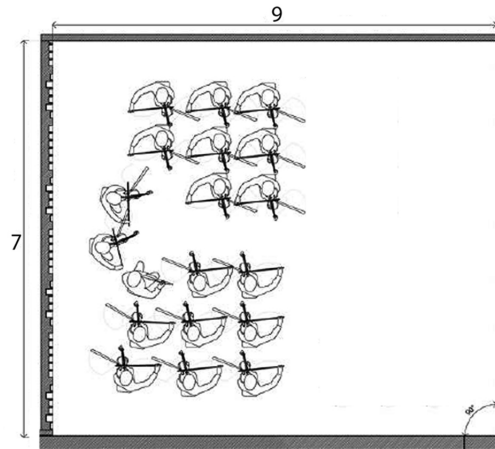

Dimensión de la sala según tabla de ondas estacionarias.

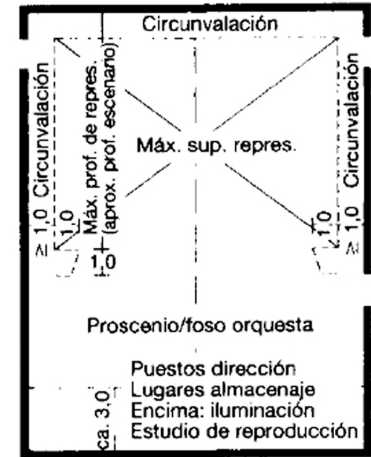
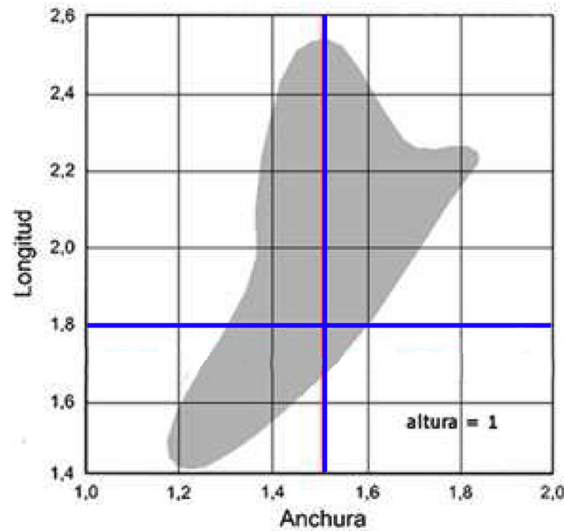

escenario de ensayo.
Planta tipo

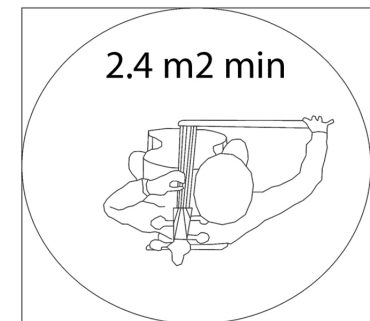

El espacio mínimo para una banda de 20 integrantes máximo, requiere 48 m² + el espacio para circulación y director o profesor la sala tiene 60.7 m².

Acondicionamiento sala individual

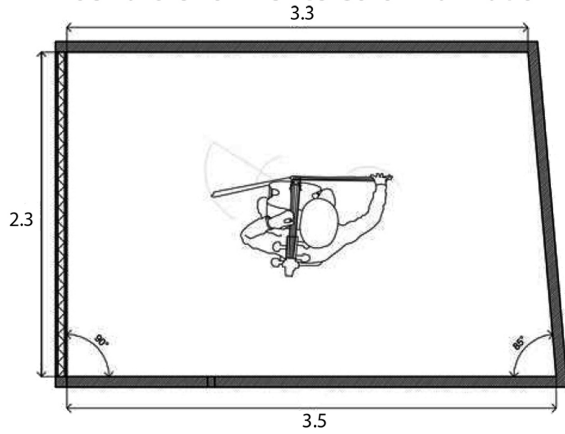

Geometría y dimensiones

- Forma rectangular y giro de un muro en 5° para evitar ondas estacionarias.
- 5.8 m² / altura 2.4 m / 14 m³

Superficies interiores

- Madera rígida reflectante y un muro absorbente para evitar un tiempo de reverberación prolongado.
- Muro absorbente = resonador múltiple de cavidad (absorción frecuencias bajas) con material absorbente en la cámara de aire para incluir absorción en frecuencias medias y altas.

Criterio formal

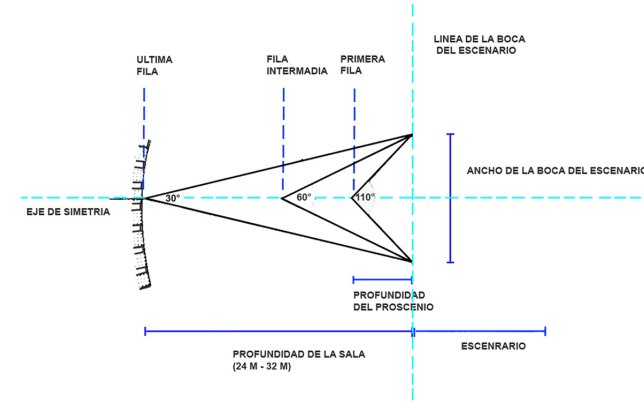
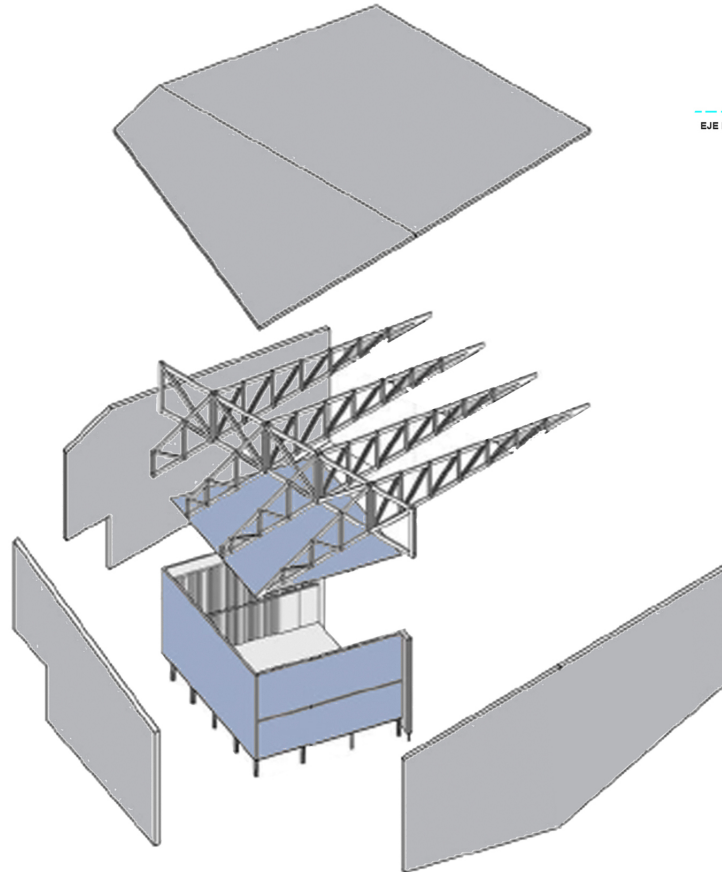

15 mts ancho mínimo para la boca del escenario

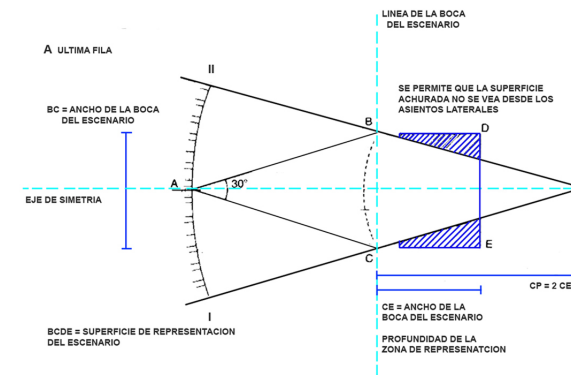

Acondicionar un recinto está sujeto a las dimensiones de éste y al desempeño acústico que allí se ejecute (diferentes sonidos), esto para su grabación y ejecución.

SALA DE GRABACIÓN (x2) 65 m2 aprox

- Locutorio - (4m2 aprox)
- Local técnico - (2m2 aprox)
- Control servidor para sala de control
- Sala de control - (20m2 aprox)
- conexión visual con sala de grabación
- Administración (x2 uso y funcionamiento)
- Servicios

CENTRO DE EDICIÓN AUDIOVISUAL 60 m2 aprox

- Salas de computación (50m2 aprox)
- sala para 7 a 10 computadores
- Local técnico (2 m2 aprox)
- Centro técnico de monitoreo (10m2 aprox)
- Sala de edición (25m2 aprox)
- con muro para presentación audiovisual
- Área administrativa (x2 uso y funcionamiento)
- Servicios

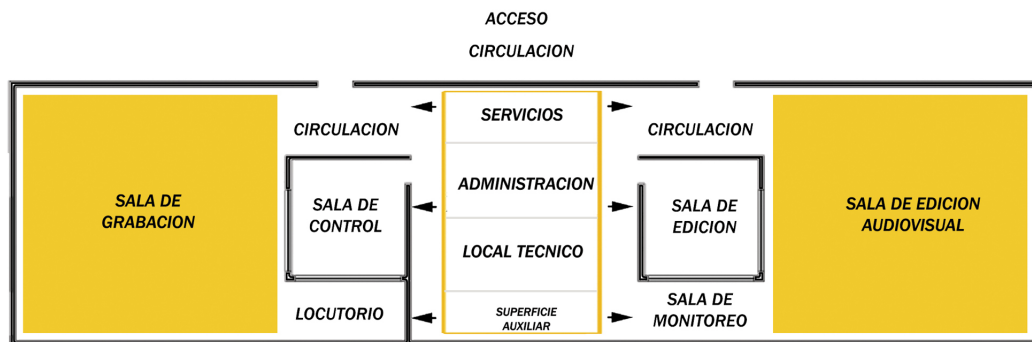

SALAS DE ENSAYO

1. Aislamiento sonido interior y exterior.
2. Tamaño medio (aprox 70 m2)
Hi-tech, sala para grupos y bandas
Low-tech, para ensayos personales y grupales
3. Públicas (comerciales, vecinales) (2 - 10 m2 aprox)
4. Administración (x2 uso y funcionamiento)
5. Servicios

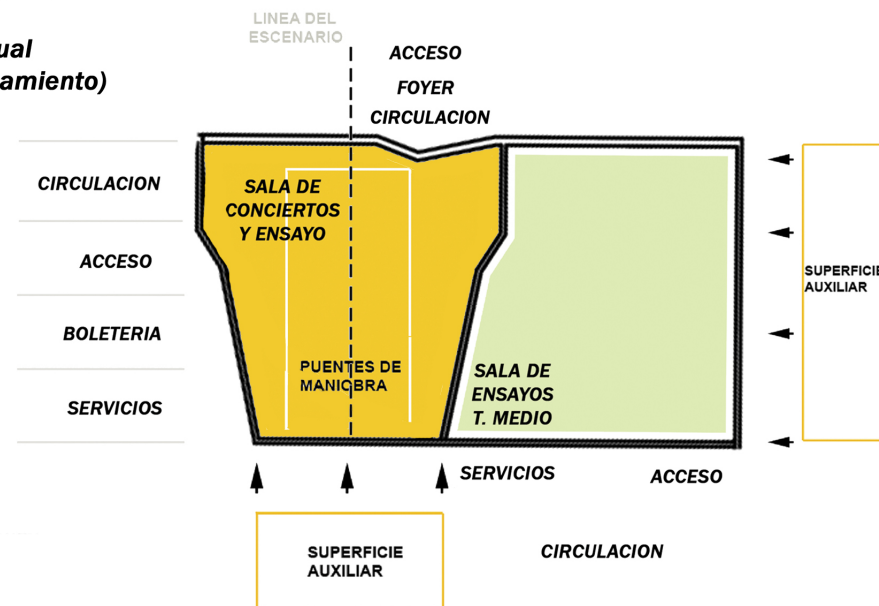

SALA DE PRESENTACION 150m2 aprox

- Boleteria
- Foyer
- Circulación (x2 público y escenario)
- Servicios (x2 público y escenario)

Sala de afinación (12 m2 aprox)

- aislamiento ruido interior
- Camarines (8 m2 aprox)
- Tramoyas
- Área administrativa (x2 uso y funcionamiento)
- Bodega (20m2 aprox)
- equipos e instrumentos
- Centro de manejo técnico y control (10m2 aprox)
- Disposición de equipos y hardware

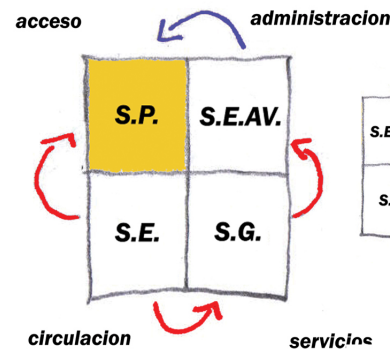

La sala de grabación es un proceso antes de la sala de edición, no requiere contacto directo, pero fácil y cómodo

La sala de ensayo "sirve" a la sala de presentación y grabación.

Carácter vecinal, comercial (público) cercanía al acceso

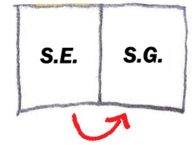
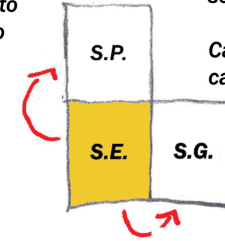

La sala de ensayo necesita cercanía directa y relación de carácter privado para traslado de equipos, instrumentos y músicos.

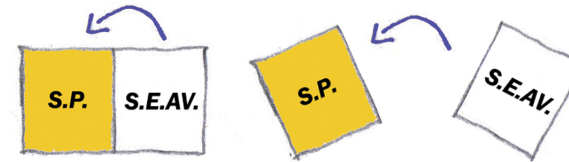

La sala de edición audiovisual, solo requiere presencia visual en el caso de usar la misma sala para controlar espectáculos.

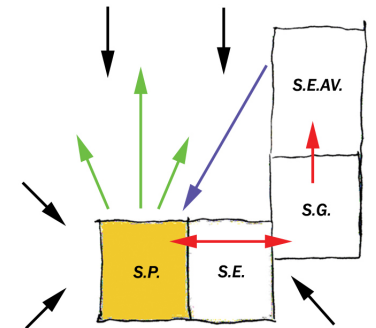
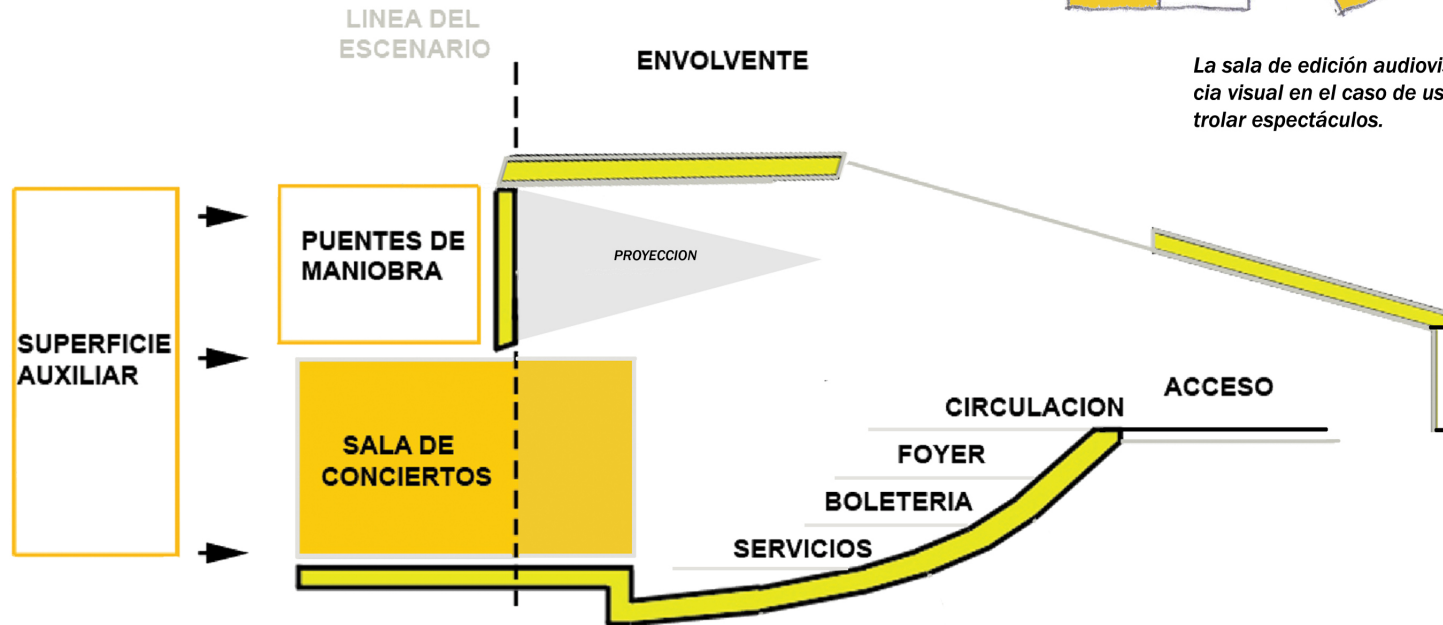

	servicios	98m ²
	circulación	756 m ²
	estacionamiento	1370 m ²
	superficie auxiliar	1014 m ²
	terracea	263 m ²
	equipamiento musical	879 m ²
	administración	52 m ²
	café	57 m ²

TOTAL: 4489 m²

CIRCULACION: 10.8%

MUROS: 89 m²

Se propone un contenedor de actividades, funcional y estructuralmente, a la que albergaría unos talleres o una actividad industrial, con un envoltorio que la protege y convierte en singular.

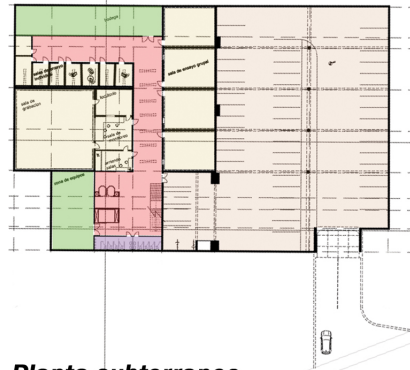

Planta subterraneo

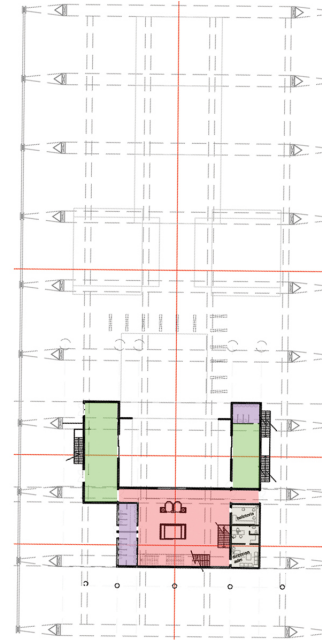

Planta 1° piso

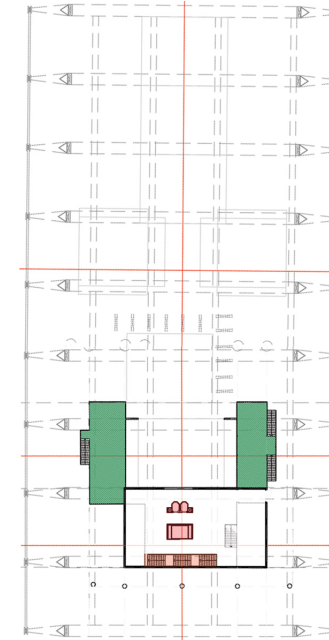

Planta terrazas

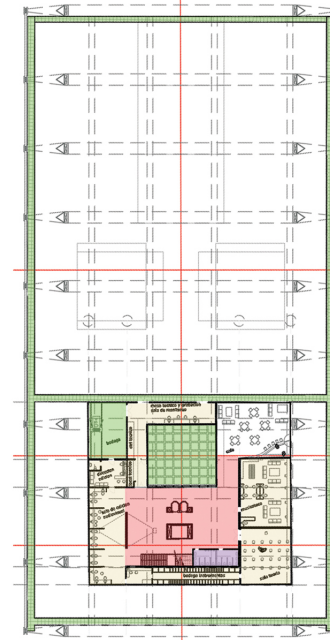

Planta 2° piso





Hotel Lasa

Cubierta de Policarbonato, utilizado como boveda

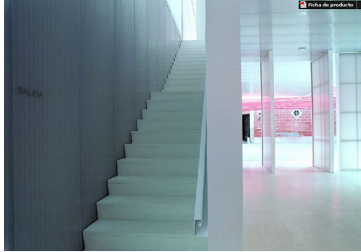

Arganda



Distrito 22 @



Tabiquería recubierta en policarbonato



Posibilidad de color en la fachada y cubierta entregando una difuminación de luz diferente al interior.



Estructura soportante



Pompidou



Villa la Olmeda

Luces superiores a 120 mts



La cruz Suiza, en cuartel Conde Duque

Acentuacion de elemento unico



Folies - parque La Villette



Centro de día y centro de ocupacion Alcazar de San Juan



Espacio musical para la Opera de Prometeo



Escenario y graderias?



Sistema estructural liviano soporte de la cubierta



Aislación acústica



Sala de ensayo de orquesta del gran Teatro de Liceu

CENTRO
DE
DIFUSIÓN
MUSICAL

I
M
A
G
E
N
E
S

40

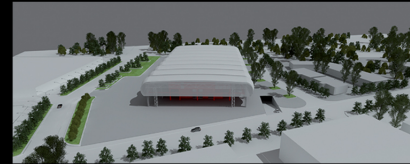
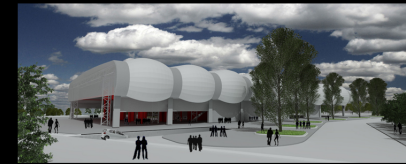
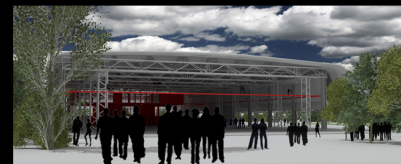
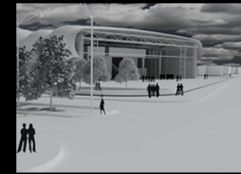
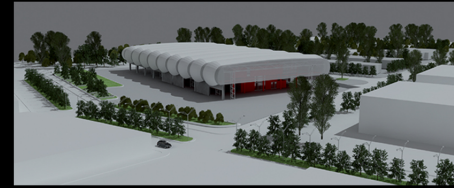
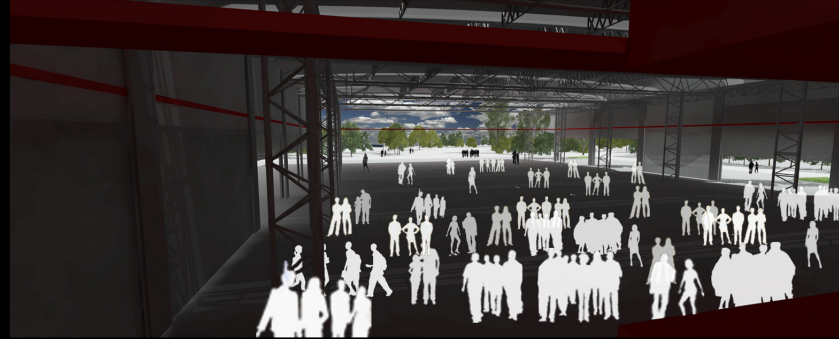
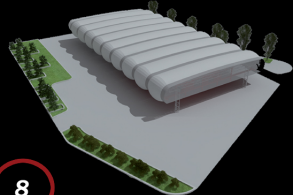
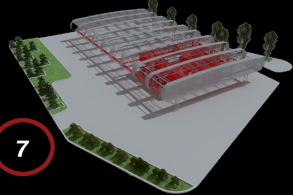
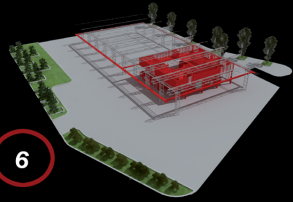
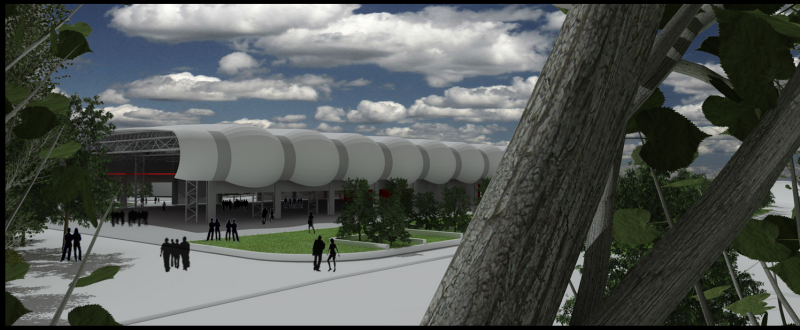
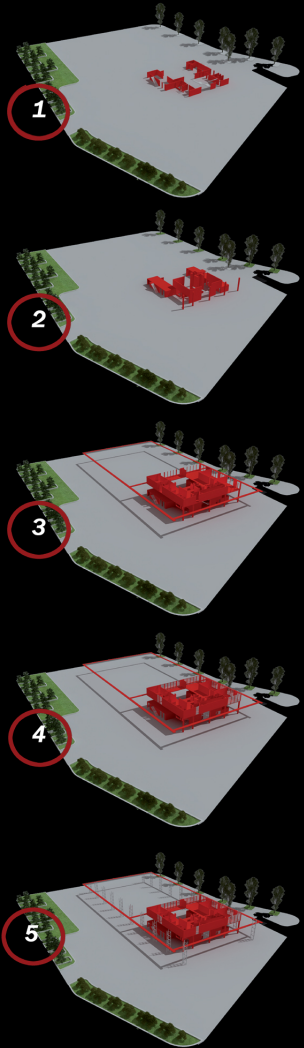

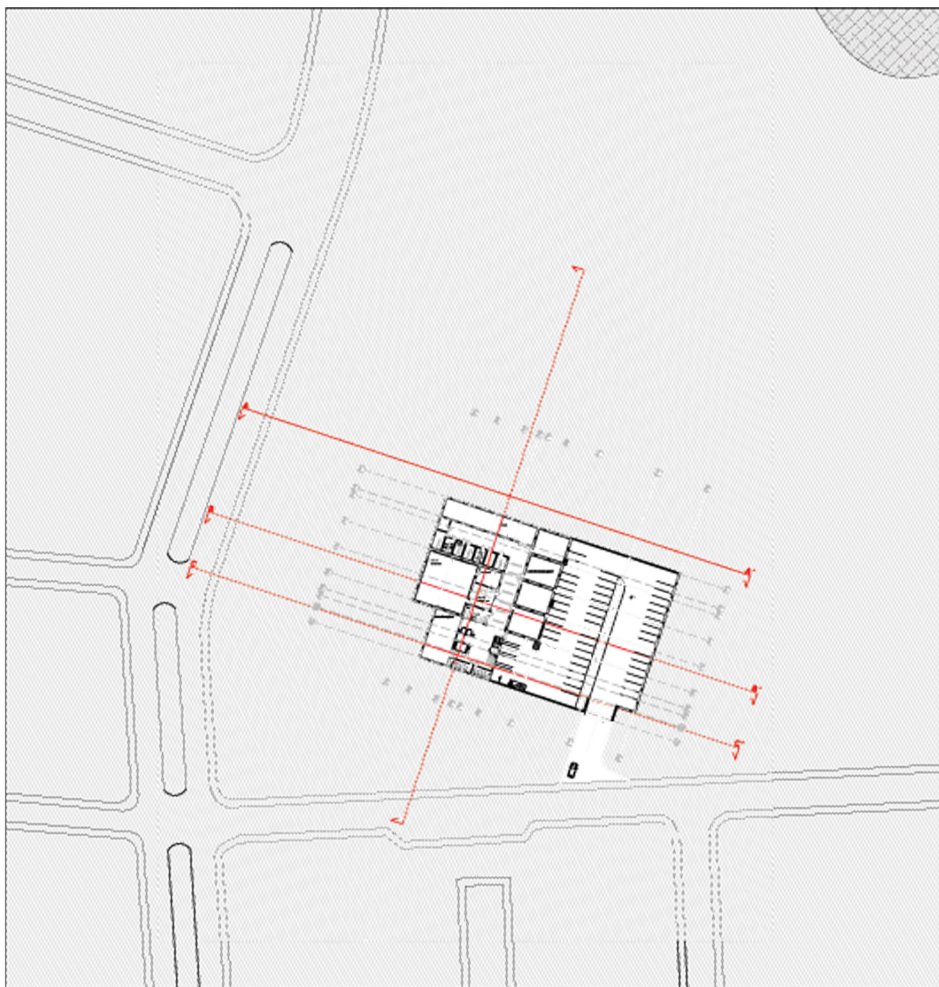

Planta subterráneo

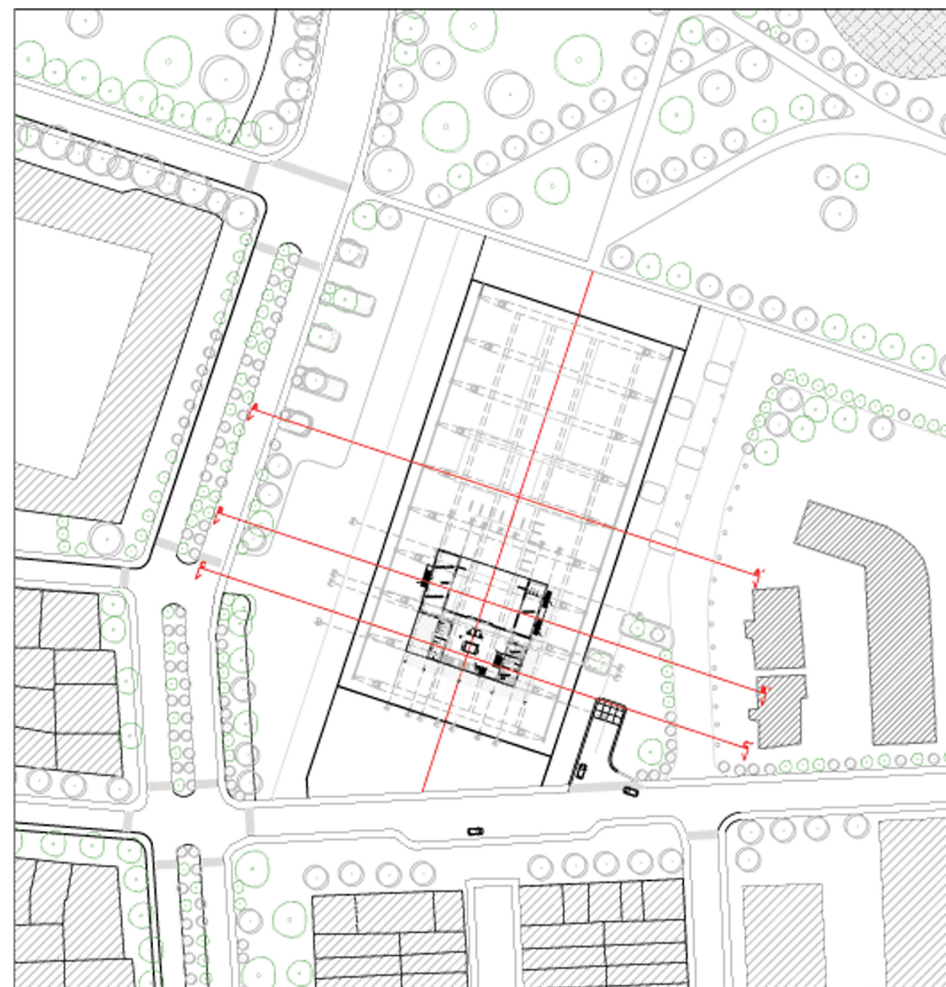

Planta piso 1

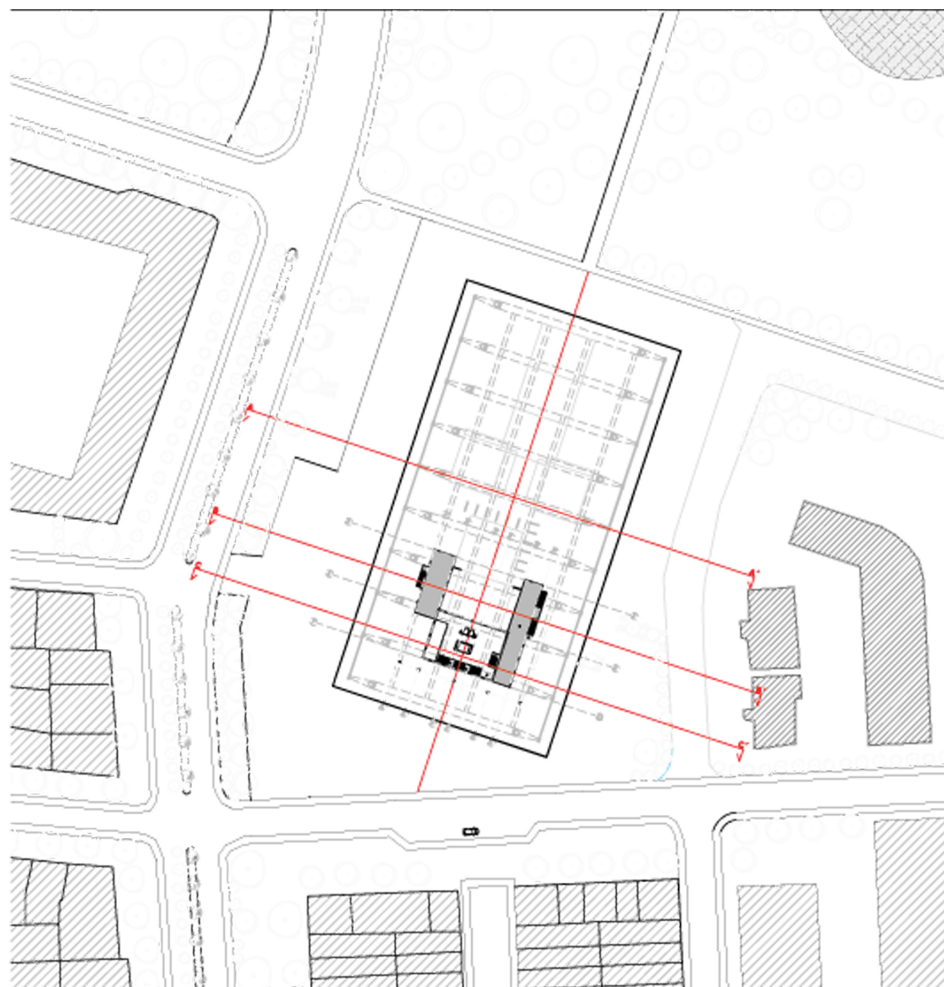

Planta piso 2

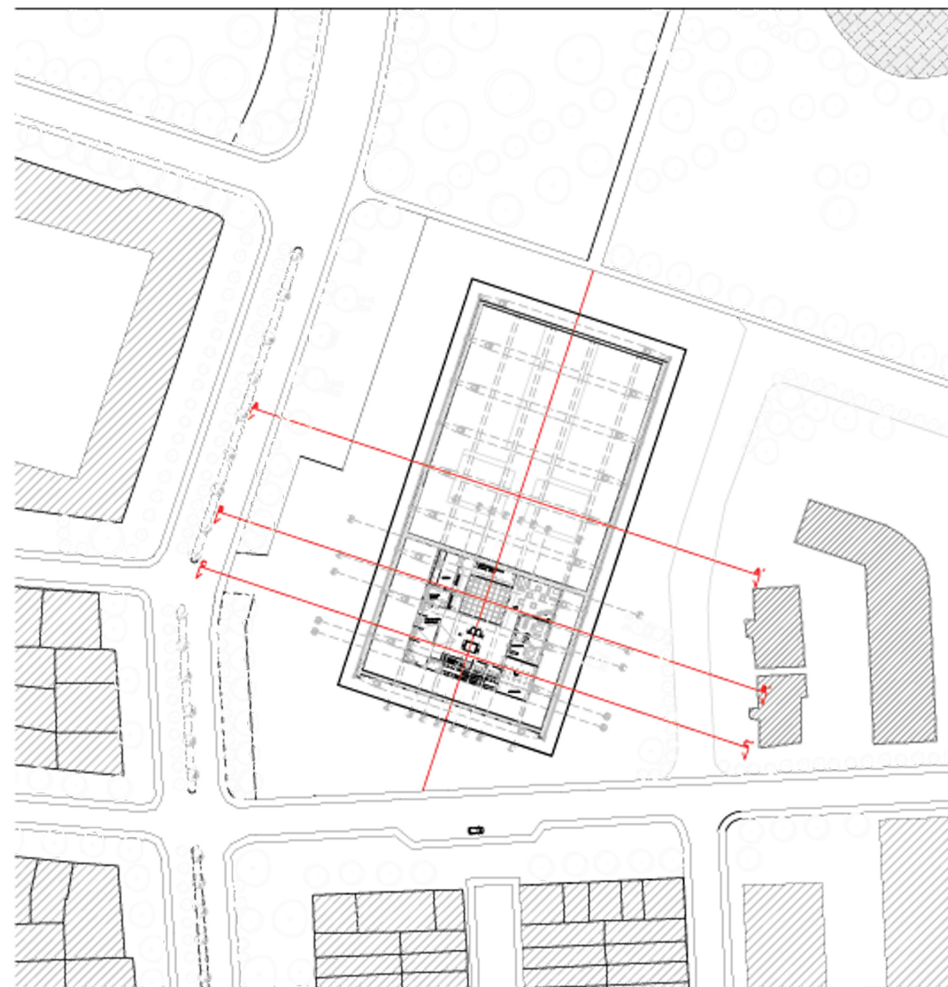

Planta piso 3

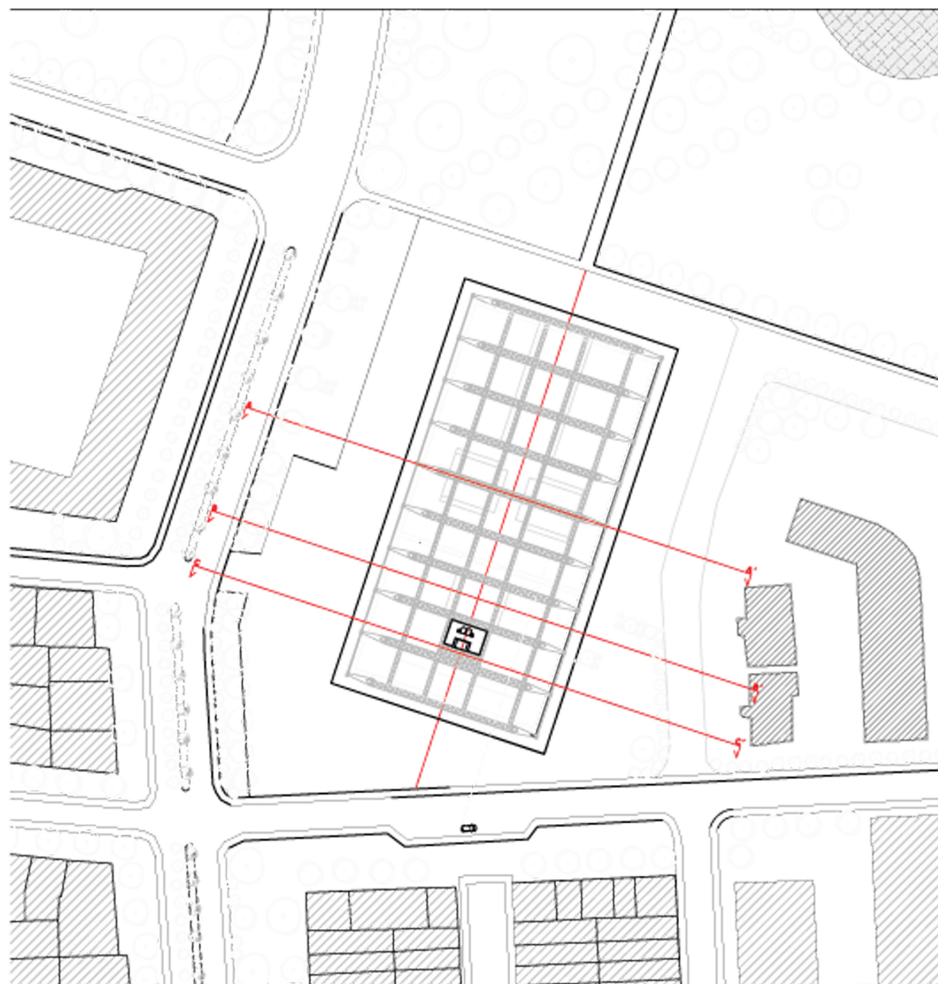

Planta piso 4

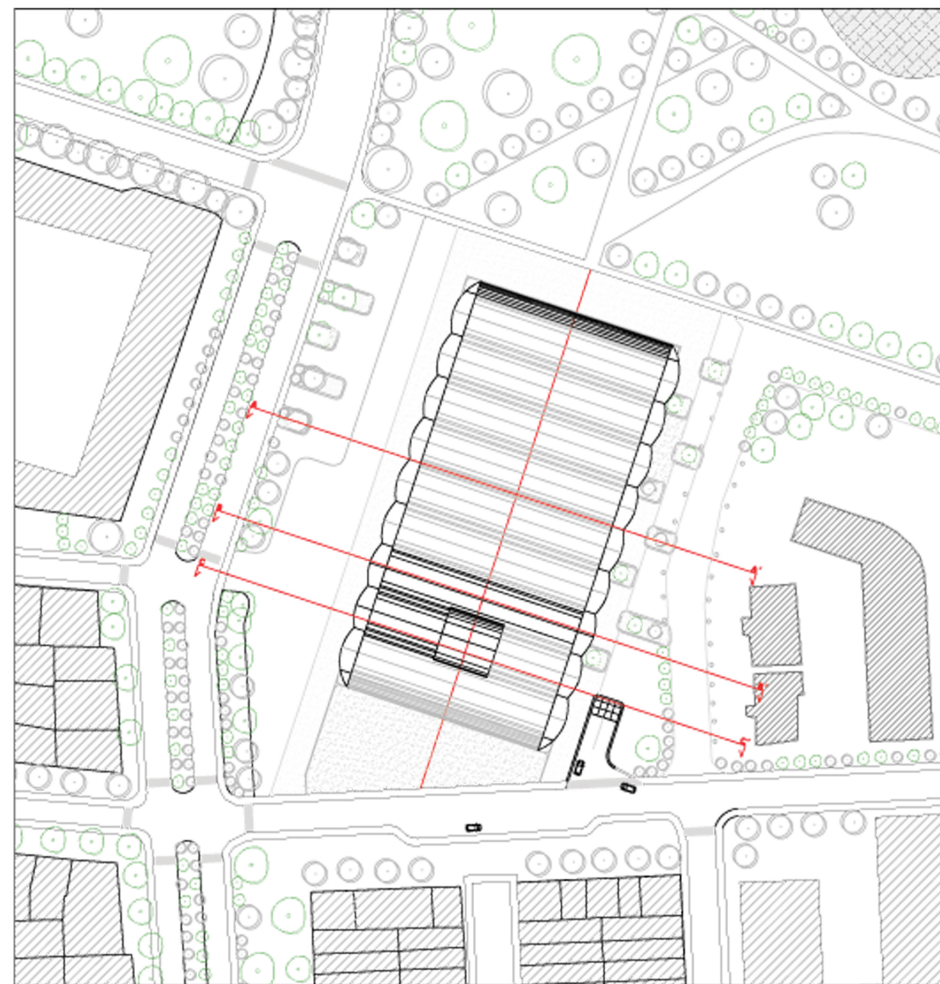

Planta cubierta





Corte A/A

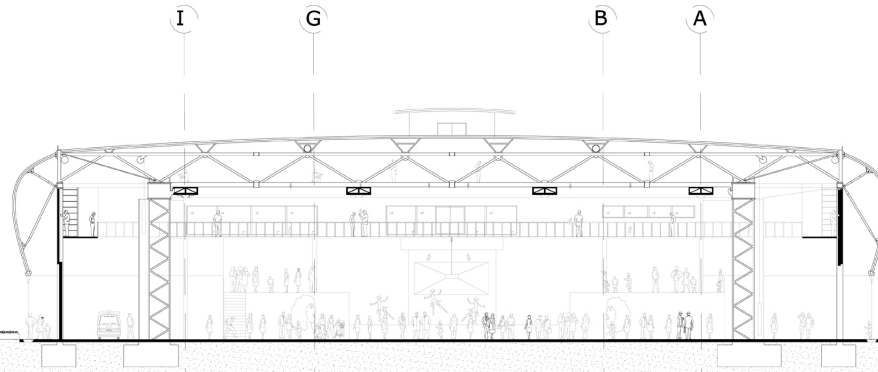

Corte B/B

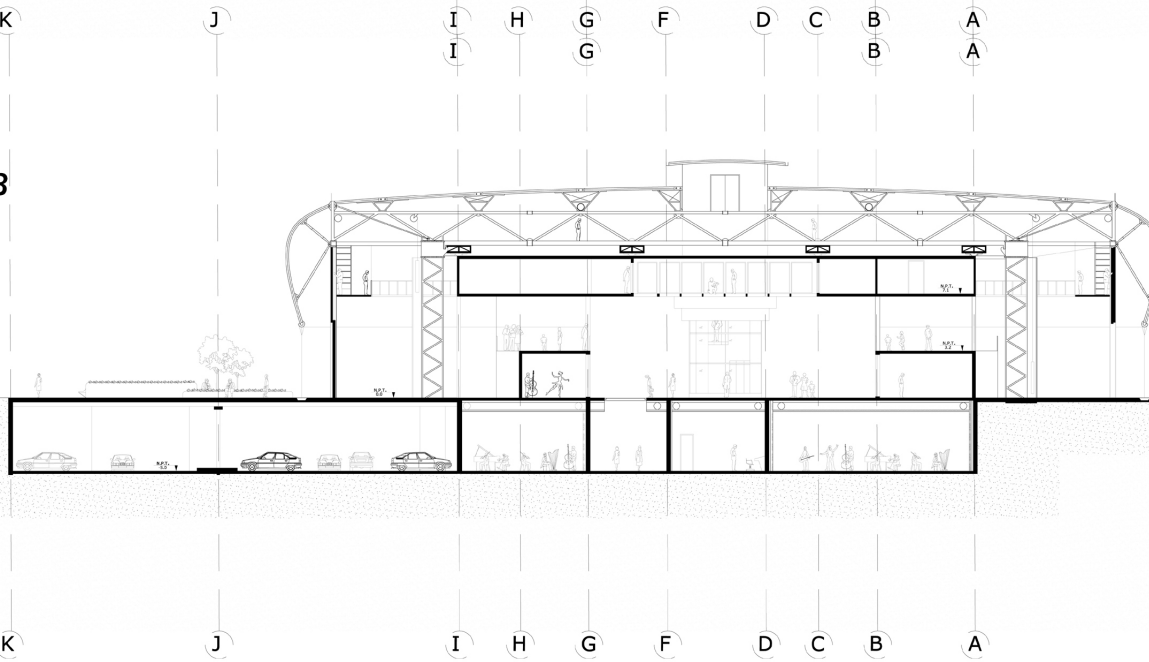



Corte C/C

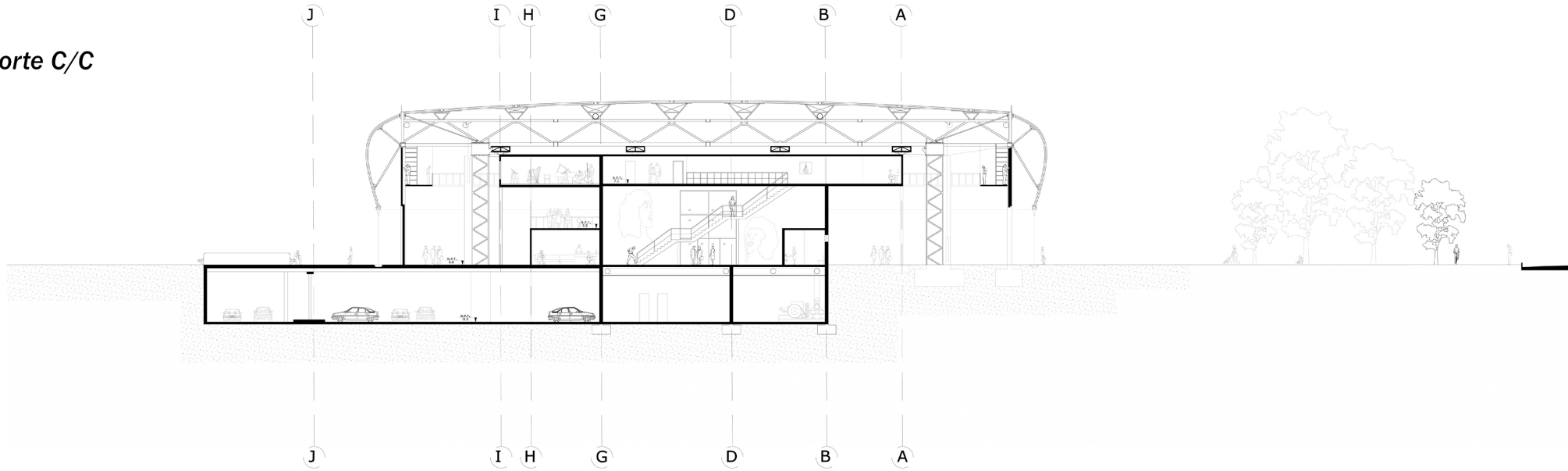

Corte D/D

