

Proyecto de Título Diseño de Interior y Equipamiento

PLAZA SANTA CRUZ DE UNCO

La expresión de la memoria en los momentos urbanos

ÍNDICE

Resumen	5
1. Capítulo 1	
Antecedentes del lugar, la ciudad	
1.1 Santa Cruz: El corazón del valle de Colchagua	8
1.2 Historia: El unco del viajero	9
1.3 Actualidad: Enlace entre tradición y tecnología	12
2. Capítulo 2	
Antecedentes del lugar, el espacio público	
2.1 Plaza de Armas: Patio de los santacruzanos.	20
2.2 Contexto: Red de espacios públicos en la ciudad	21
2.3 Hitos: La memoria colectiva emplazada en el espacio público.	24
2.4 El acto urbano: Cambio en la relación del usuario y el espacio público.	25
3. Capítulo 3	
La oportunidad de diseño, obsolescencia del trazado	
3.1 Recepción de eventos: Necesidad de un espacio urbano flexible	32
3.2 Recuperación de la identidad: Desde una mirada contemporánea	37
4. Capítulo 4	
Plaza Santa Cruz de Unco, La expresión de la memoria en los momentos urbanos	
4.1 Master Plan: La flexibilidad del espacio	40
4.1.1 El nuevo trazado	41
4.1.2 Desglose de capas	42
4.1.3 Propuesta paisajística	52
4.2 La identidad efímera, recepción de eventos	60
4.3 La identidad permanente, recepción del acto urbano cotidiano	66
4.3.1 Pérgola, las sombras del valle	67
4.3.2 Carillón, el ritmo del valle	74
Índice de Imágenes	82

RESUMEN

La Plaza de Armas de la ciudad de Santa Cruz posee un diseño obsoleto. El nuevo rol de esta en la ciudad deja de manifiesto que con el actual trazado no es posible cumplir con las necesidades de la comunidad.

Lo que define un espacio público es su uso, y supone un dominio público, uso social colectivo y multifuncionalidad.

La nueva condición eventual de la plaza ha generado un desgaste tanto en los pavimentos, como en la vegetación y el mobiliario. Condición que ha adquirido a través de los años por ser el punto neurálgico de la ciudad y principal punto verde, actuando como plaza-parque y recibiendo festividades tradicionales, festivales teatrales y musicales, ferias artesanales, entre otros, momentos efímeros para lo cual el actual trazado no fue proyectado y no es capaz de responder de forma eficiente.

La propuesta considera un enfoque social, la expresión del patrimonio y la esencia de la plaza, por lo que considera los momentos efímeros y permanentes, enlazados mediante la memoria colectiva.

El principal objetivo es mantener la esencia del trazado original, adaptándolo para responder a las necesidades actuales, la recepción de eventos, las conexiones diarias necesarias, zonas de áreas verdes, zonas de estar y el replanteamiento de monumentos que plasmen la identidad de la ciudad enlazando ambos momentos.

El proyecto podría servir de referencia para otras plazas dentro del valle para que se mantenga el respeto por nuestras tradiciones y el patrimonio de Chile.

*La calidad del espacio público se podrá evaluar por la calidad de las relaciones sociales que facilita, por su fuerza mezcladora de grupos y comportamientos, por su capacidad de estimular la identificación simbólica, la expresión e integración cultural. Por ello es conveniente que el espacio público tenga algunas cualidades como la continuidad en el espacio urbano y la facilidad ordenadora del mismo, la generosidad de sus formas, de su diseño y de sus materiales.*¹

1. BORJA Jordi y Muxi Zaida. El espacio público: ciudad y ciudadanía 2009



fig 1. Croquis de la propuesta

PALABRAS CLAVE: Replanteamiento de diseño, Plaza, Condición eventual, Festividades Tradicionales, Momentos efímeros, Momentos Permanentes, Expresión del patrimonio, Memoria Colectiva, Identificación Simbólica, Integración cultural.



Capítulo 1.
ANTECEDENTES DEL LUGAR
la ciudad



1.2 Historia EL UNCO DEL VIAJERO

Prehistoria

La provincia de Colchagua era habitada por indígenas Picunches, se dedicaban a la agricultura, platería y alfarería con un nivel más avanzado que el pueblo mapuche, fueron posteriormente considerados por los colonos españoles “pueblo de indios con doctrina”.

Conquista Española y Colonia

Durante la época de la conquista las tierras santacruzanas correspondían a encomiendas que Pedro de Valdivia otorgó en 1544 a Inés de Suarez en virtud a sus dotes de defensa en el ataque e incendio a la ciudad de Santiago en 1543.

En 1659 el hacendado Francisco Donoso Pajuelo y Torres aparece dejando como herencia en su testamento la hacienda de Santa Cruz de Unco. A esta hacienda deben sumarse las de Chomedahue, La Patagua, Paniahue y Barriales, que conformaron el origen de la propiedad sobre la cual hoy se asienta la comuna.

Por tanto, aunque no hay certeza cuando sucedió, se sabe que durante la Colonia, en el límite entre los caminos hacia la costa (equivalente a la hoy céntrica intersección de las calles Ramón Sanfurgo y Rafael Casanova), se erigió una cruz de madera, que servía de amparo, descanso y protección a los viajeros. Se asume que es el origen del nombre de Santa Cruz de Unco, palabra picunche que significa amparo. Con los años, comienzan a aparecer casas habitacionales y negocios en estos caminos, proyectándose desde esta cruz.

El origen de la ciudad determinó 2 características, que la ciudad de Santa Cruz sea de formación espontánea (y no fundada) y de estructura tipo “calle” (y no en damero de ajedrez).

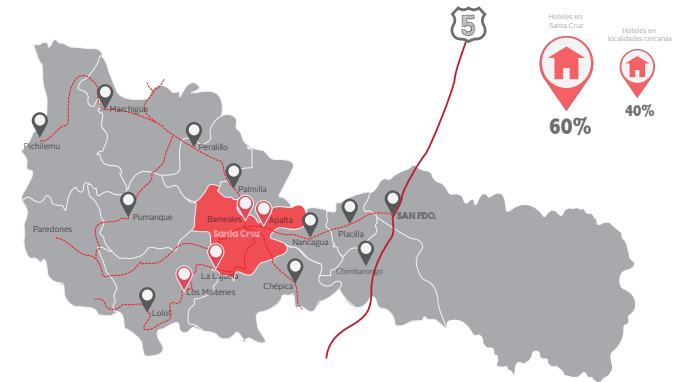


fig 4. Mapa de las rutas y localidades en la región

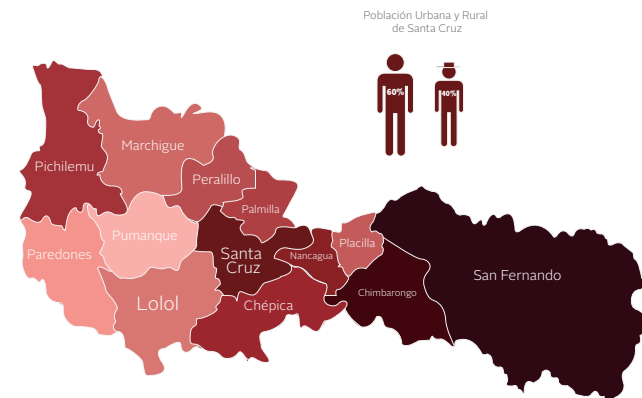


fig 5. Mapa densidad urbana

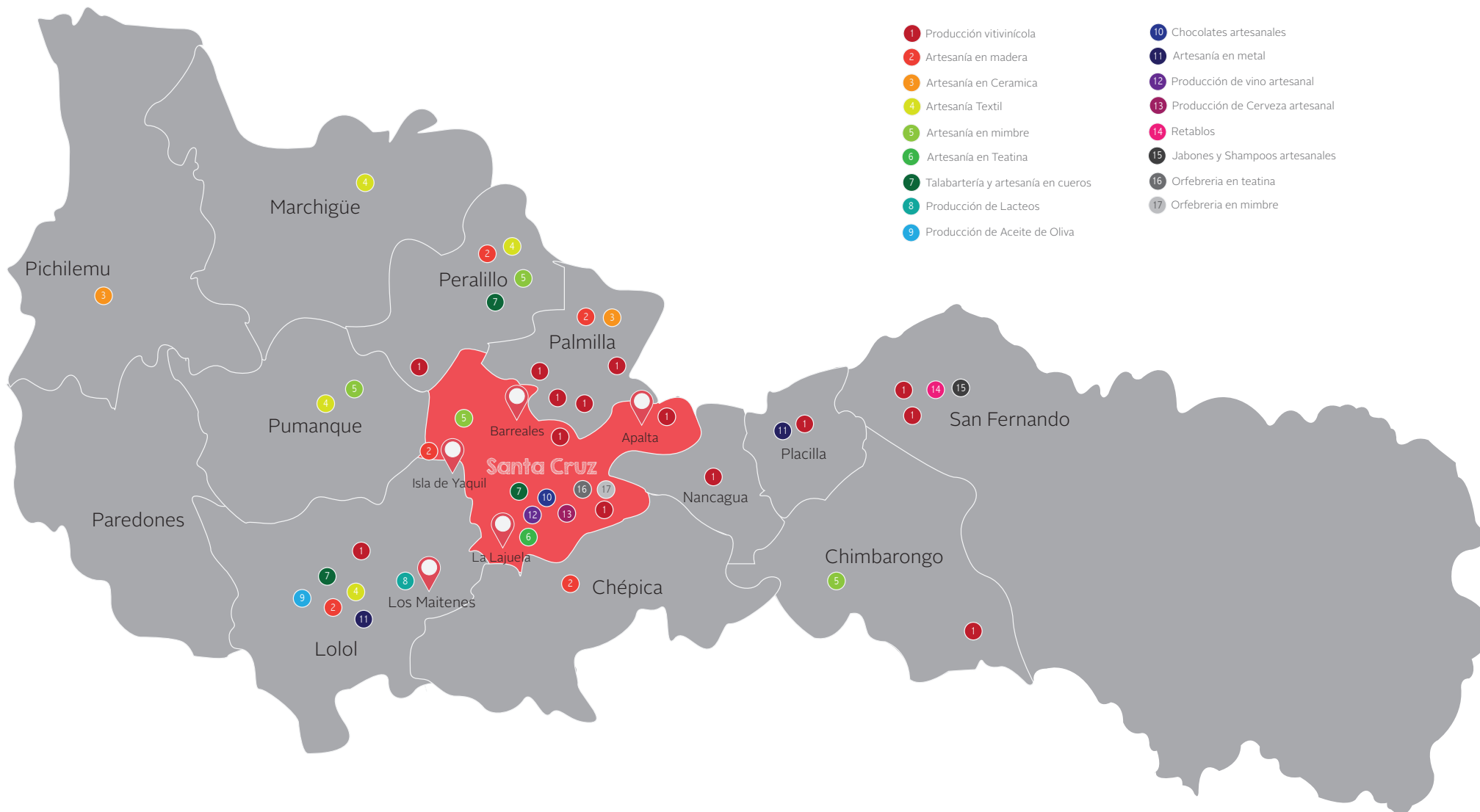


fig 6. Mapa de artesanos y producción vitivinícola

Independencia y República

La Independencia enlaza a Colchagua particularmente con 2 nombres: el capitán de caballería Santiago Bueras, agente secreto durante la reconquista española y fiero combatiente durante la Patria Nueva, que reclutó combatientes en los campos de los hacendados, y que falleció en el combate de Maipú; y con Manuel Rodríguez Erdoíza, quien coordinando la contra propaganda patriota, y en la guerra de zapa, que planificó San Martín desde Mendoza, recorrió los campos de Colchagua y habría utilizado la propia cruz de madera del pueblo, de referencia para esconder mensajes a otros patriotas de la zona.



fig 7. Arriba: Gobernación de Santa Cruz 1940
Abajo: Gobernación de Santa Cruz 2012



fig 8. Plan Regulador de Santa Cruz 2012

1.3 Actualidad

ENLACE ENTRE TRADICIÓN Y TECNOLOGÍA

zona vitivinícola y arquitectura colonial

Actualmente la ciudad de Santa Cruz mantiene gran parte de su arquitectura colonial preservada desde el siglo XIX. Se encuentra en pleno crecimiento urbano y auge turístico por ser zona vitivinícola, y sigue siendo un lugar de paso y descanso para los turistas que visitan el valle, se podría afirmar que aún es el “Unco” para los visitantes, tanto extranjeros, como de las zonas rurales aledañas a la ciudad de Santa Cruz.

La ciudad se preocupa por no perder su identidad, expresando tradición en festividades durante todo el año. Representa la expresión histórica del campo de la zona central de Chile.

De cordillera a mar

VALLE DE COLCHAGUA

Cálido y naturalmente seco, pero con abundante agua proporcionada por el río Tinguiririca, es un angosto valle agrícola que comienza a los pies de los Andes y se extiende en dirección oeste hasta el Océano Pacífico.

El ambiente es propicio para el cultivo de vides que han sido reconocidos internacionalmente, otorgándole la Denominación de Origen a los vinos producidos en el valle.

Las cepas más reconocidas del valle son principalmente tintos, vinos como Cabernet Sauvignon, Merlot, Carmènère y Syrah.



fig 9. Bodega de Viña Lapostolle.



fig 10. Trabajadores en la viña Cono Sur



fig 11. Esquemas de forma de la hoja y racimos de la cepa Cabernet Sauvignon



fig 12. Esquemas de forma de la hoja y racimos de la cepa Merlot



fig 13. Esquemas de forma de la hoja y racimos de la cepa Syrah



fig 14. Esquemas de forma de la hoja y racimos de la cepa Carménère

CABERNET SAUVIGNON

Hojas: Circular, con 5 a 7 lóbulos, tamaño medio, brillante, verde oscura y dientes redondos

Racimo: Muy pequeño, de forma cónica, de compacidad media y granos apretados.

Baya: Uvas de piel gruesa, redondas, negras y jugosas, se caracterizan por el sabor a casis, o a veces a pimienta, según las zonas y el sistema de cultivo utilizado.

MERLOT

Hoja: De gran tamaño, 5 lóbulos bien diferenciados y ligeramente superpuestos de forma pentagonal y dientes rectilíneos.

Racimo: forma cónico alargada, de tamaño y compacidad medianos.

Baya: Uvas pequeñas, redondeadas y elípticas de tamaño uniformes, color negro-azulado, piel espesa y pulpa no pigmentada y jugosa, sabores a frutos rojos (grosellas, moras y casis) flores rojas, tabaco, guinda, violeta, además de trufa y cuero.

SYRAH

Hoja: De tamaño medio-grande, forma pentagonal, senos laterales muy marcados, a veces posee lóbulos, haz verde oscuro, envés algodónoso.

Racimo: De tamaño medio, forma cilíndrica y compacto

Baya: Uvas de pequeño tamaño, ovoides, de color azulado y espesa piel, aroma a frutas silvestres y a violetas.

CARMÈNÈRE

Hojas: Grandes con lóbulos bien marcados.

Racimo: De tamaño mediano, relativamente suelto.

Baya: Esféricas, de color negro-azulado y sabor herbáceo, dado su potencial de acumulación de azúcares produce vinos alcohólicos de sabor intenso y faltos de acidez.

En 1995 el Estado de Chile, promulga la ley de zonificación vitivinícola y denominación de origen a través del decreto N° 464 para los vinos que se produzcan en el país.

En el año 2005 el Valle de Colchagua fue escogida como la mejor región vitivinícola del mundo, fruto de sus vinos tintos de alta calidad.

Gracias a esto se comienzan a gestar distintos proyectos en torno al turismo vitivinícola. En Diciembre de 1999, se crea la Asociación Gremial de Viñas de Colchagua, con el objetivo principal de impulsar, promover y proteger el desarrollo de la actividad empresarial de todas aquellas viñas que tengan como fin la producción de vinos finos, con denominación de origen Valle de Colchagua. Bajo su amparo funciona también la Ruta del Vino del Valle de Colchagua.

La ciudad de Santa Cruz actúa como el principal receptor de turistas que se hacen partícipes de estas iniciativas, instaurando también un turismo propio, como lo es, el museo de Colchagua, la tienda Alma Cruz, el Hotel Santa Cruz Plaza, el Casino Santa Cruz, así como las distintas tiendas de artesanías típicas de la zona y restaurantes que reúnen variada gastronomía originaria del campo chileno.



fig 15. Arriba: Comisaria en el año 1950
Abajo: Comisaria en el año 2012



fig 16. Arriba Izquierda: Calle Rafael Casanova en el año 1950
Abajo Izquierda: Calle Rafael Casanova en el año 2012

fig 17. Arriba Derecha: Avenida Errázuriz en el año 1937
Abajo Derecha: Avenida Errázuriz en el año 2012

Patrimonio cultural ARQUITECTURA RURAL

El valle se caracteriza por el patrimonio arquitectónico que han dejado las antiguas haciendas y casas patronales del siglo XIX.

Las haciendas funcionaban con espacios definidos que cumplían funciones específicas dentro de la casa patronal en su rutina doméstica como vivienda e integrándose al conjunto de edificaciones.

El estilo de patios y corredores, de influencia romana y traído a Chile por los españoles.

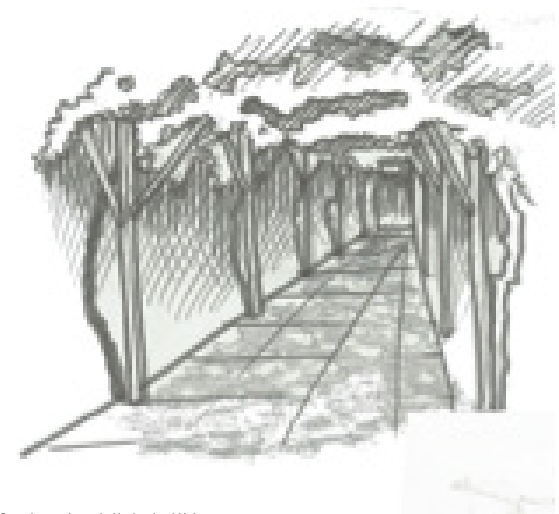


fig 18. Croquis parrón en la Hacienda el Huique

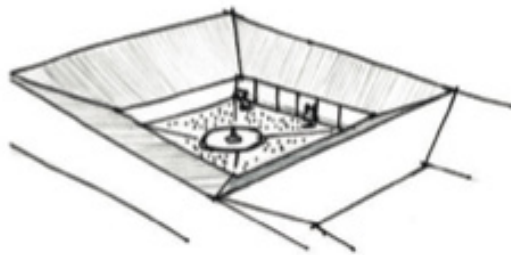


fig 19. Croquis patio casa chilena

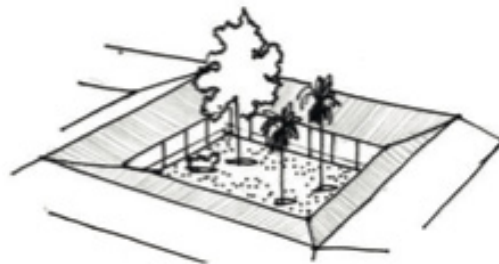


fig 20. Croquis patio casa chilena



fig 21. Croquis parrón en casa santacruzana

En el caso del Museo San José del Huique, complejo arquitectónico de la época de la república, ubicado a 20 kilómetros de la ciudad de Santa Cruz. Posee más de 20 patios, cada uno de estos espacios cumplía un rol importante en el funcionamiento de la casa, por lo que sus nombres están asociados a su uso.

El patio principal posee esculturas de mármol que representan las 4 estaciones del año, así como un trabajo paisajístico compuesto de palmas chilenas, coníferas y herbáceas, el patio de la cocina, donde se realizaban labores domésticas como lavado y planchado, el patio de las hortalizas donde se traían los alimentos para preparar, el patio largo, que albergaba el lagar de la casa y el patio del magnolio entre otros.

La casa chilena era de adobe, generalmente de un piso, grandes corredores, amplios, luminosos patios y hermosos parronales.

Techos de tejas, vigas, pilares y barandas eran de madera. El exterior era blanqueado con cal.

Es de carácter macizo, resalta la estructura y el volumen, sin profusión de elementos decorativos y sin aporte de soluciones arquitectónicas propias.



fig 22. Foto del patio principal de la hacienda el Huique.

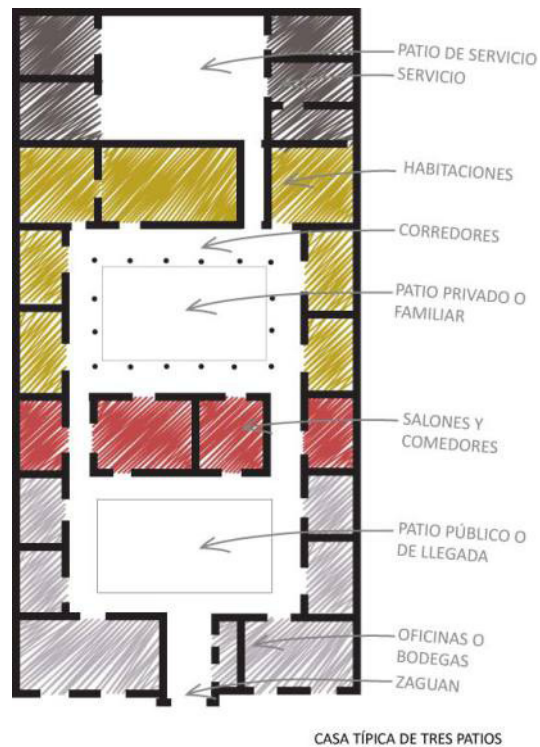


fig 23. Plano esquemático de una casa típica chilena de tres patios

Chile tuvo una arquitectura muy particular por el carácter sobrio de sus obras. Se debe tomar como valor aristocrático propio dentro del continente, que obedeció a las necesidades de la sociedad del momento.

Patios

“Son una unidad espacial básica en la organización general de los conjuntos rurales chilenos, son ellos los aglutinadores de las actividades y de las distintas dependencias y recintos interiores que se ordenan siempre linealmente en su perímetro”

Arquitectura tradicional de Chile, Henri Jaspard Enriquez



Capitulo 2. ANTECEDENTES DEL LUGAR el espacio público



2.1 Plaza de Armas EL PATIO DE LOS SANTACRUZANOS

La Plaza de Armas es el punto neurálgico de la ciudad, en ella se realizan distintas actividades durante todo el año, es un punto importante de referencia y a su alrededor concentra las principales actividades cotidianas de la ciudad, por lo que también es un recurrente lugar de paso y de descanso.

Dentro de la misma se emplazan espacios dedicados a la conmemoración y festividades tradicionales. Estos aluden a la memoria de la ciudad y son hitos dentro del programa de la plaza.

Además de esto, la plaza es importante para la comunidad, por ser el principal punto verde de la ciudad, de recreación, paseo y descanso en el habitar urbano.



fig 24. Izquierda: Plaza en el 1940
Derecha: Plaza en el 2013



fig 25. Croquis Plaza de Armas

2.2 Contexto RED DE ESPACIOS PÚBLICOS EN LA CIUDAD

La plaza existe en virtud a los espacios públicos que la rodean.

1. Club Social Santa Cruz

Restaurant que ofrece comida típica de la zona, mantiene la tradición, los juegos típicos chilenos y su arquitectura colonial.

2. Municipalidad de Santa Cruz

Fue la casa del escritor, médico e hijo ilustre de Santa Cruz, Nicolás Palacios. Luego del terremoto del 27 de Febrero tuvo que ser reconstruida debido a las malas condiciones. Manteniendo la reconocible fachada.

3. Hotel Santa Cruz Plaza

Antiguamente el Hotel Español, su esmerada preocupación por demostrar los valores de la zona, con pinturas realizadas por artistas de la región y su tienda Alma Cruz ubicada en el mismo recinto ofrece la venta de artesanías exclusivamente seleccionadas y producidas de la mano de artesanos locales.

4. Calle General del Canto

Principal acceso vehicular a la plaza y a la ciudad, en la intersección con la avenida Errázuriz se erigió una cruz de madera que recibe al visitante. En ella también se encuentran las principales tiendas de artesanía típica.

La reconocida Artesanías Donde la Juanita. Su dueña Juanita Muñoz Manríquez es parte de la quinta generación de tejedoras de fibra vegetal paja teatina, en La Lajuela. Obtuvo el reconocimiento Sello de Excelencia UNESCO en 2008 y 2009. Destacada por Creatividad e Innovación en Joyas en Feriarte 2003 y el Premio Mejor Artesano Nacional Pontificia Universidad Católica de Chile y fue monitora y expositora en el Jamboree Scout International realizado en Chile en el año 1999.

Otra igualmente distinguida es Marta Morrison Joyas de Colchagua. Su dueña Marta Morrison, diseñadora de profesión, comenzó a explorar distintas materialidades, hasta que conoció a Raquel Manríquez, de 84 años, la mejor trenzadora de la zona, en su empeño por elaborar una joya con identidad cultural desarrollada con técnicas ancestrales junto a varios artesanos de la zona.

De esta manera transforma el proceso de creación de sus diseños en un trabajo comunitario y cooperativo donde preserva una técnica ancestral y le da un nuevo uso para preservar nuestra identidad cultural.



fig 26. Contexto urbano de la plaza.

5. Parroquia de la Santa Cruz

Otro punto turístico dentro de la ciudad de Santa Cruz, es su parroquia, reinaugurada el año 2013, debido a que el terremoto del 27/F destruyó en gran parte la construcción de mas de 180 años. Fue construida nuevamente gracias al enorme aporte ciudadano y de empresarios, las imágenes de santos destruidas fueron reconstruidas por artesanos de las zonas aledañas, participando no sólo santacruzanos, sino que parte de las comunidades rurales. Muestra de la preocupación social por la mantención de su ciudad y la memoria colectiva que en ella se conserva.

6. Calle Rafael Casanova

Principal calle de comercio en Santa Cruz, a pesar que han llegado grandes cadenas comerciales a la ciudad, aun se mantienen locales con años de antigüedad.

7. Museo de Colchagua

Inaugurado en el año 1995, pertenece a la Fundación Cardoen, entidad civil sin fines de lucro, creada por Carlos Cardoen Cornejo, con el objeto de investigar, conservar y difundir nuestro patrimonio cultural.



fig 27. Club Social Santa Cruz

fig 28. I. Municipalidad de Santa Cruz

fig 29. Hotel Santa Cruz Plaza

fig 30. Calle General del Canto

fig 31. Parroquia de la Santa Cruz

fig 32. Calle Rafael Casanova

fig 33. Museo de Colchagua

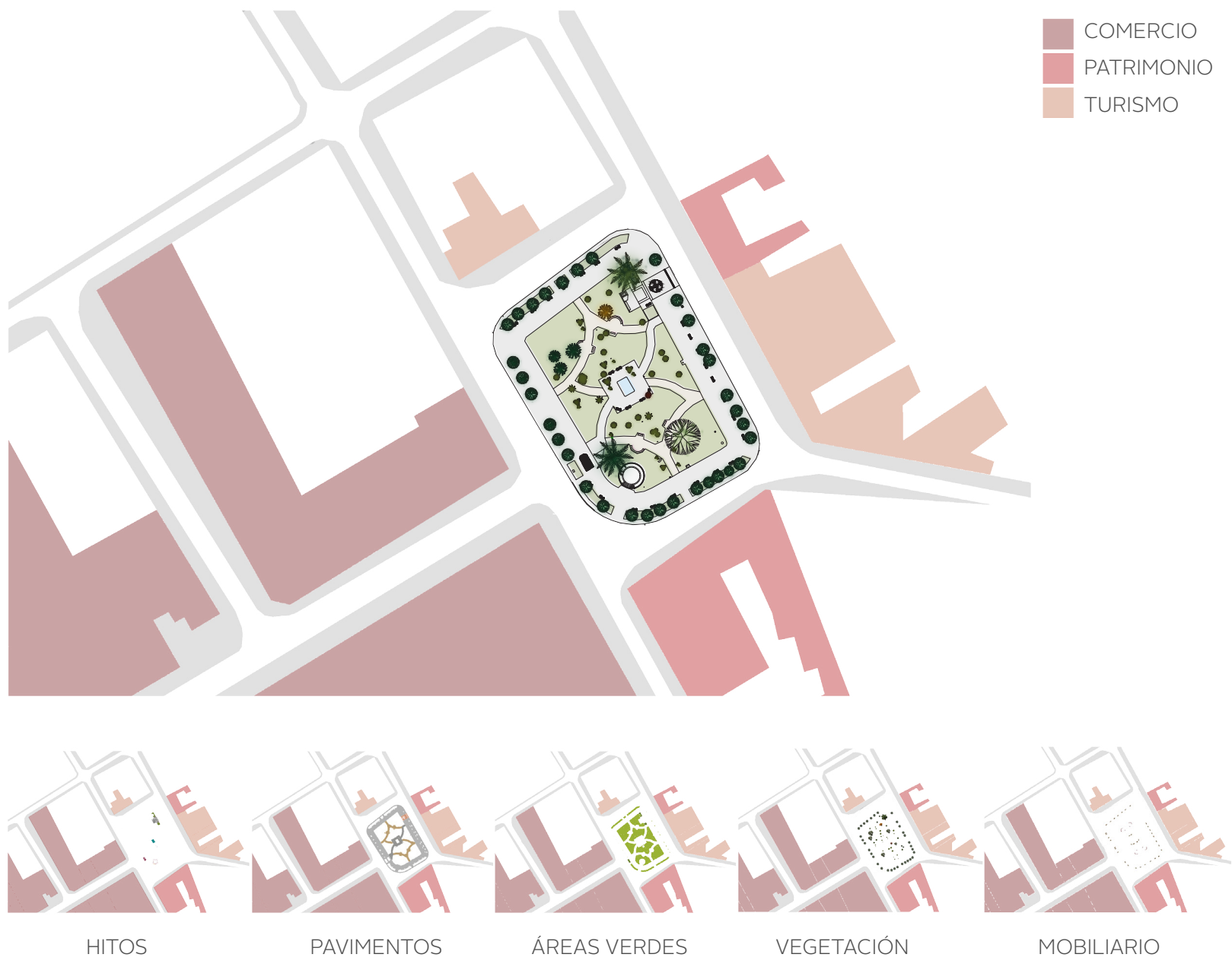


fig 34. Esquemización del contexto y desglose de los layers interiores de la plaza.

2.3 Hitos

MEMORIA COLECTIVA

Emplazada en el espacio público

CARILLÓN

Erigido en 1970 por el alcalde Carlos Cardoen Decoene, quien anteriormente ejerció el cargo de Gobernador de Colchagua, se ha transformado en un símbolo ícono dentro de la plaza, es reconocido por todos los santacruzanos. Aún funciona el instrumento y sus campanas suenan en ciertas ocasiones. Hace 10 años ha intentado ser un punto de información turística sin éxito.



fig 35. Carillón

ODEÓN

Esta en la plaza hace más de 60 años, anteriormente un kiosco de madera de dos pisos se encontraba en el mismo lugar. En esos años una banda se ubicaba a tocar música instrumental, con unos instrumentos muy viejos, destacaba entre sus integrantes un joven de raza negra.

Mucho tiempo después creó su banda instrumental el maestro Luis Durán, desde el año 2002 la banda de la municipalidad llevó su nombre, pero fue disuelta lamentablemente en septiembre del año 2013.



fig 36. Orquesta del Maestro Luis Durán



fig 37. Odeón

MONUMENTO A NICOLÁS PALACIOS

Erigido en 1926 por el artista Fernando Thauby, en memoria al ciudadano ilustre, médico de profesión y escritor del libro “La raza Chilena” publicado anónimamente en Valparaíso en 1904 y posteriormente en 1914, donde en primer lugar escribe Senén Palacios, su hermano menor en forma de homenaje, aludiendo a la vida de Nicolás, su niñez en Santa Cruz, su época de estudiante en Santiago, sus participaciones en el regimiento durante la guerra del Pacífico y el final de sus días donde pasó obsesionado por conocer las características de esa “raza perfecta” para él, la mezcla del goda y el araucano, que tanto renegaban los chilenos de esos tiempos y el esforzaba por defender. Bajo el nombre de “un roto chileno”.



fig 38. Sobre relieve de Fernando Thauby en homenaje a la raza chilena



fig 39. Escultura de Fernando Thauby en homenaje a Nicolás Palacios.

2.4 El acto urbano CAMBIO EN LA RELACIÓN DEL USUARIO Y EL ESPACIO PÚBLICO



fig 40. Planta de la Plaza de Armas
estado actual

Diseñada aproximadamente en el 1920, la Plaza de Armas de Santa Cruz cumplía la función de congregar a la comunidad en el encuentro social y el paseo contemplador de la vegetación y el contexto urbano.

Sin embargo el estado actual de la plaza no proyecta las conexiones necesarias y los recorridos interiores son poco utilizados en el habitar cotidiano.

Las zonas de estar se ven fragmentadas por los senderos y la poca mantención de la vegetación, los pavimentos y el mobiliario urbano, no llaman a disfrutar el lugar.

La plaza existe en virtud a los volúmenes que la rodean, pero estos no se ven potenciados visualmente en el área interior de la plaza.

El flujo principal es transversal, desde la calle Rafael Casanova hacia el Hotel y la Municipalidad. El recorrido longitudinal es pausado, ya que en su perímetro es más extenso y los senderos proyectan un andar más sosegado.

ESQUEMAS DEL USO COTIDIANO

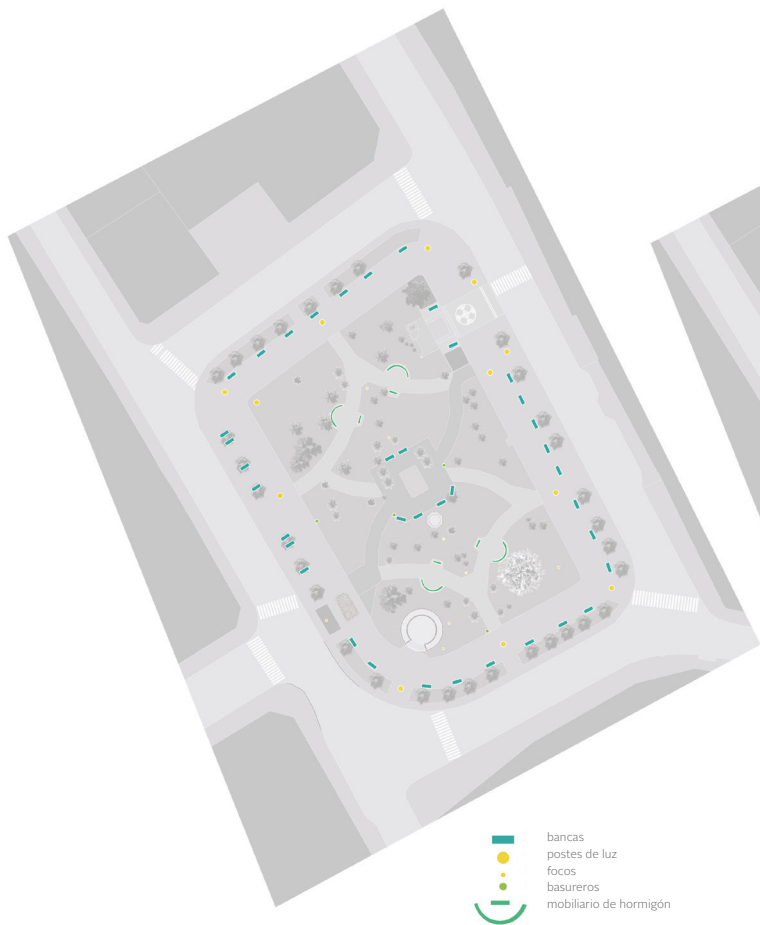


fig 41. Planta de la Plaza de Armas
Equipamiento

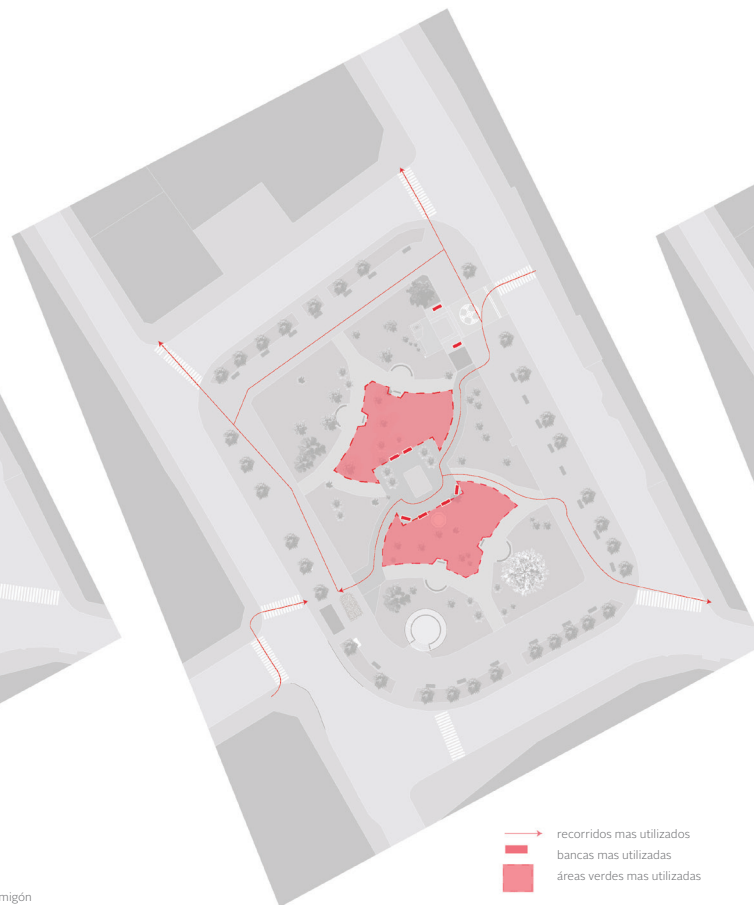


fig 42. Planta de la Plaza de Armas
Recorridos y zonas de estar más utilizadas

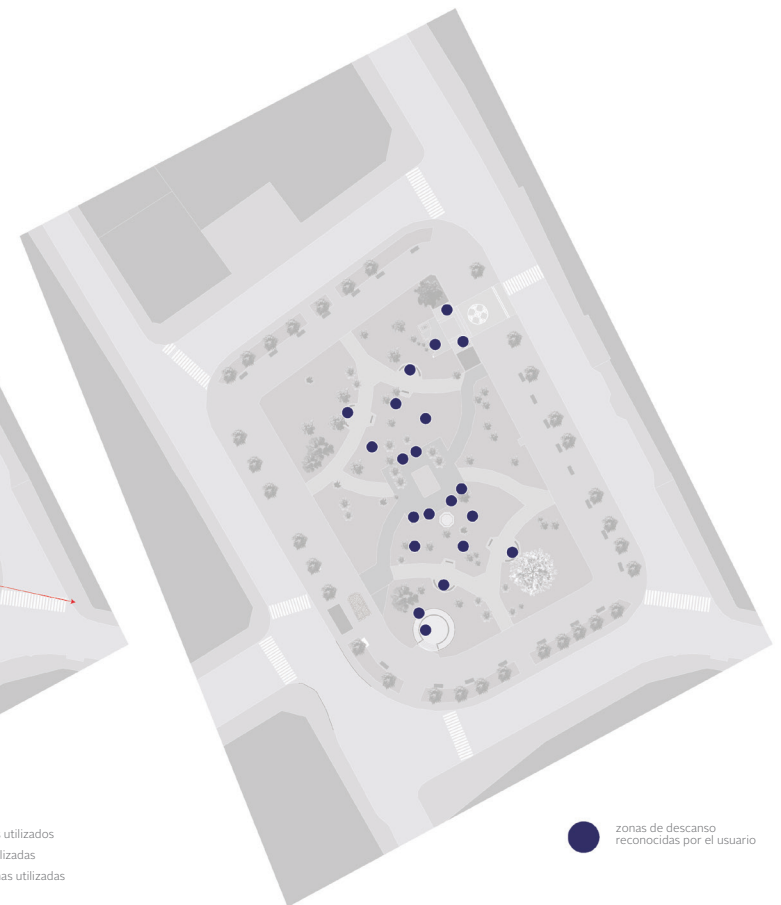


fig 43. Planta de la Plaza de Armas
Zonas de descanso reconocidas por el usuario

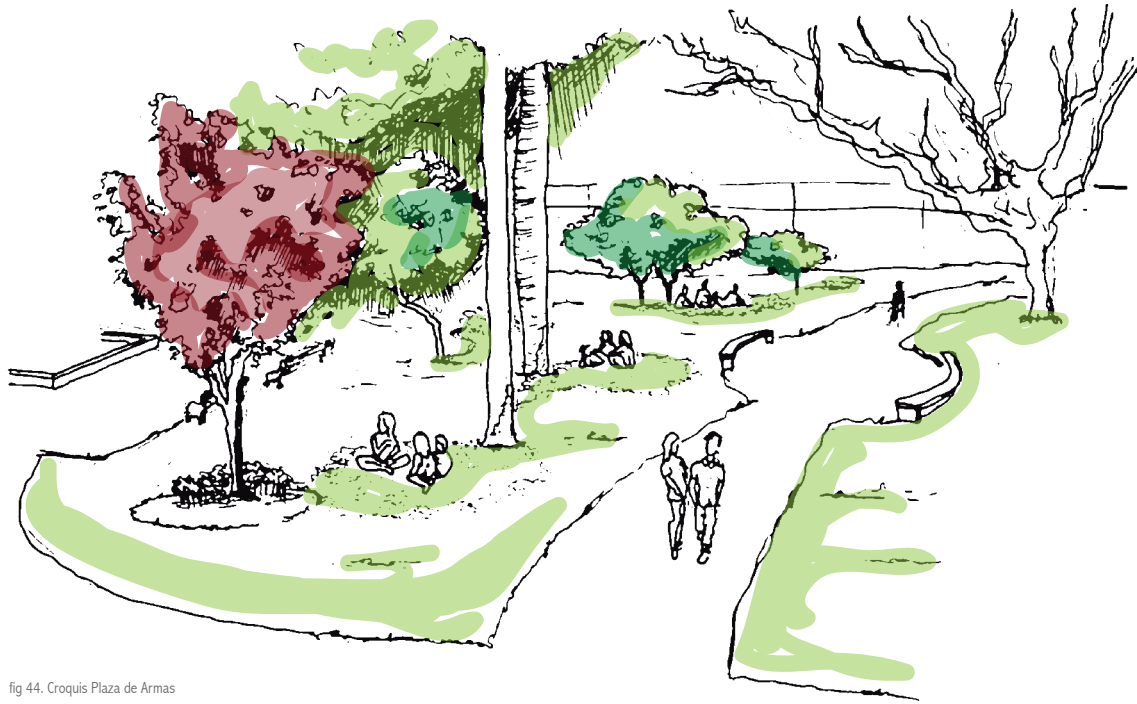


fig 44. Croquis Plaza de Armas

Las zonas de estar se concentran en el interior, las bancas en el perímetro son utilizadas para un descanso breve, el estar mas prolongado se concentra en el centro, donde el sector de la pileta reúne a un publico mas familiar, mientras que el mobiliario del sector interior norte es mas utilizado por jóvenes que por las tardes se reúnen a compartir. Lo mismo sucede con el monumento a Nicolás Palacios y el Odeón respectivamente.

Las áreas verdes también son utilizadas por los niños en un juego espontáneo y por los jóvenes aprovechan la sombra de los árboles para el encuentro social y el descanso.

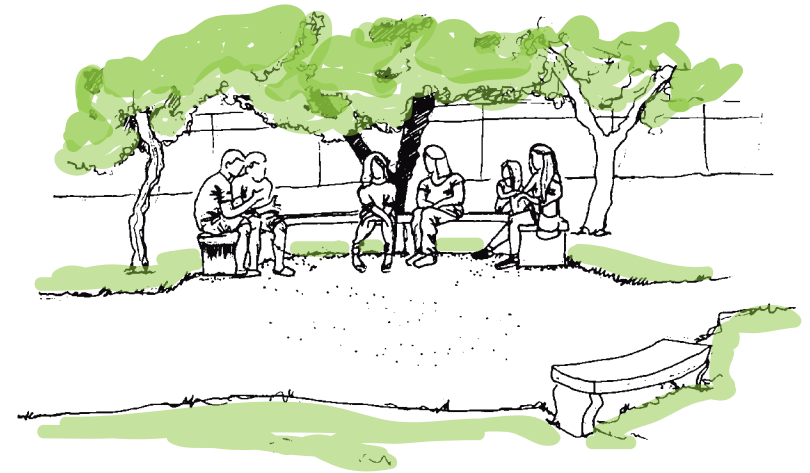


fig 45. Croquis Plaza de Armas



VEGETACIÓN

16 palmas chilenas
5 araucarias
33 tilos
3 palmeras phoenix
7 ligustrinas
2 pitosporos
2 crespones
1 ciruelo
1 ginko biloba
2 cipres
1 maqui
1 acacia
1 heliotropo
2 coprosmas
1 pimienta

78 especies

Aún así el trazado actual ha dejado de responder a las necesidades de la comunidad, la cualidad de ser la principal área verde de la ciudad y punto neurálgico dentro de la trama urbana genera que una serie de actividades se realicen allí durante todo el año, festividades que evocan las tradiciones y el patrimonio cultural de la ciudad y de nuestro país. Pero el diseño de la plaza no fue proyectado para este tipo de actos, por lo que se produce un desgaste y un desorden que rompe con los actos habituales de la vida urbana.

Gran parte de la vegetación en la plaza es parte del patrimonio natural de la ciudad, compuesto de añosas palmas chilenas, araucarias y coníferas que se imponen y proyectan la plaza mas allá de su área física.



fig 47. Fotografía basura en la plaza durante la fiesta de la vendimia



fig 48. Fotografía basura en la plaza durante la fiesta de la vendimia



fig 49. Fotografía plaza, sector donde se encuentra el monumento a Nicolás Palacios, durante la fiesta de la vendimia



Capitulo 3.
OPORTUNIDAD DE DISEÑO
obsolescencia del trazado



3.1 Momentos permanentes y efímeros

LA NUEVA CONDICIÓN EVENTUAL

Necesidad de un espacio urbano flexible

La Plaza hoy actúa como receptor de fiestas tradicionales, de eventos conmemorativos, ferias artesanales, festivales teatrales y musicales que rescatan y expresan la memoria en el espacio público durante ciertos momentos del año.

El problema es que el lugar no está dispuesto para este tipo de actos, por lo que se desgastan los pavimentos y la vegetación, también los mobiliarios se han visto afectados y hay hitos que no cumplen con la función para la cual fueron erigidos.

Las festividades tienen relación con el valle y sus tradiciones, con las épocas del año y los acontecimientos que se repiten anualmente.

La necesidad de un espacio flexible que sea capaz de recibir ambos momentos, el habitar urbano cotidiano y los actos efímeros relacionados a tradiciones, pero que equilibre ambas situaciones, sin dejar de lado la contemplación del espacio en sí, como del entorno, las zonas de estar y las conexiones diarias necesarias para el uso constante del lugar.

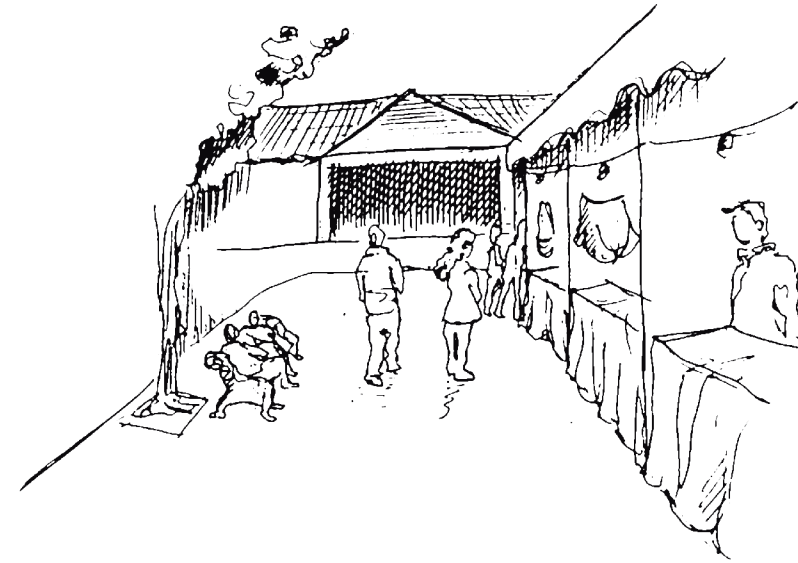


fig 51. Croquis de la plaza en la feria del día de la madre



fig 50. Croquis de la plaza en la feria del día de la madre



fig 52. Plaza en la Feria del 18 de Septiembre

Eventos

Momentos efímeros

Los eventos mas tradicionales son: la fiesta de la vendimia, el concurso de composiciones inéditas de cueca, la feria y el desfile de fiestas patrias y la feria de navidad. Son las festividades mas arraigadas, pero hace pocos años se vienen gestando diversos proyectos por parte de la municipalidad que promueven la participación ciudadana, tanto de la misma comuna, como la de comunas y localidades cercanas y la promoción de artesanos. Esto genera el atractivo turístico y el aporte a la comunidad con entretención sobretodo durante el verano.

Tardes de Verano (15 al 17 de febrero)

Con el fin de otorgar momentos de distracción a la comunidad en las agradables noches de verano de la ciudad de Santa Cruz, el departamento de cultura organiza desde hace ya tres años, el evento que reúne a artistas del género musical y del humor, plasmando el talento tanto local como nacional. También se reúnen en el perímetro de la plaza, artesanos que combinan la música con las labores manuales.

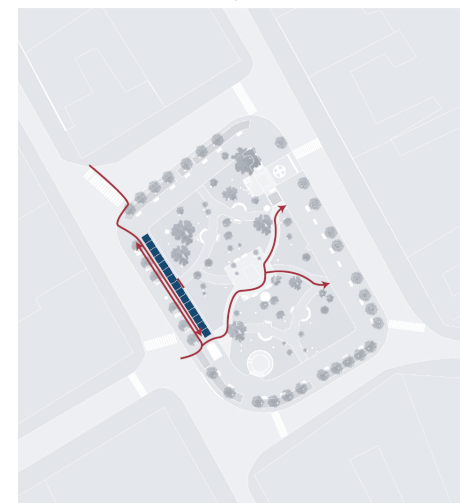
Fiesta de la Vendimia (7-9 de Marzo)

La más importante y grande de las fiestas tradicionales en la región. Organizada por la Ilustre Municipalidad de Santa Cruz y con el auspicio de la Asociación Gremial de Viñas de Colchagua, atrae visitantes de Chile y el mundo. En su último año (2013) asistieron mas de ochenta mil visitantes, en su gran mayoría extranjeros. Con la participación de las 13 bodegas que conforman la A.G. de Viñas de Colchagua las que exhiben simultáneamente y por única vez en el año las novedades para el año próximo.

Se expone también gastronomía y artesanía típica, junto a shows musicales y juegos de vendimia.

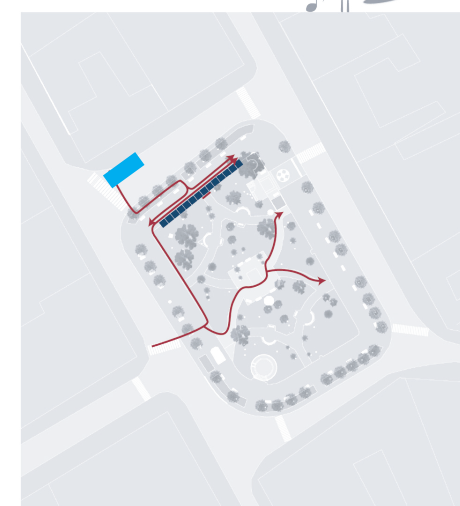
En este caso la plaza amplía su área y las calles aledañas se cierran, el uso de las áreas verdes para la instalación de los stands de las viñas implica un desgaste en el pasto, por esto mismo una desorganización del recorrido y las zonas de estar.

Feria de fiestas patrias 15 y 20 septiembre



— recorrido
■ artesanías

Tardes de verano 15 al 17 febrero



— recorrido
■ artesanías ■ escenario

fig 53. Superior: Esquemas de ubicación de artesanías y recorridos durante la feria de fiestas patrias
Inferior: Esquemas de ubicación de artesanías y recorridos durante las Tardes de Verano

Feria del día de la Madre (11-13 de Abril)

La feria del día de la madre se realiza el primer fin de semana de abril, es dentro de todas las festividades, la mas pequeña. Reúne aproximadamente a 10 artesanos que exponen y venden sus productos en el perímetro norte de la Plaza de Armas.

Concurso de Composiciones inéditas de cueca (6 y 7 de Septiembre)

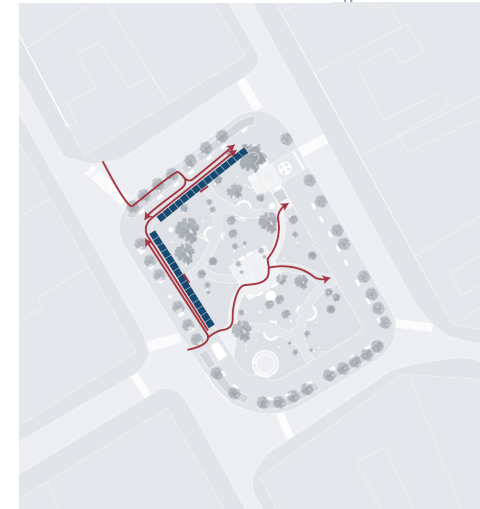
Con el propósito de preservar, promover y difundir la música nacional, este año es el XXXIV certamen que se realiza en la ciudad. Al ser un gran evento, que reúne a artistas tanto locales como nacionales, se realiza en el gimnasio municipal de la ciudad. Por lo que la feria correspondiente al concurso se instala en la calle perpendicular al gimnasio, Claudio Cancino.

En esta se instalan en su mayoría stands de comida típica, asados, churrascas, empanadas, entre otros. También bebidas locales, como cervezas artesanales y algunos stands de artesanías típicas.

Feria de fiestas patrias (12-13 de Septiembre)

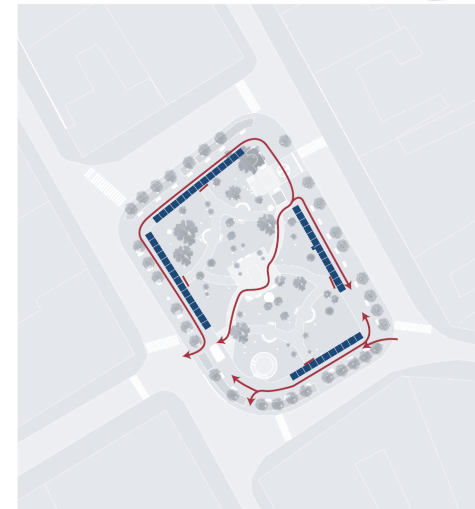
Se instalan aproximadamente 20 artesanos que vienen desde toda la región. Rancagua, San Fernando, San Vicente, Chimbarongo y en localidades cercanas a Santa Cruz, como Lolol, La Lajuela, Barreales, Isla de Yáquil. Durante este año la feria instalada fue organizada por parte de la Organización de Artesanos Discapacitados de Santa Cruz, quienes invitan a otros artesanos a ubicarse en la Plaza.

ferias del día de la madre y el niño



— recorrido
■ artesanías

Feria de navidad y año nuevo 21 al 28 diciembre



— recorrido
■ artesanías

Desfile de Fiestas Patrias (18 de Septiembre)

Distintas entidades desfilan por las cuadras de Rafael Casanova, la Cruz Roja, Bomberos, Carabineros, el Club de Rodeo, todos los colegios de la ciudad, entre otros. Las bandas que tocan la marcha, forman parte de los mismos establecimientos y se ubica frente al escenario de las autoridades, frente a la calle Claudio Cancino. El desfile remata en la Plaza de Armas, donde generalmente se acumulan los familiares a la espera de los participantes.

Feria de Navidad y Año Nuevo (21-24 de diciembre)

Es la mas grande de las ferias artesanales. Ocupa todo el perímetro de la plaza y se instala durante toda la semana previa a navidad.

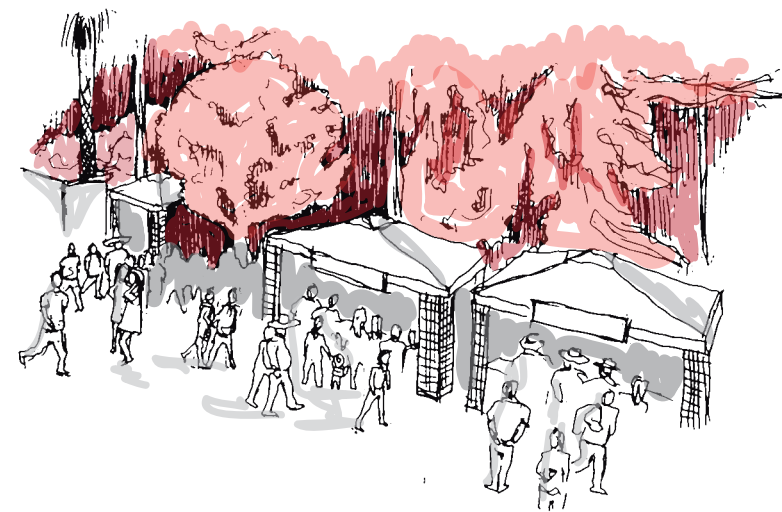
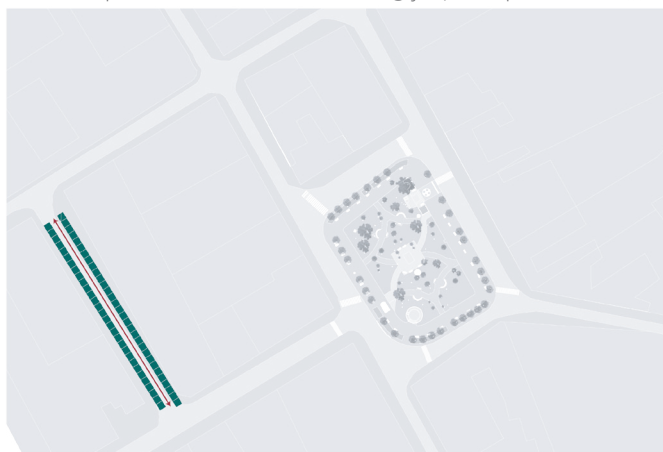


fig 55. Croquis de la Fiesta de la Vendimia,

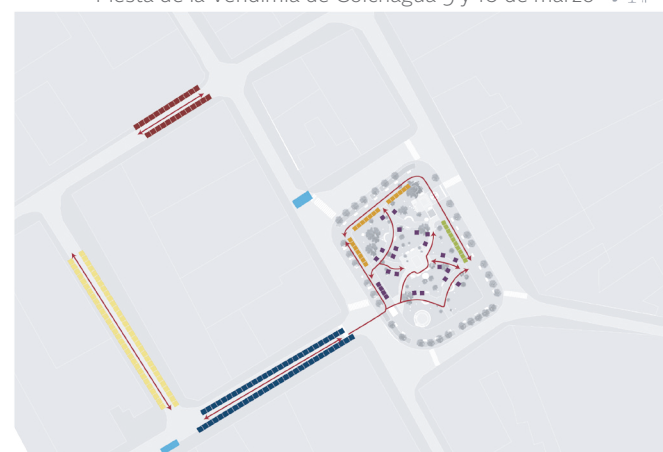
Concurso de composiciones inéditas de cueca 13 y 14 de septiembre 🎵🍷🍴



— recorrido
■ artesanías y stands de comida típica

fig 56. Esquemas de ubicación de artesanías y recorridos durante el Concurso de Composiciones inéditas de cueca

Fiesta de la Vendimia de Colchagua 9 y 10 de marzo 🎵🍷🍴



— Recorrido ■ Cata de vino ■ Asados ■ Escenario
■ Artesanías ■ Productos Gourmet ■ Comida típica ■ Auspiciadores

fig 57. Esquemas de ubicación de artesanías y recorridos durante la fiesta de la Vendimia



ENERO

D	L	M	M	J	V	S
			1	2	3	4
5	6	7	8	9	10	11
12	13	14	15	16	17	18
19	20	21	22	23	24	25
26	27	28	29	30	31	

FEBRERO

D	L	M	M	J	V	S
						1
2	3	4	5	6	7	8
9	10	11	12	13	14	15
16	17	18	19	20	21	22
23	24	25	26	27	28	

MARZO

D	L	M	M	J	V	S
						1
2	3	4	5	6	7	8
9	10	11	12	13	14	15
16	17	18	19	20	21	22
23	24	25	26	27	28	29
30	31					

ABRIL

D	L	M	M	J	V	S
			1	2	3	4
5	6	7	8	9	10	11
12	13	14	15	16	17	18
19	20	21	22	23	24	25
26	27	28	29	30		

MAYO

D	L	M	M	J	V	S
				1	2	3
4	5	6	7	8	9	10
11	12	13	14	15	16	17
18	19	20	21	22	23	24
25	26	27	28	29	30	31

JUNIO

D	L	M	M	J	V	S
1	2	3	4	5	6	7
8	9	10	11	12	13	14
15	16	17	18	19	20	21
22	23	24	25	26	27	28
29	30					

JULIO

D	L	M	M	J	V	S
			1	2	3	4
5	6	7	8	9	10	11
12	13	14	15	16	17	18
19	20	21	22	23	24	25
26	27	28	29	30	31	

AGOSTO

D	L	M	M	J	V	S
					1	2
3	4	5	6	7	8	9
10	11	12	13	14	15	16
17	18	19	20	21	22	23
24	25	26	27	28	29	30
31						

SEPTIEMBRE

D	L	M	M	J	V	S
			1	2	3	4
5	6	7	8	9	10	11
12	13	14	15	16	17	18
19	20	21	22	23	24	25
26	27	28	29	30		

OCTUBRE

D	L	M	M	J	V	S
			1	2	3	4
5	6	7	8	9	10	11
12	13	14	15	16	17	18
19	20	21	22	23	24	25
26	27	28	29	30	31	

NOVIEMBRE

D	L	M	M	J	V	S
						1
2	3	4	5	6	7	8
9	10	11	12	13	14	15
16	17	18	19	20	21	22
23	24	25	26	27	28	29
30						

DICIEMBRE

D	L	M	M	J	V	S
			1	2	3	4
5	6	7	8	9	10	11
12	13	14	15	16	17	18
19	20	21	22	23	24	25
26	27	28	29	30	31	

ENERO

4 🎵

Encuentro de músicos colchaguinos

11-18-25 🎵

Melodías de verano

(todos los sábados de enero y febrero)

16-17-18 🍴

Feria de artesanos discapacitados de colchagua

27-29-30 🎭

La Santa Comedia, festival de teatro callejero

FEBRERO

1-8-15-22 🎵

Melodías de verano

2 🎭

La Santa Comedia,

festival de teatro callejero

MARZO

7-8-9 🍷🍴🍴

Vendimia de Colchagua

MAYO

9-10 🍴

Feria del día del niño

ABRIL

11-12-13 🍴

Feria del día de la madre

13 🎭

Cine al aire Libre

SEPTIEMBRE

12-13 🎵🍷🍷

Concurso de composiciones inéditas de cueca

14-15-16-17-18-19-20 🍴

Feria de fiestas patrias

18 🎵

Desfile de fiestas patrias

NOVIEMBRE

31-1-2 🍴

Feria Artesanal

21-22-23 🍴

Feria de Artesanos

Productivos de Santa Cruz

DICIEMBRE

13 🎵

Encuentro de músicos colchaguinos

19-20 🍴

Concurso de Pesebres

20 🎵

Concierto Lirico de navidad

21-22-23-24 🍴

Feria de Navidad

3.2 Recuperación de la identidad SANTA CRUZ Y EL VALLE DE COLCHAGUA

El uso de la plaza ya no es el mismo, desde su proyección en 1920, donde la función principal era el paseo y la contemplación tanto de la vegetación como el contexto urbano que la rodeaba en ese entonces.

A pesar de que ya en esos años se realizaban festividades como la fiesta de la primavera y la orquesta que tocaba en el odeón todos los domingos después de misa. El usuario ya no es el mismo, la cantidad de gente y las generaciones han cambiado.

El auge de turismo en la zona genera que lleguen más visitantes y el crecimiento económico de la ciudad también atrae una población flotante diaria abundante, proveniente de las localidades rurales cercanas.

Es por esto que la ciudad se preocupa por la mantención de sus tradiciones y su arquitectura, por la rememoración de sus ciudadanos más antiguos y la permanencia de la memoria colectiva transmitiéndola a nuevas generaciones, que se preocupan y gustan de la esencia de la ciudad. El carácter de pueblo, las festividades tradicionales y las artesanías que se mantienen.

El orgullo de la ciudad por lo que fue y como se ha transformado a lo largo de los años, ha construido una identidad, en relación a las tradiciones agrícolas, vitivinícolas, campesinas, ahora combinadas con la tecnología.



fig 59. Fiesta de la primavera en Santa Cruz 1937



fig 60. Stand de churrascas en la feria del Concurso de cuecas inédita



fig 61. Feria de Navidad 2013



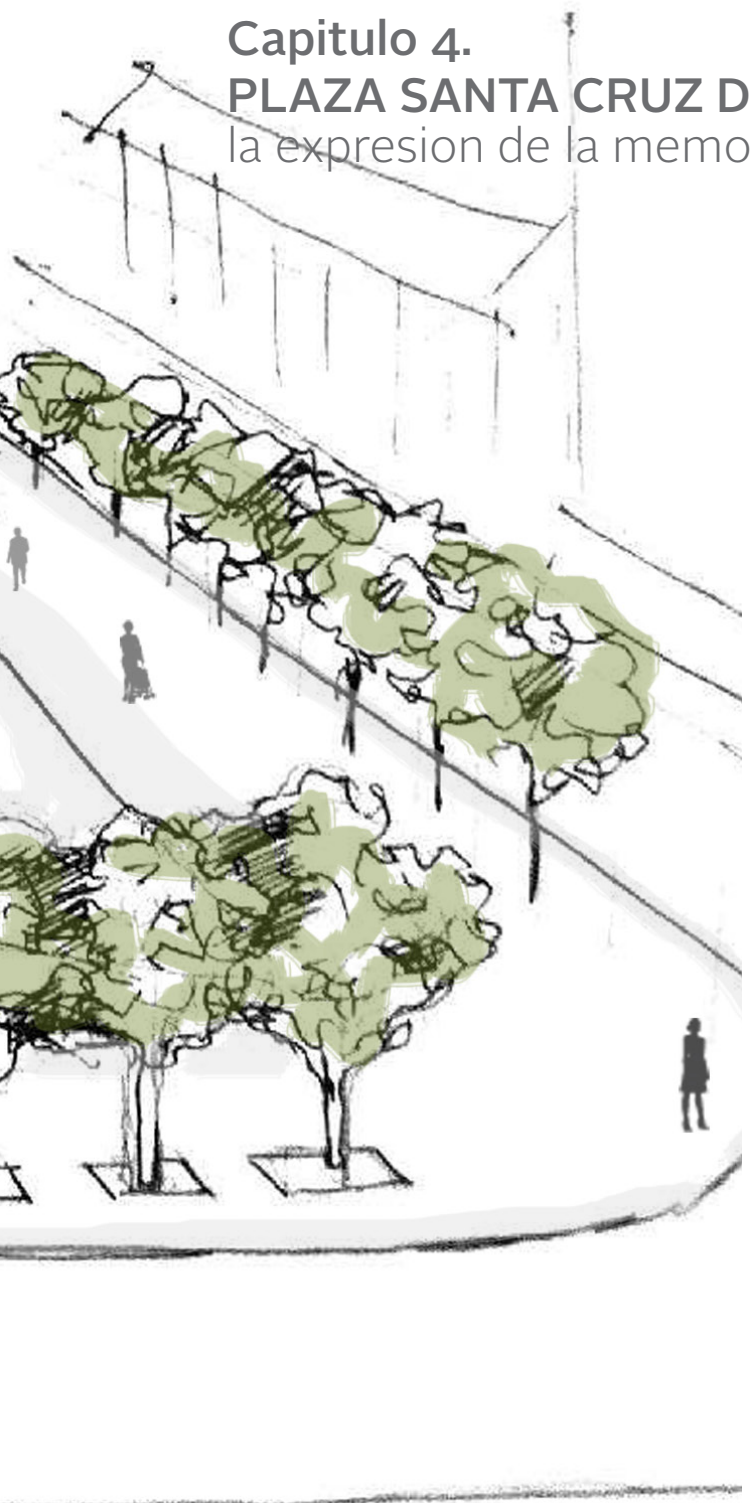
fig 62. Fiesta de la Vendimia 2014

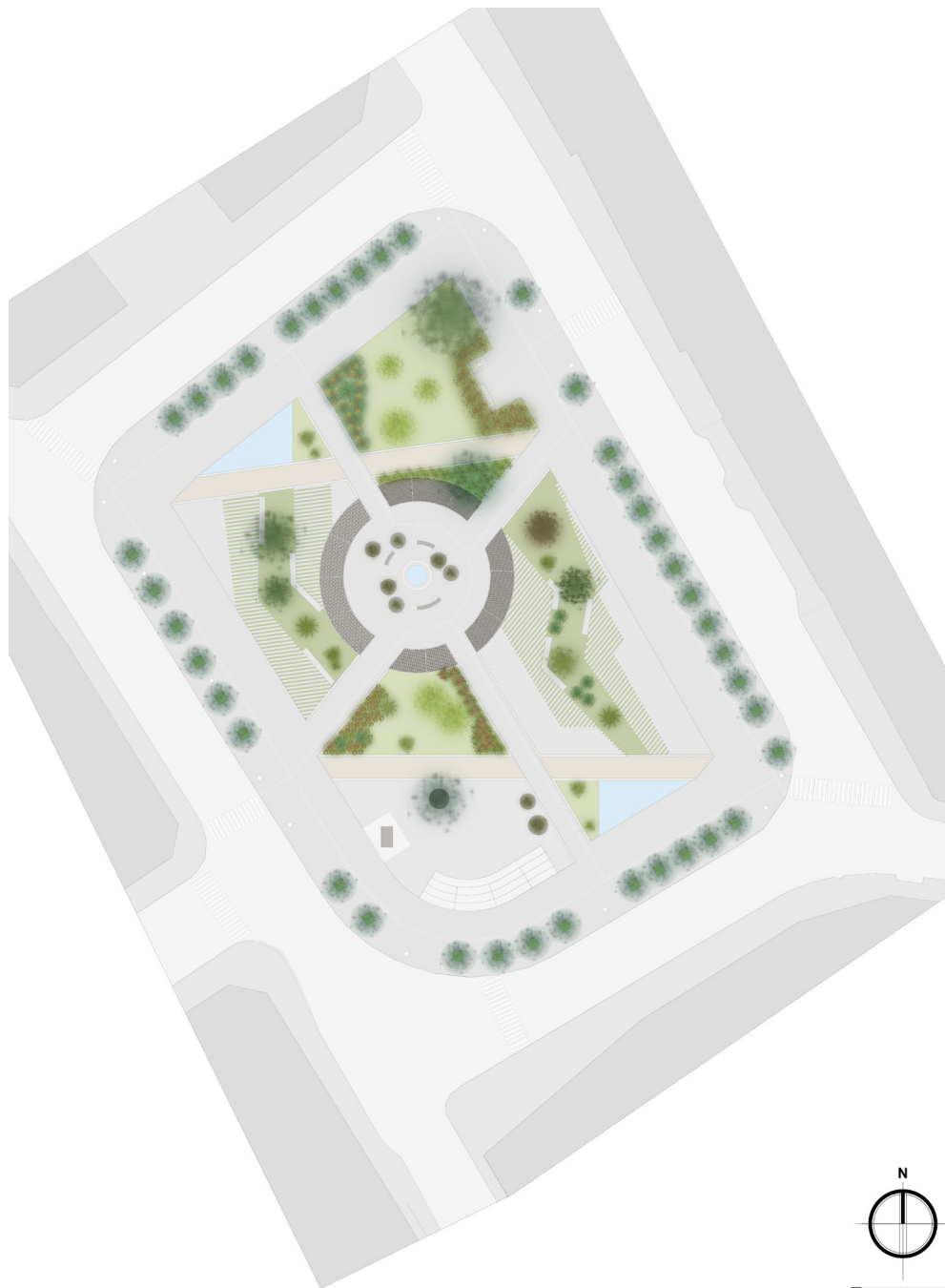


Capitulo 4.

PLAZA SANTA CRUZ DE UNCO

la expresion de la memoria en los momentos urbanos





4.1.1 Master Plan

ESPACIO FLEXIBLE

Equilibrio entre momentos

La proyección de un nuevo trazado que actúe como equilibrador de los momentos, es decir, que reciba el acto urbano cotidiano (paseo y descanso), pero que al mismo tiempo posea la flexibilidad espacial necesaria para recibir los momentos efímeros: ferias, festivales musicales y teatrales, festividades tradicionales, entre otros. Enlazando los momentos a través de la memoria colectiva presente en ambos.

La división de los subespacios por medio de los senderos que configuran el nuevo trazado, genera al igual que en la arquitectura rural del siglo XIX, una serie de “patios” destinados a diversos usos, enlazados por el recorrido que proyecta el flujo de los usuarios.

Así se proyectan finalmente: dos patios de suelos semiduros, para la recepción de eventos, dos patios con abundante vegetación y área verde que permite el estar y la contemplación, un patio central que funciona como punto principal de reunión social y descanso y finalmente un patio de suelo completamente duro donde confluyen el anfiteatro y el carillón, espacio flexible para los momentos de representación artística y la contemplación del principal hito y el contexto del espacio en su totalidad.

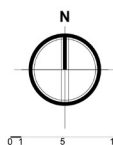


fig 63. Planta Plaza Santa Cruz de Unco

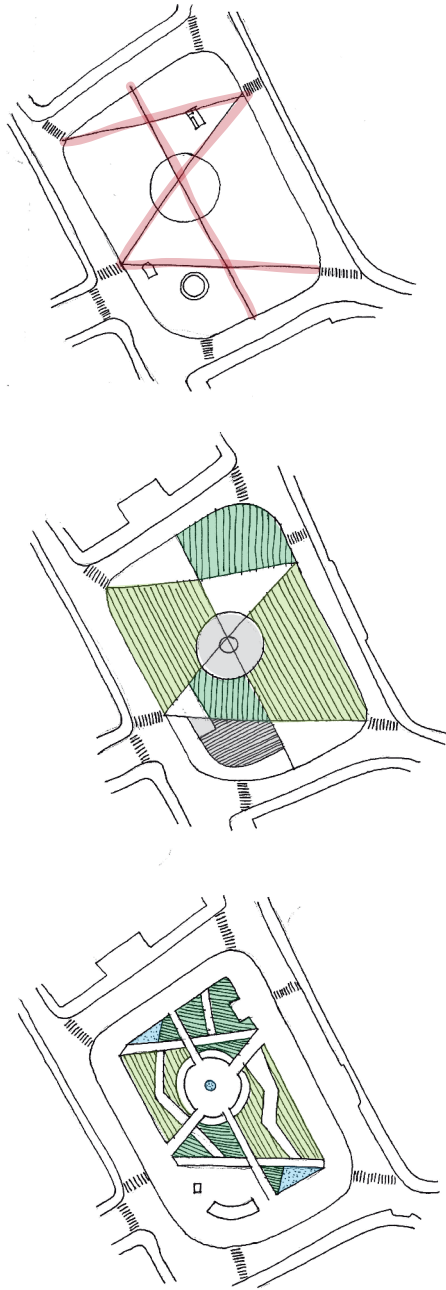


fig 64. Croquis de proyección del trazado

NUEVO TRAZADO A PARTIR DE:

Conexiones peatonales existentes:

→ Caminos principales y senderos secundarios según el uso de éstas.

Uso actual de los subespacios dentro de la plaza:

- Se mantiene el perímetro distribuidor y de paseo circundante
- Generar dos tipos de áreas verdes: de esparcimiento y de descanso
- Mantener el centro como principal encuentro social.

Vegetación existente:

→ Que define los ángulos de los senderos y las áreas verdes proyectadas.

CON LA INTENCIÓN DE:

Potenciar las vistas al contexto, así como las vistas interiores de la plaza:

→ Con la proyección de la alameda longitudinal que pone en valor la fachada de la parroquia y a su vez permite la percepción de un amplio panorama del paisaje interior de la plaza.

El paseo y la contemplación:

→ A través del trabajo paisajístico.

El estar y la flexibilidad del espacio:

→ Combinación de suelos duros y vegetales.

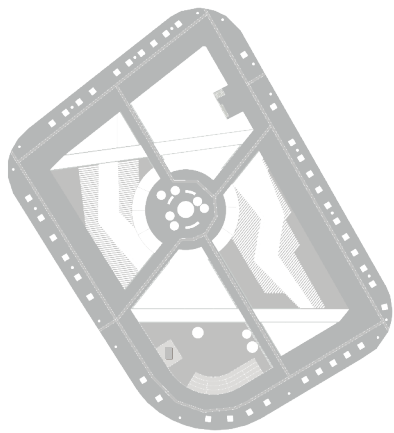
Potenciar la identidad de la ciudad y del valle de una manera contemporánea:

→ Con el diseño de la pérgola central y el replanteamiento del hito

4.1.2 DESGLOSE DE CAPAS

Pavimentos y equipamiento

Layers en la propuesta



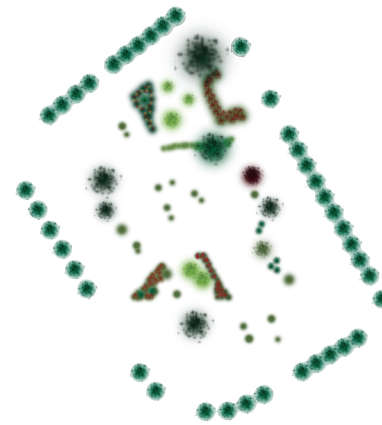
pavimentos de hormigón



pavimentos de maicillo



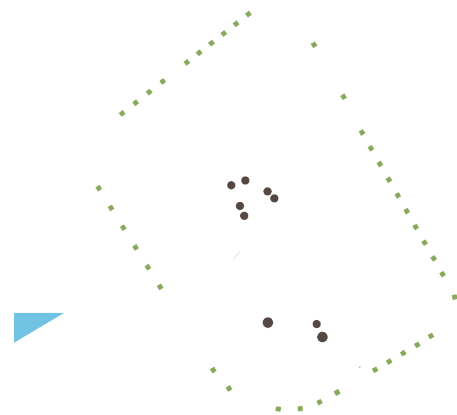
áreas verdes



vegetación



aguas



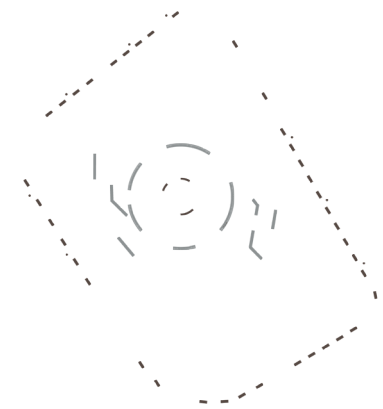
alcorques



pérgola



carillón y anfiteatro



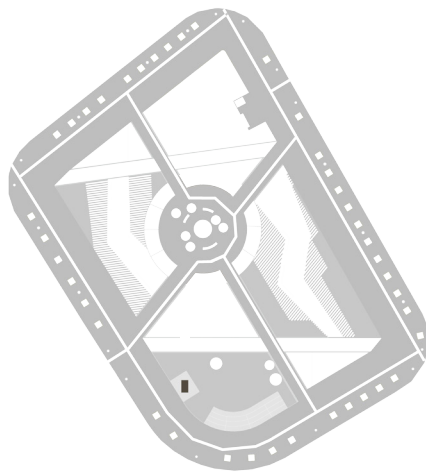
mobiliario

fig 65. Desglose de layers en la nueva propuesta

PAVIMENTOS:

La propuesta cuenta con cuatro tipos de pavimentos, el hormigón, que se mantiene en el perímetro y los caminos principales, igualmente el maicillo para los senderos secundarios, y se le agrega un tercero, un circuito para no videntes que indica a los discapacitados la dirección del recorrido, así como las pausas y giros.

El cuarto pavimento propone una mezcla de suelo duro y vegetal, con losetas de hormigón que van atenuando el traspaso desde el hormigón al pasto.



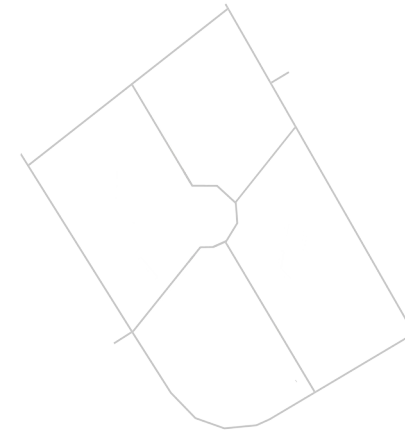
hormigón

fig 66. layer hormigón



maicillo

fig 67. layer maicillo



baldosas microvibradas de
cemento blanco 40x40 cm

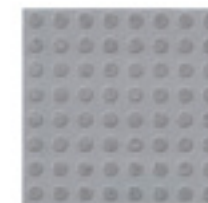
fig 68. layer baldosas microvibradas
circuito no videntes



circulación



giro



detención

fig 69. baldosas microvibradas
Atrio

LOSETAS DE HORMIGÓN para el pavimento semiduro

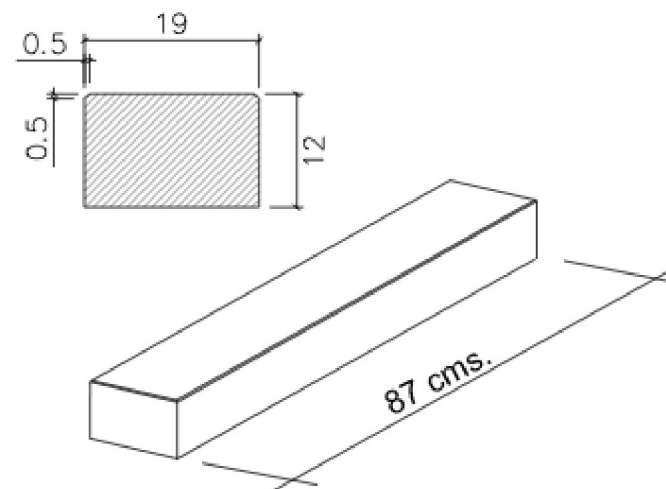
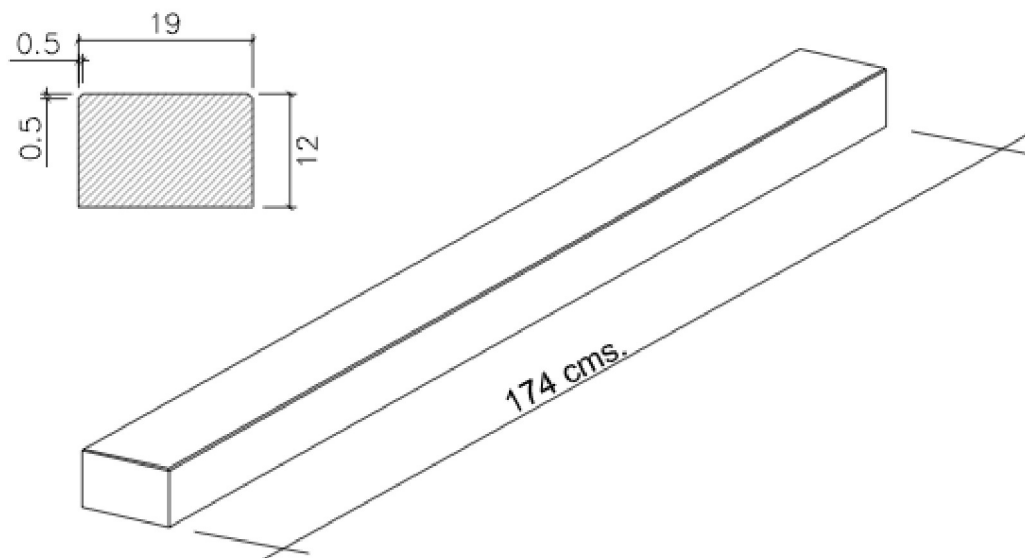


fig 70. Izquierda: loseta de hormigón de 174 cms.
Derecha: loseta de hormigón de 87 cms.

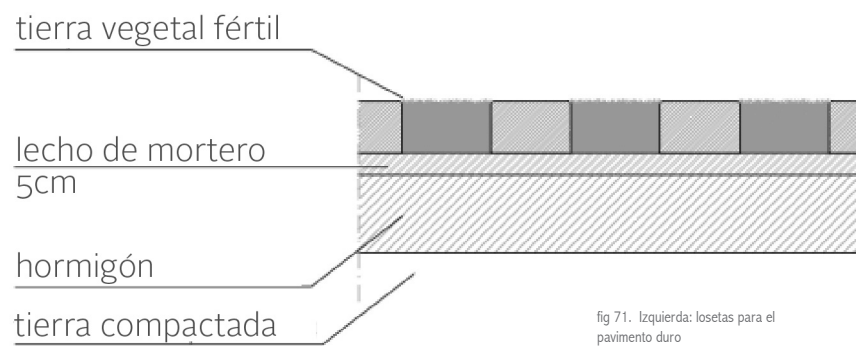
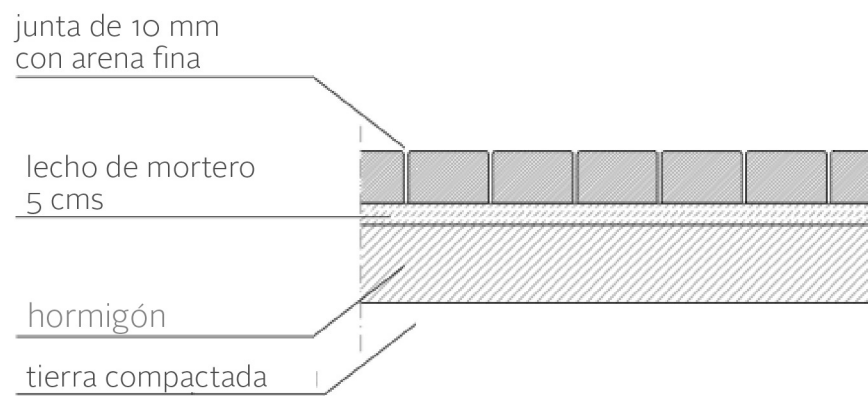


fig 71. Izquierda: losetas para el pavimento duro
Derecha: losetas para el pavimento semiduro.

AGUAS:

La distribución de las aguas en el nuevo trazado se compone de 2 espejos de agua en los remates de la alameda longitudinal con el objetivo de proyectar el paisaje mas allá del espacio físico donde se encuentra.

Se mantiene el agua central, con el objetivo de la reunión en torno a esta, refrescar el ambiente donde se propone la mayor concentración de usuarios, construida con piedra cáceres de Pelequén, resaltando los oficios de la zona

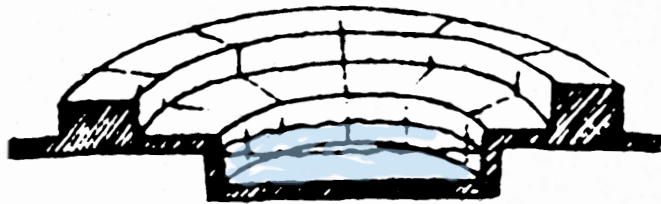


fig 72. Croquis pileta central

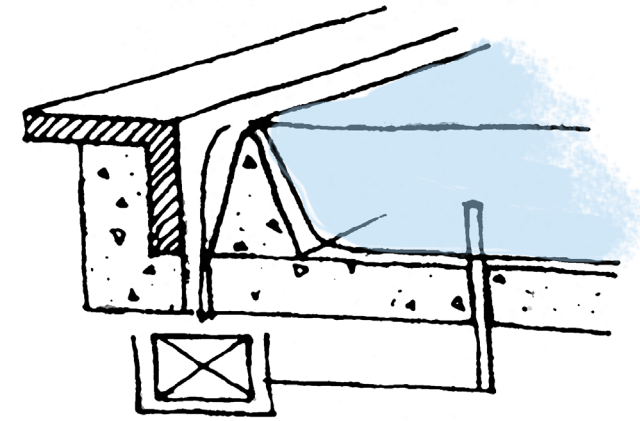


fig 74. Croquis corte de los espejos de agua.

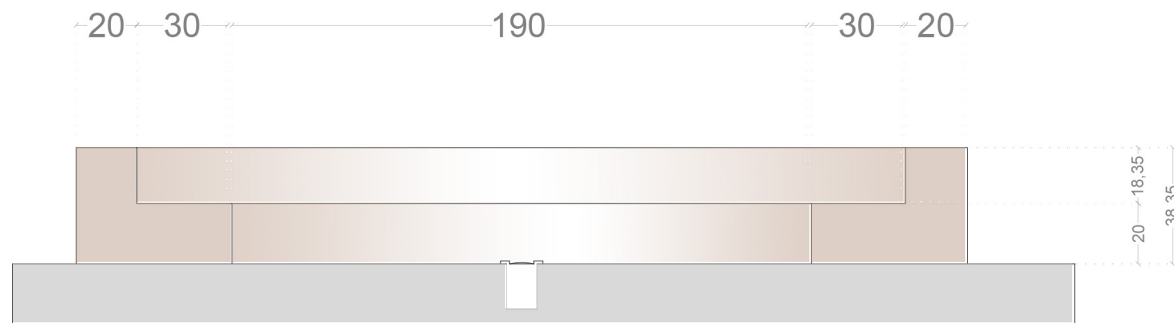


fig 73. Corte de la pileta central

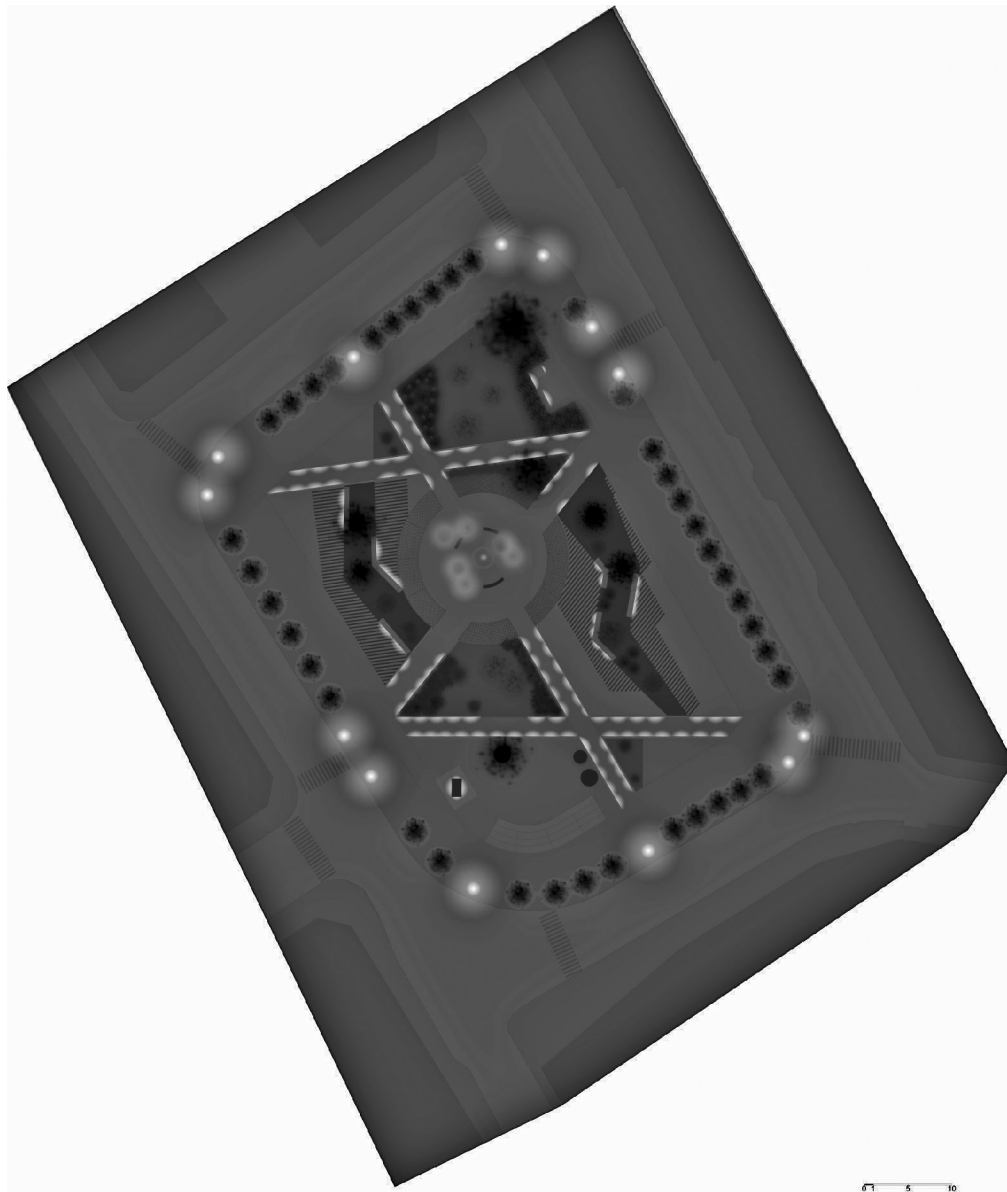


fig 75. Planta de noche con iluminación

ILUMINACIÓN:

La propuesta de iluminación consiste en la iluminación de los senderos y parte del mobiliario, con luces direccionadas al pavimento, para que exista la menor contaminación de las vistas al cielo estrellado.

Aportando a esto se proponen 13 focos iluminando el perímetro que entregan seguridad al usuario nocturno.

Finalmente en el centro de la plaza, donde se emplazan 6 imponentes palmas, se propone una iluminación ornamental para la puesta en valor de los valiosos ejemplares.

FOCOS PERLA

Iluminación perimetral de seguridad posee un flujo muy direccional y permiten controlar la fotométrica deseada.



H1: 4000 - 6000 mm



fig 77. Fotografía foco



fig 78. Fotografía foco.

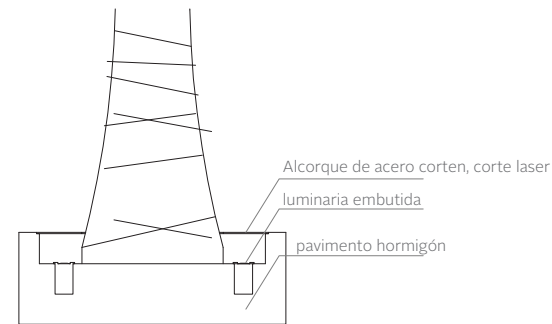


fig 79. Corte de detalle iluminación alcornoques de palmas centrales.

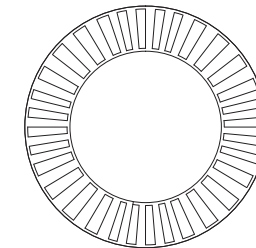


fig 80. Planta de alcornoque, corte laser acero corten.

Pompei N - luminaria embutida en piso, para iluminación indirecta

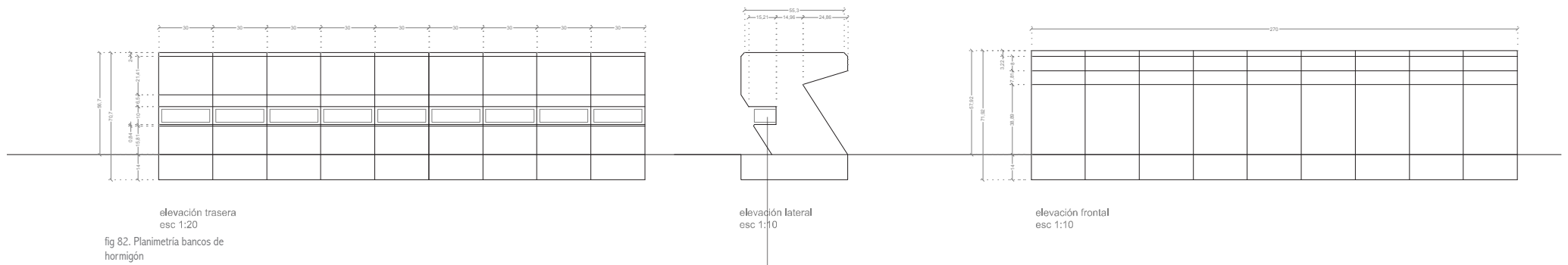


fig 81. foco Pompei N luminaria embutida iluminación indirecta - Philips

fig 76. Elevación de los postes de luz dispuestos en el perímetro. Foco Perla - Schröder Chile.

MOBILIARIO

Mobiliario de hormigón ubicados en las zonas de suelo semiduro.
Con iluminación en la elevación trasera.



Wall - luminaria ebutida a muro



fig 83. foco Wall

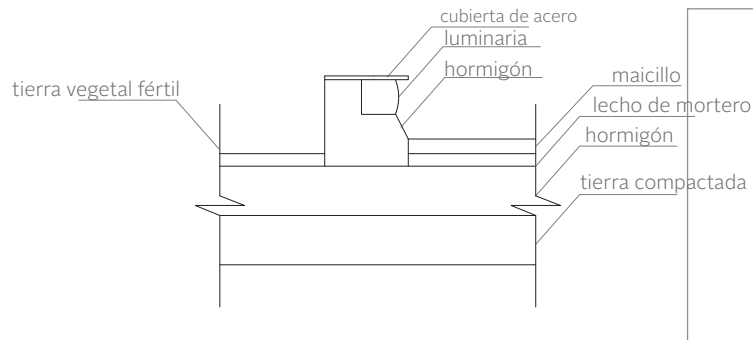
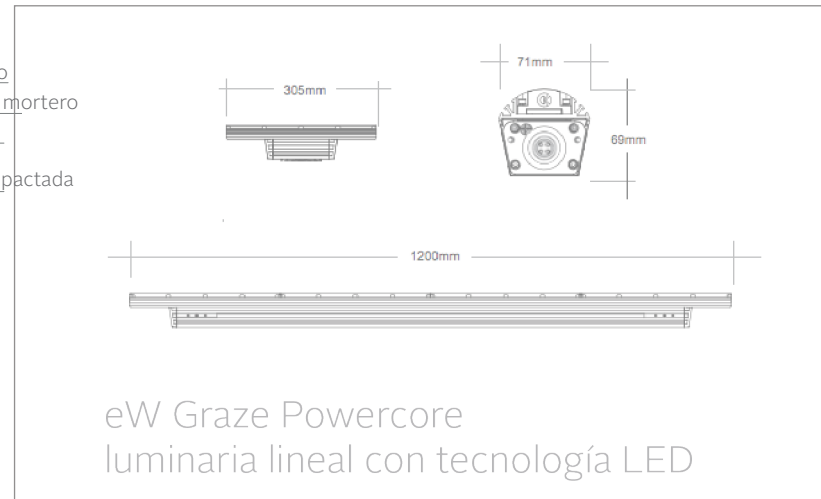


fig 84. detalle de la iluminación en los senderos



MOBILIARIO

Los 40 bancos actualmente ubicados en el perímetro serán reemplazados y redistribuidos para que cada uno reciba la sombra de un árbol y 10 papeleros distribuidos en el perímetro y en la pérgola central.



fig 85. Banco Ergo - Benito

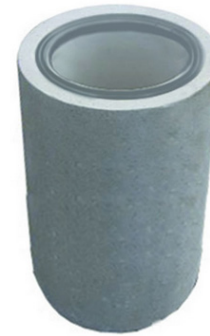


fig 87. basurero atrio 80

material: hormigón visto
estructura: monoíptico armado
color: gris

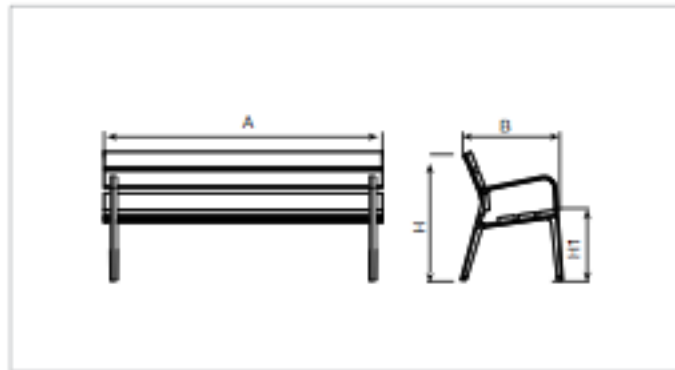


fig 86. Planimetría banco Ergo

Ref.	A	B	H	H1
UM368	1800 mm	660 mm	830 mm	455 mm
UM368S	700 mm	660 mm	830 mm	455 mm
UM368L	3000 mm	660 mm	830 mm	455 mm

ALCORQUES DRENANTES VANGHAR

Ventajas de los alcorques drenantes:

- Eliminación de las barreras urbanísticas
- Ahorro de agua, permite el ahorro de un 75% de agua que se destina para el riego, pues genera un microclima que evita la evapotranspiración
- Seguridad urbana, evita caídas
- Amigable con la naturaleza, inofensivo para la naturaleza y la salud humana.

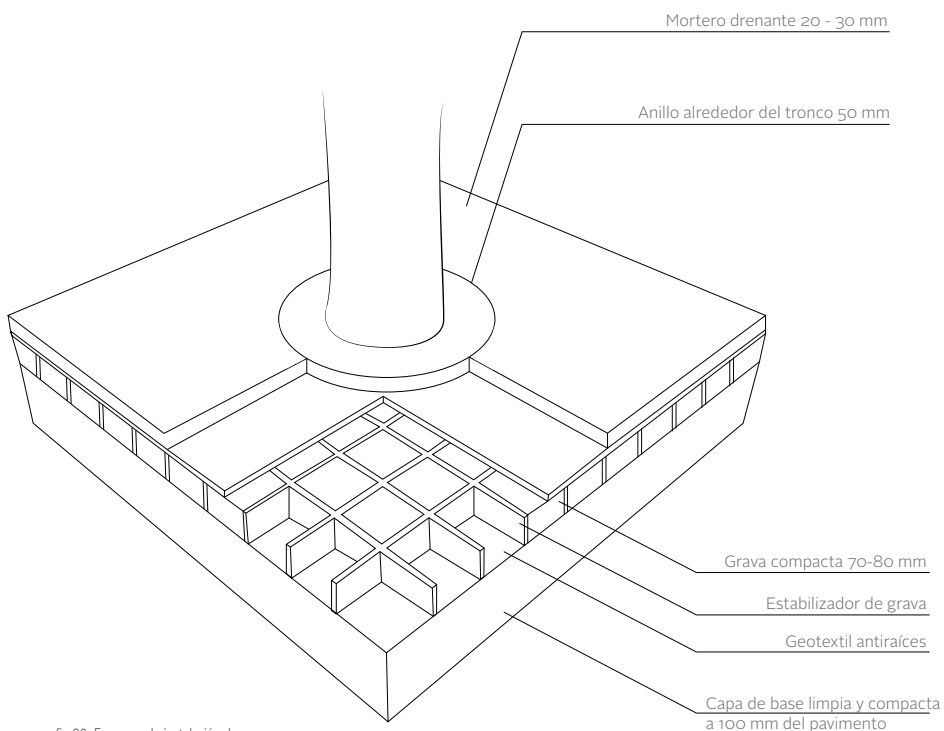


fig 88. Esquema de instalación de alcorques drenantes



fig 89. Alcorques drenantes



fig 90. Alcorques drenantes

4.1.3 Propuesta paisajística

EL DINAMISMO DEL VALLE

Manifestación de las estaciones

El valle de Colchagua es dinámico a través de las estaciones del año, por lo tanto a nivel paisajístico se incorporan las tonalidades que se dan en las cuatro estaciones, logrando así un espacio en cambio constante, pero que mantiene su estructura estable con la presencia de coníferas y las especies nativas perennes.

verano



otoño



invierno

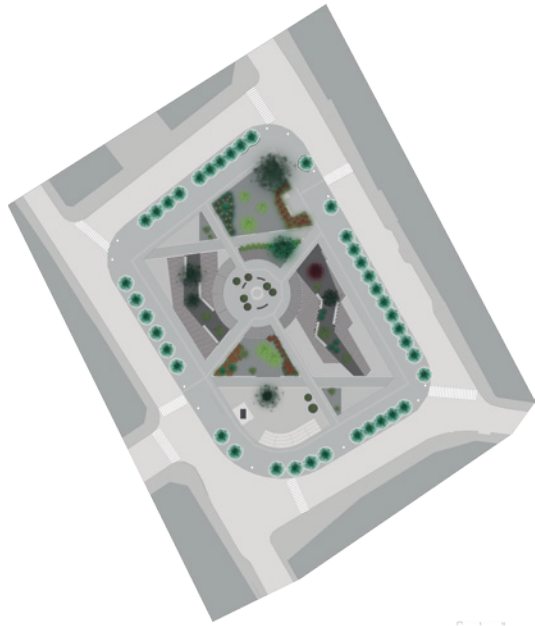


primavera

fig 91. Superior Izquierda: vid en verano
Superior Derecha: vid en otoño
Inferior Izquierda: vid en invierno
Inferior Derecha: vid en primavera

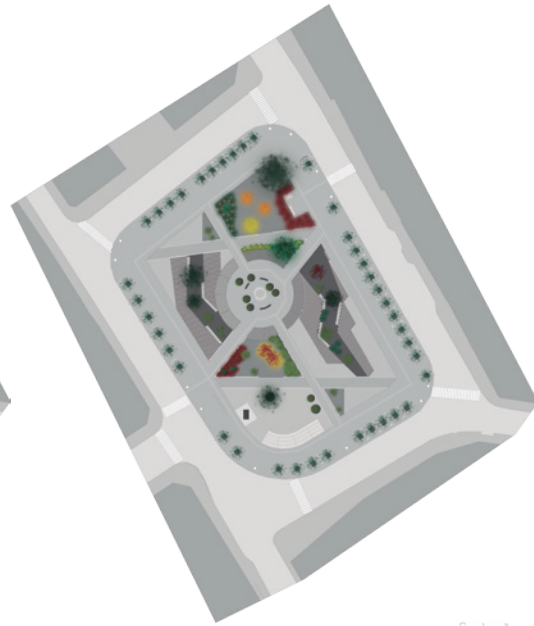


fig 92. Croquis propuesta



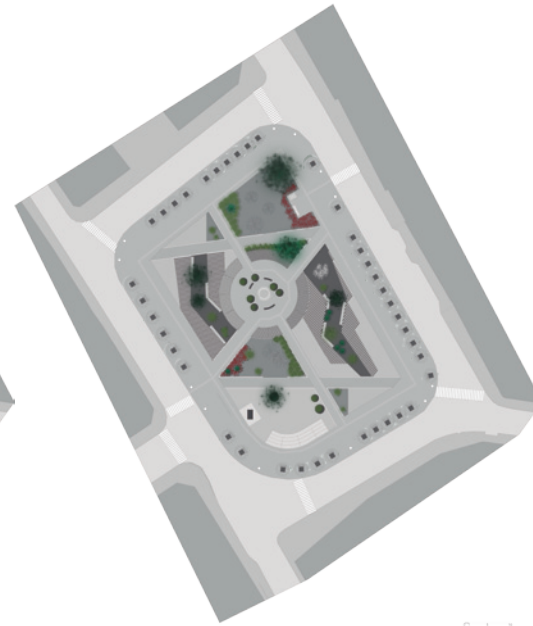
verano

fig 93. Planta en verano



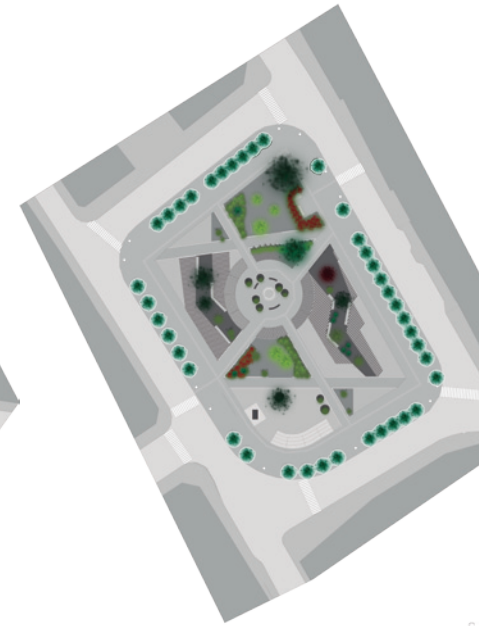
otoño

fig 94. Planta en otoño



invierno

fig 95. Planta en invierno



primavera

fig 96. Planta en primavera



TROPAEOLUM MAJUS
capuchina

Anuales, prosperan a pleno sol. Ideales para jardines campestres.

Flores rojas, amarillas y naranjas en verano y otoño.

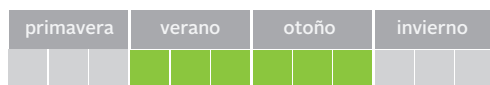


fig 97. Ficha Tropaeolum majus

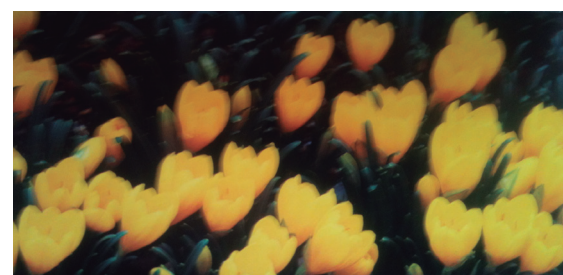


ASTIBLE X ARENSDII
fanal

Son herbáceas perenne, sus penachos de flores añaden una tetura interesante.



fig 98. Ficha Astible X Arendsii

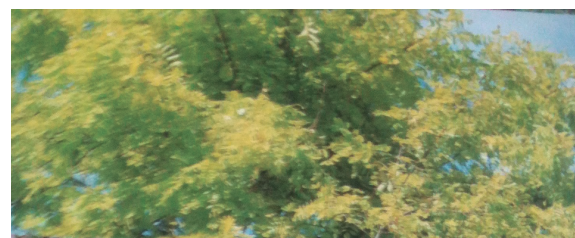


STERNBERGIA LUTEA
azucena amarilla

Brillantes bulbos resistentes, anuncia el otoño con un despliegue espectacular.



fig 99. Ficha Sternbergia Lutea



ROBINA PSEUDOCACIA
falsa acacia

Caducifolio, tamaño pequeño-mediano, copa abierta y luminosa, aporta altura sin proyectar una sombra opaca.

Hojas amarillo verdosas en verano y anaranjadas en otoño.

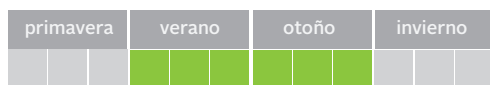
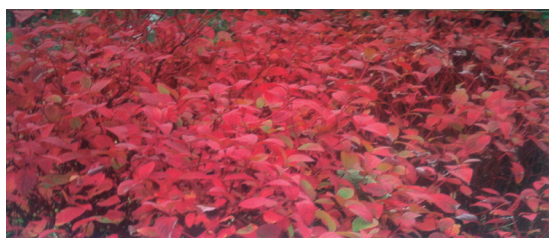


fig 100. Ficha Robina Pseudocacia



CORNUS ALBA 'SIBIRICA'
cornejo

Arbusto mediano de crecimiento erecto, es vigorosa y adaptable.

En otoño adquiere un color rojo vino intenso y en invierno quedan al descubierto los tallos rojos coralinos.



fig 101. Ficha Cornus Alba



LIQUIDAMBAR STYRACIFLUA
liquidámbar

Árbol caducifolio, tamaño medio-grande, alcanza los 20 a 40 m de altura

Color anaranjado rojizo durante el otoño antes que caigan sus hojas.

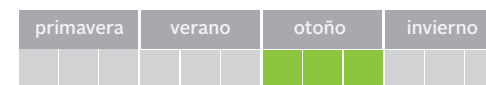


fig 102. Ficha Liquidambar Styraciflua



JUBAEA CHILENSIS
palma chilena

Nativa del suroeste de América del Sur, donde es endémica de una pequeña área de Chile central, en climas mediterráneos con estación seca prolongada.

Su tronco cilíndrico de color grisáceo, cuya base tiene un diámetro variable entre 0,7 y 1m, pudiendo llegar hasta 25 metros de altura.

fig 103. Palma Chilena



ARAUCARIA ARAUCANA
araucaria

Esta conífera, capaz de crecer hasta 50 metros de altura. Presenta una copa de aspecto piramidal.

Es una especie endémica de los bosques subantárticos de América del Sur.

fig 104. Araucaria

CORTES

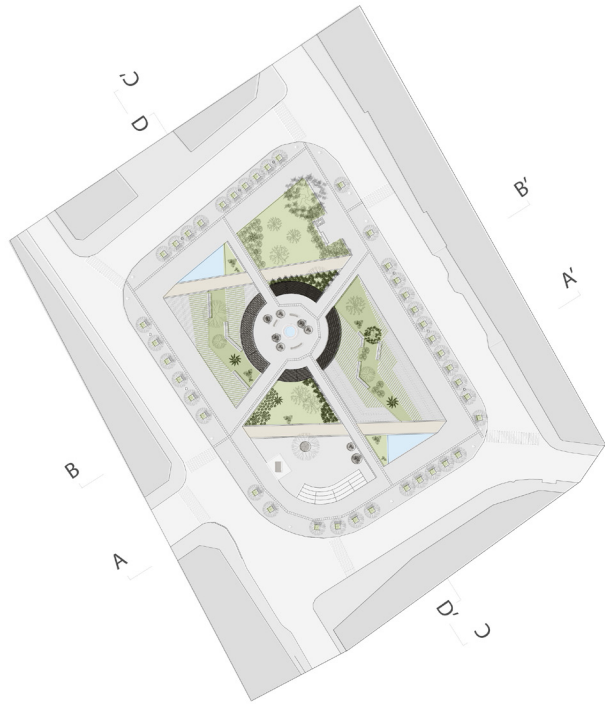


fig 105. Corte AA'





CORTE DD'
esc 1:200

fig 106. Corte DD'



4.2 LA IDENTIDAD EFIMERA

Recepción de eventos

Expresión de las tradiciones

Para la recepción de los distintos eventos que actualmente se disponen en la plaza, la propuesta es la proyección de subespacios flexibles que actúen de acuerdo a la necesidad del momento.

La extensión del perímetro de suelo duro hacia el interior, permite que se puedan ubicar mas stands de artesanías sin perder el uso de las áreas verdes y sin provocar daño a las mismas. También permite una circulación mas cómoda para el usuario y el artesano.

El odeón es remplazado por un anfiteatro en desnivel hacia el interior lo que permite su uso como zona de descanso y contemplación, principalmente hacia el carillón y el paisaje interior de la plaza, y en momentos efímeros es un escenario para múltiples representaciones.

Finalmente la pérgola central actúa como zona de encuentro social y descanso en el habitar cotidiano, pero en el caso de ferias artesanales pequeñas, el lugar se puede adaptar para improvisar stands, otorgando sombra y cobijo.



fig 107. Croquis



95 m² ■ ferias artesanales

fig 108. Planta con esquema de eventos pequeños instalados en la pergola central



218 m² ■ festivales teatrales y musicales

fig 109. Planta con esquema de eventos musicales y teatrales en el anfiteatro



218 m² ■ festivales teatrales y musicales
431 m² ■ ferias artesanales

fig 110. Planta con esquema de eventos donde confluyen distintas actividades.



218 m² ■ festivales teatrales y musicales
336 m² ■ ferias artesanales
93,7 m² ■ stand de comida gourmet
95 m² ■ stand de viñats para la fiesta de la vendimia

fig 111. Planta con esquema de la fiesta de la vendimia



CORTE BB'
esc 1:200

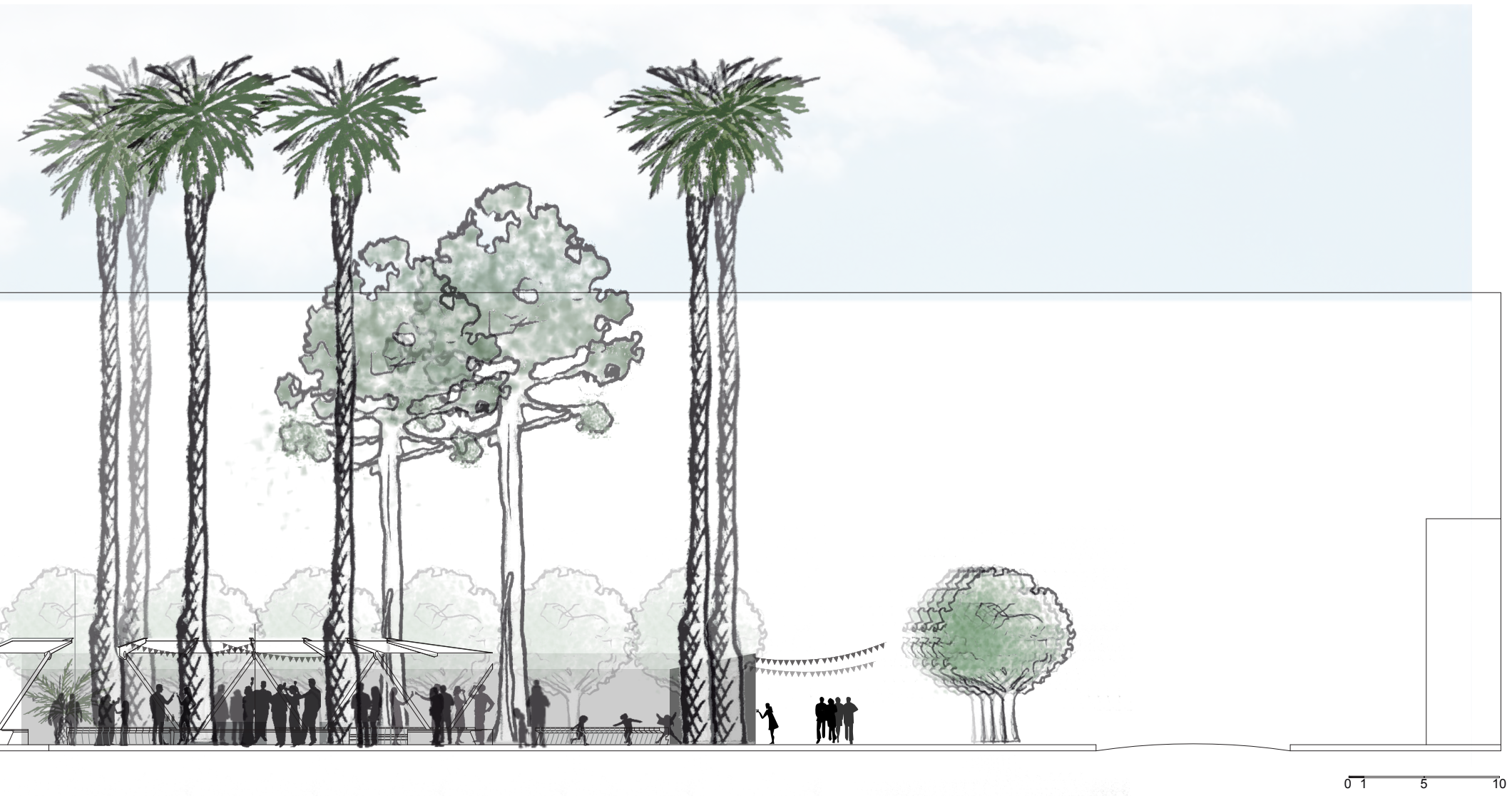
fig 112. Corte BB'





CORTE CC'
esc 1:100

fig 113. Corte CC'



4.3 LA IDENTIDAD PERMANENTE

Recepción del acto urbano cotidiano

La memoria colectiva en el espacio público

La falta de identidad en la actual plaza de armas genera que solo se vea manifestada en los momentos efímeros, en fiestas tradicionales, en ferias artesanales, festivales musicales y teatrales entre otras. El usuario diario no se identifica con la plaza y lo que ahí existe, si lo hace con las tradiciones que allí se celebran y que se arraigan al lugar, identificando la plaza con la celebración y viceversa. Es la comunidad la principal demandante de que este tipo de eventos se realice en la plaza, por ser un lugar central y de flujo constante.

Sin embargo en el habitar urbano cotidiano no se ve reflejada la identidad. Los hitos existentes no reflejan la esencia de la ciudad ni del valle.



fig 114. Croquis

4.3.1 PERGOLA Las sombras del valle

La pérgola central se propone como principal punto de encuentro social y descanso en el nuevo trazado. El diseño de la cubierta corresponde a la abstracción de las sombras proyectadas por las cepas mas reconocidas del valle.

Con el objetivo de darle identidad a la plaza en el punto de encuentro de sus senderos principales y así poner en valor las palmas, otorgándoles espacio y vistas contemplativas.

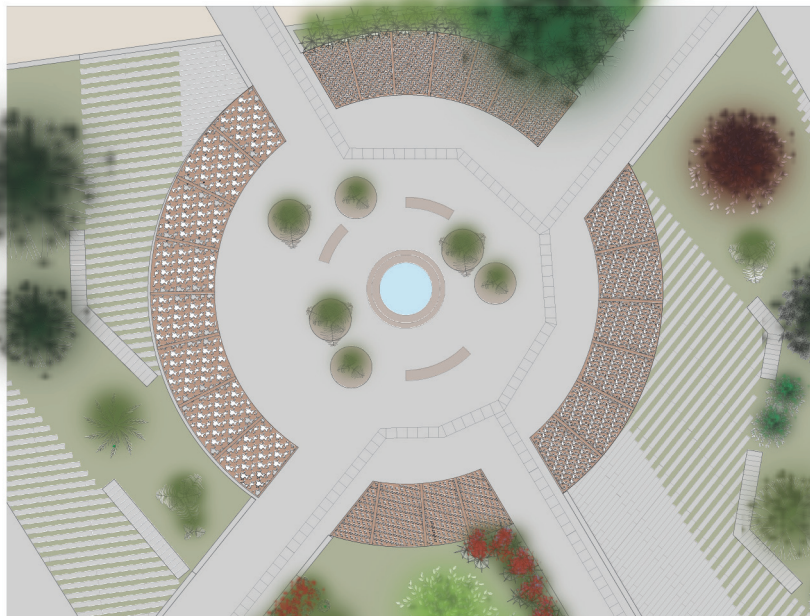


fig 115. Planta de la pérgola central en su contexto

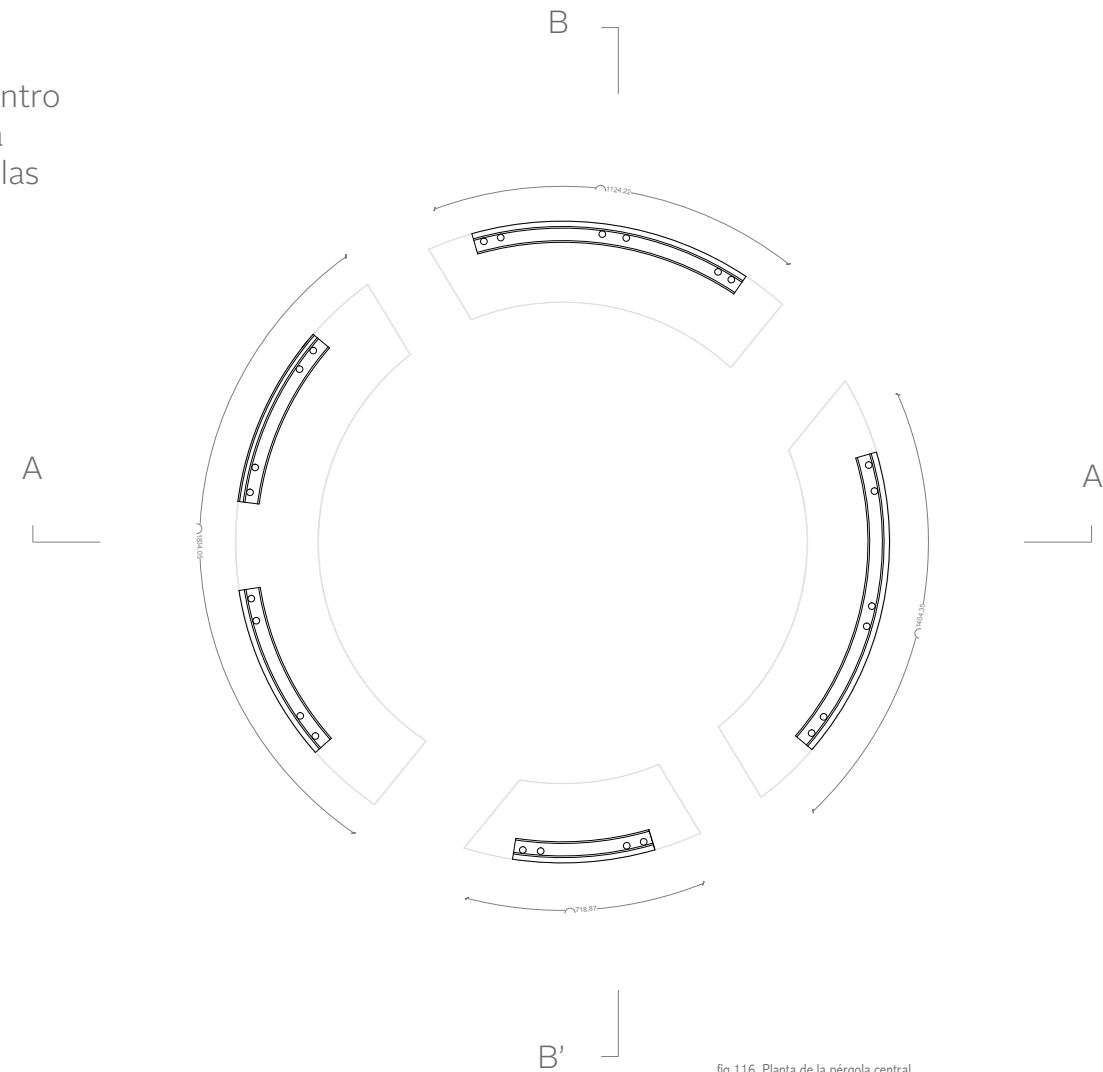
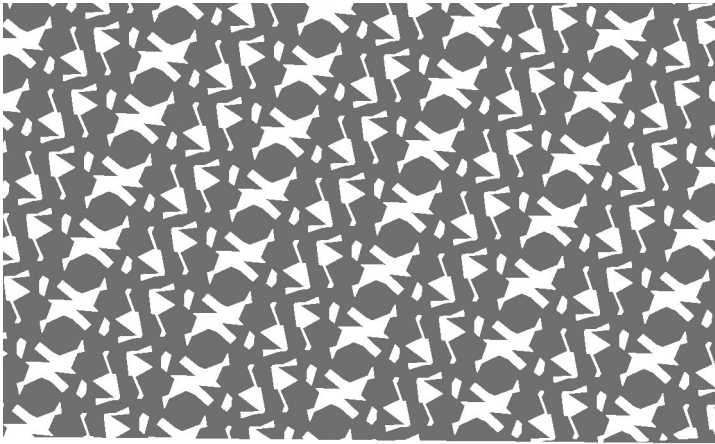


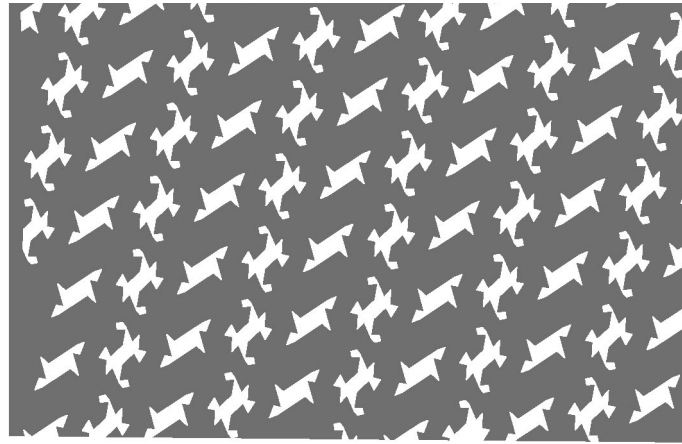
fig 116. Planta de la pérgola central

PERGOLA TRAMA Y SOMBRAS



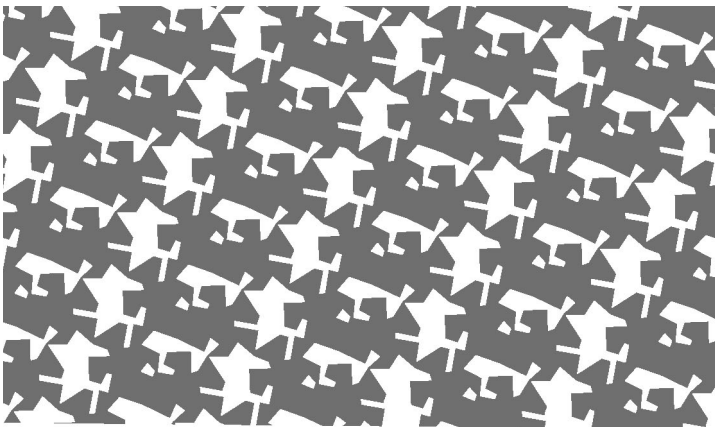
Patrón de sombra pérgola oriente
Cepa: Carmènère

fig 117. Patrón de cepa Carmènère



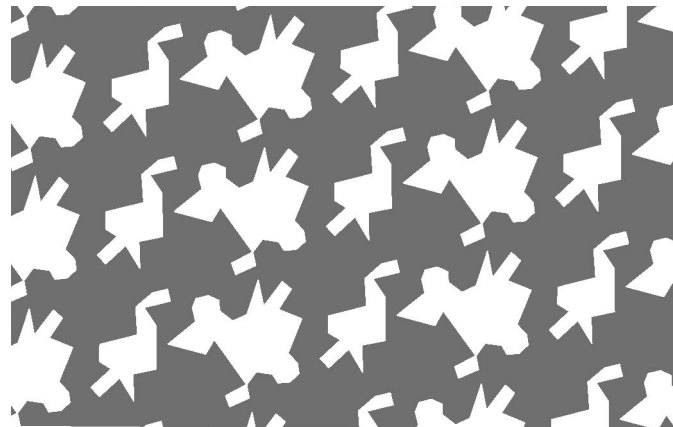
Patrón de sombra pérgola sur
Cepa: Syrah

fig 118. Patrón de cepa Syrah



Patrón de sombra pérgola norte
Cepa: Cabernet Sauvignon

fig 119. Patrón de cepa Cabernet Sauvignon



Patrón de sombra pérgola poniente
Cepa: Merlot

fig 120. Patrón de cepa Merlot



fig 121. Sombra cepa carmènère y su geometrización



fig 122. Sombra cepa cabernet sauvignon y su geometrización

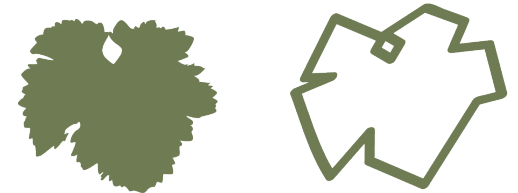


fig 123. Sombra cepa syrah y su geometrización

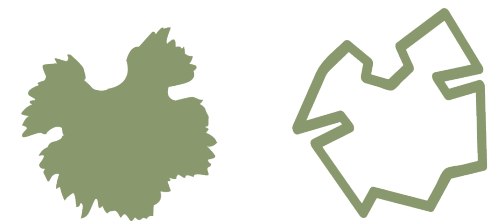


fig 124. Sombra cepa merlot y su geometrización

PERGOLA ELEVACIONES

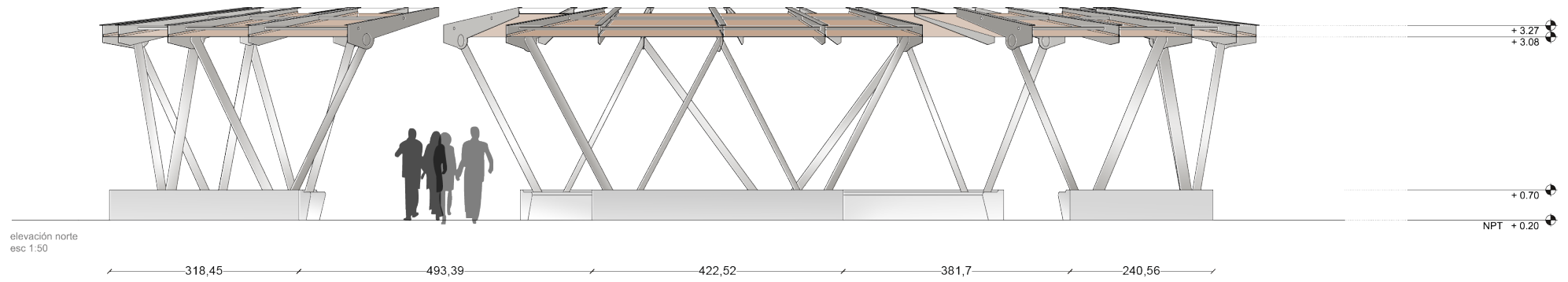


fig 125. Elevación norte

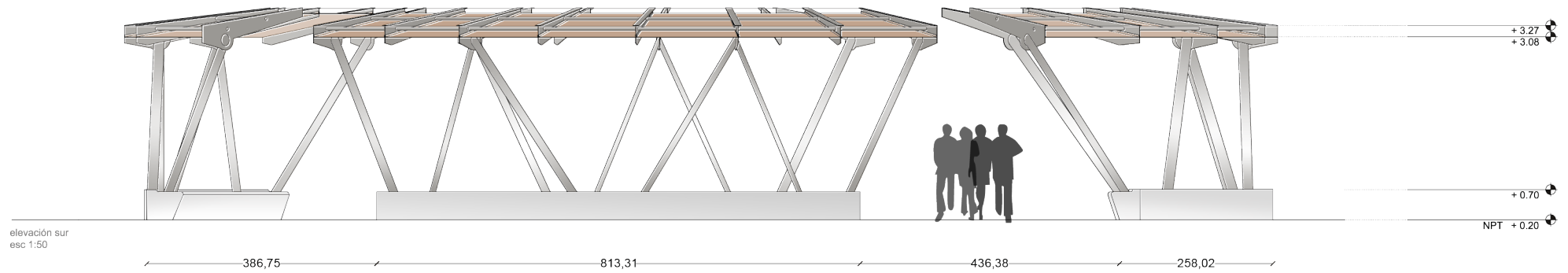


fig 126. Elevación sur

PERGOLA CORTES

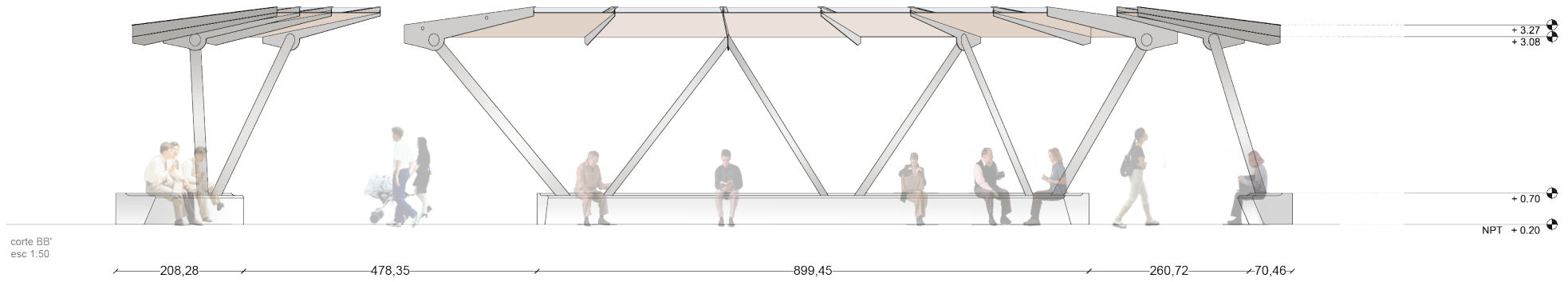


fig 127 Corte AA'

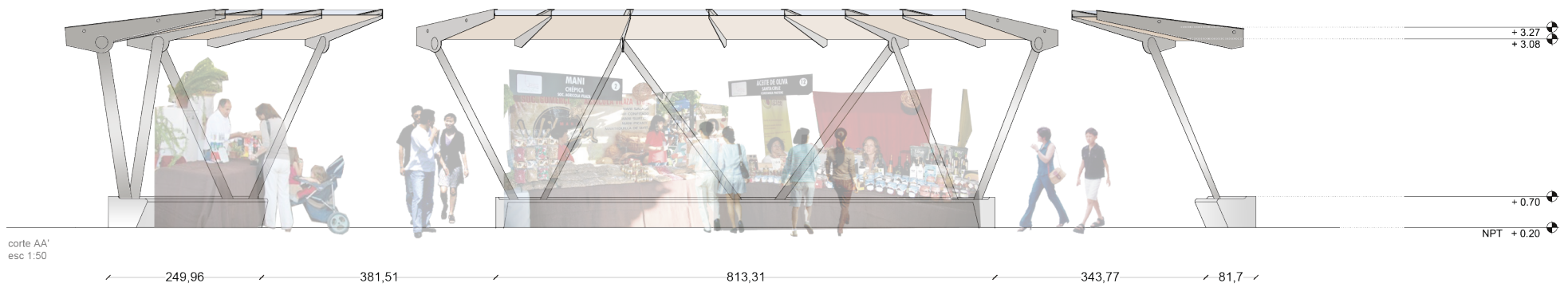
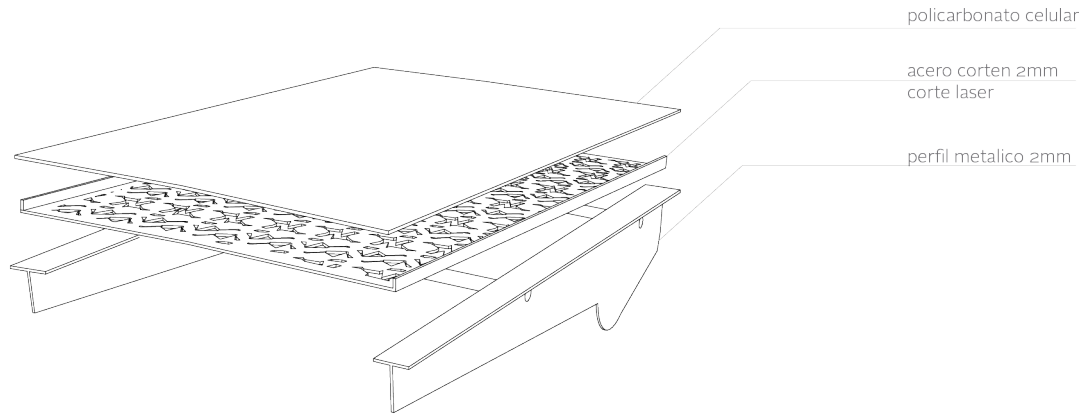


fig 128. Corte BB'

PERGOLA DETALLES



DETALLES CUBIERTA

fig 129. Explosión cubierta

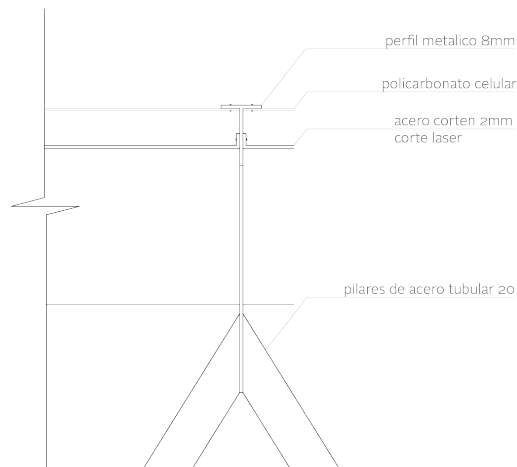


fig 132. Detalle cubierta

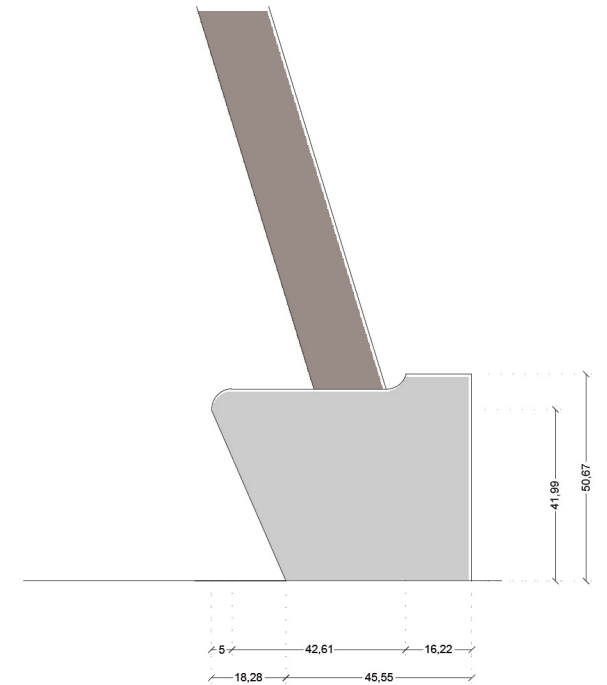


fig 133. Elevación bancos de hormigón

ELEVACIÓN PERFILES COSTILLA 1

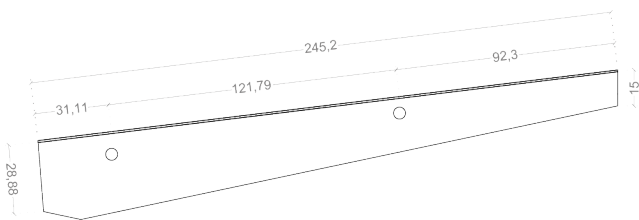


fig 130. Elevación perfil 1

ELEVACIÓN PERFILES COSTILLA 2

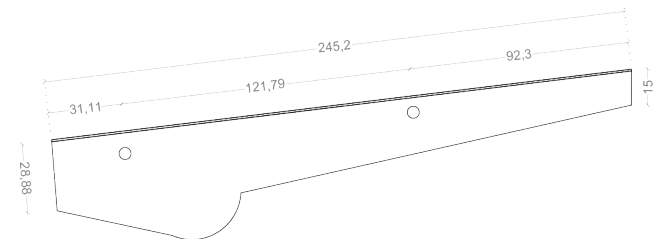
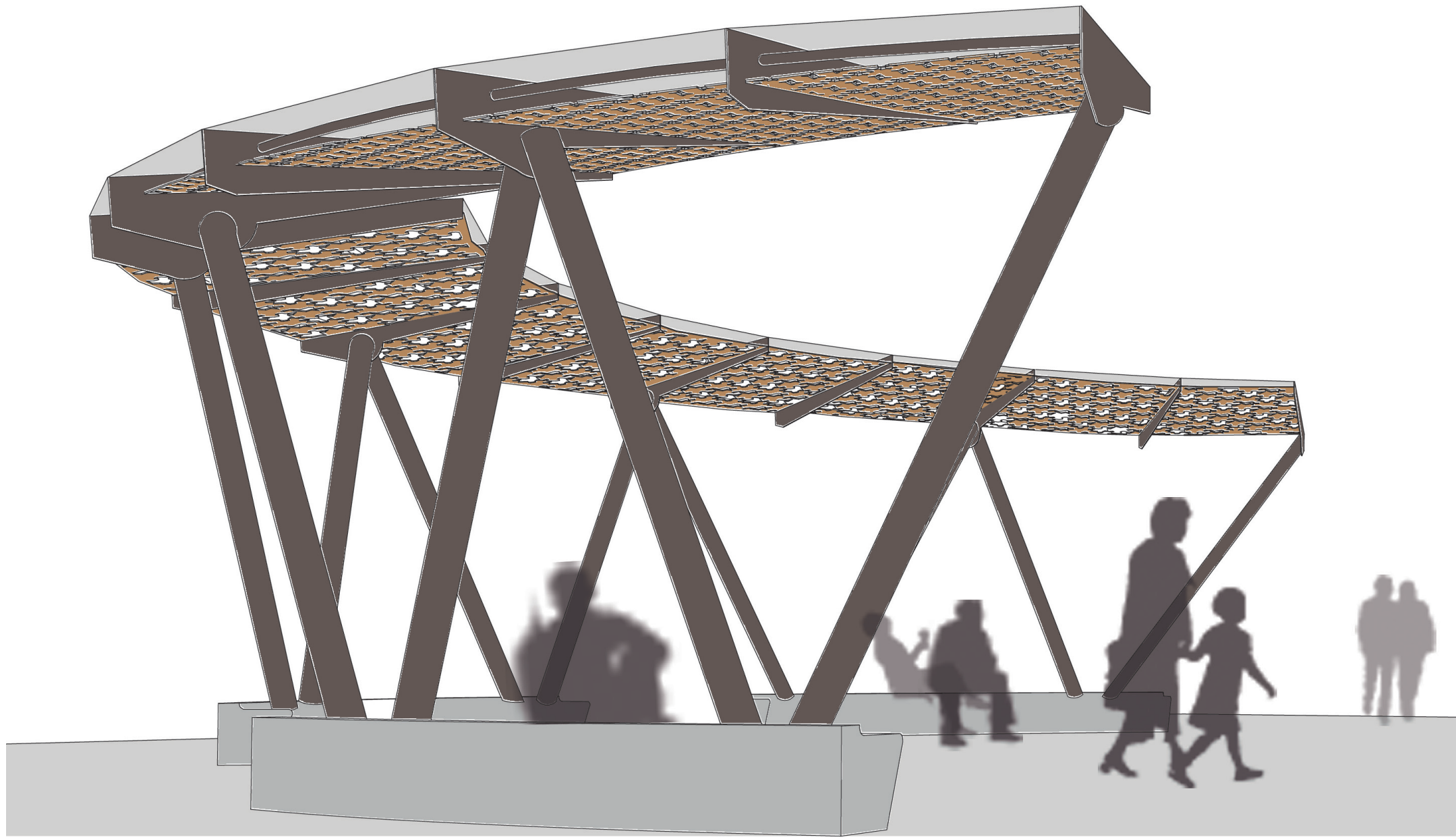


fig 131. Elevación perfil 2



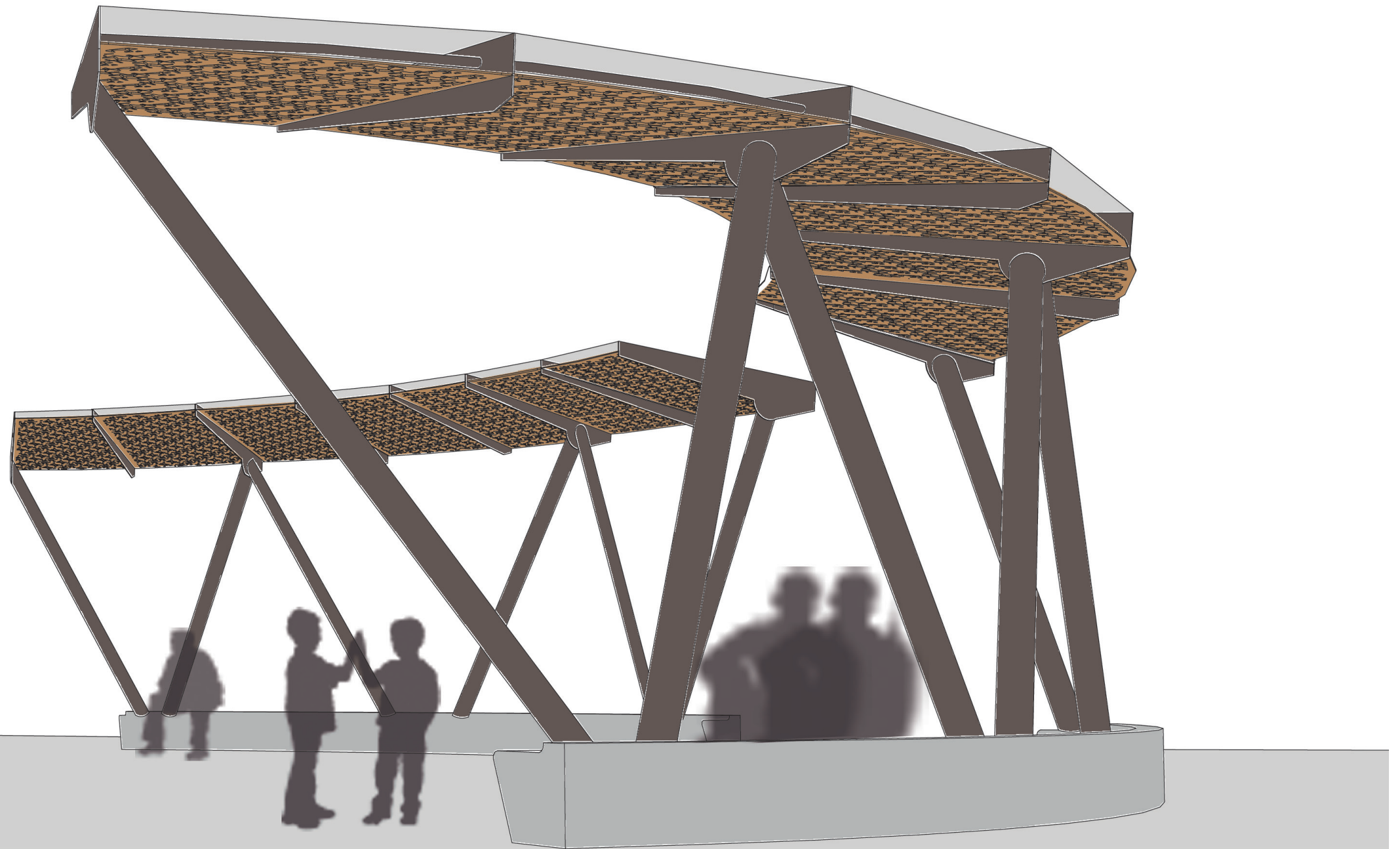


fig 134. Imagen objetivo de la pérgola central

4.3.1 CARILLÓN

El ritmo del valle

Actualmente el carillón actúa como indicador de momentos en el habitar cotidiano de la ciudad, pero al mismo tiempo al ser el principal hito, es un indicador de lugar dentro del espacio público.

Así mismo representa la música y el ritmo del acto urbano cotidiano, al tocar campanadas en ciertos momentos del día. Es por esto que para el replanteamiento de diseño de este importante hito se toman en consideración estos tres factores:

Tiempo → el reloj y las sombras proyectadas durante el día.

Ubicación → la ubicación de la ciudad, el concepto de unco que se mantiene hasta el día de hoy.

Música → el ritmo del valle, como se manifiesta en su recorrido y como es un indicador de la cercanía del viajero a la ciudad.

Todo esto se complementa con la manifestación física del instrumento, ya que actualmente se ven obstruidas las vistas, la propuesta plantea una visión gradual del instrumento a medida que se recorre.

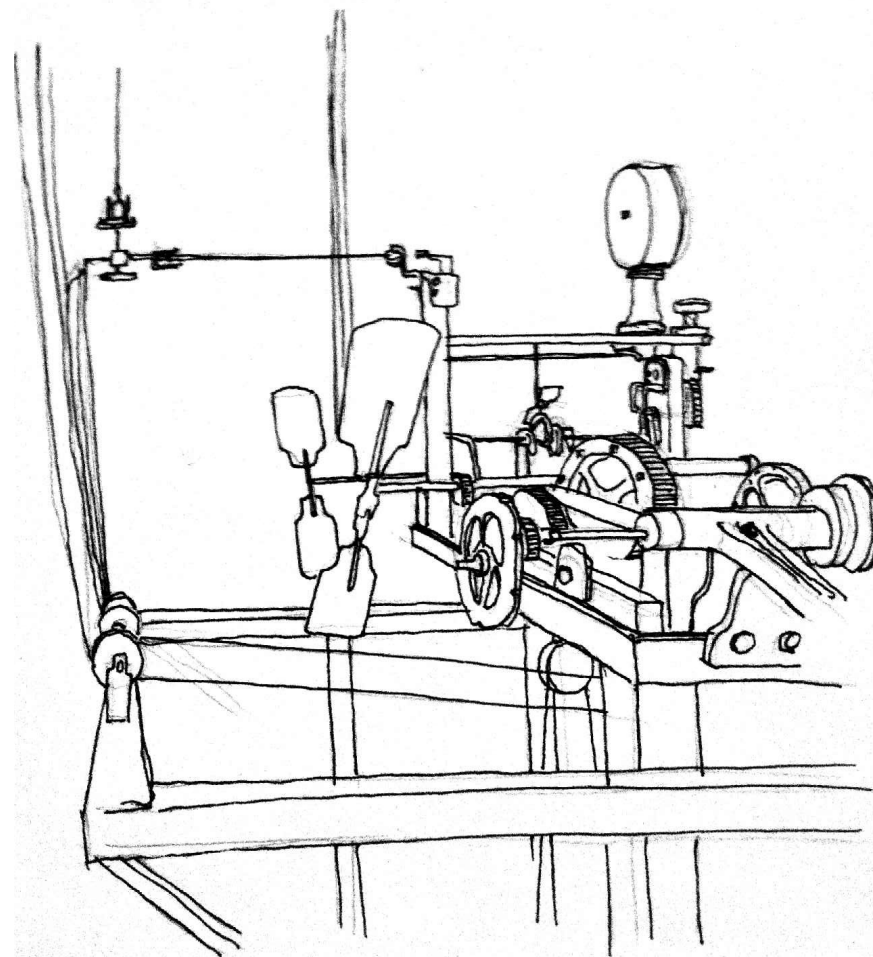


fig 135. Croquis del instrumento del carillón

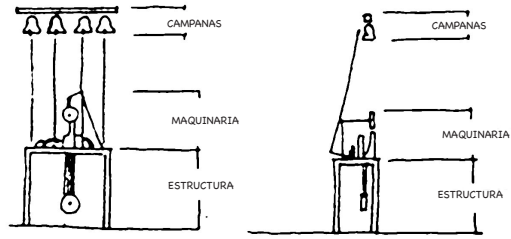


fig 136. Croquis del instrumento del carillón



fig 138. interior del carillón actual



fig 139. carillón actual

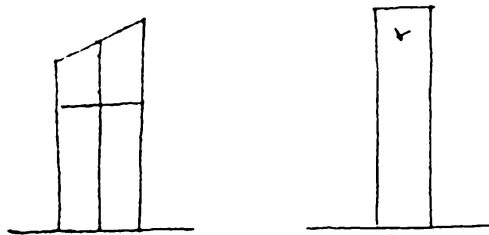


fig 140. croquis de proceso

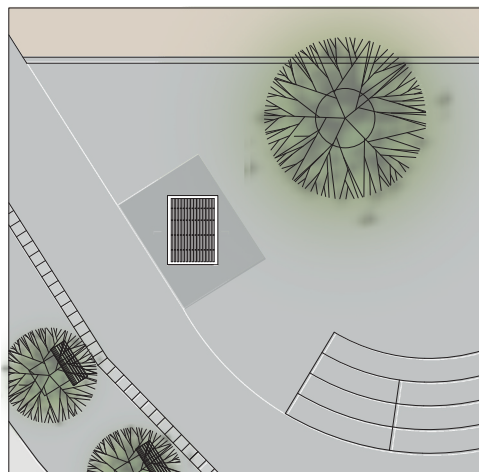


fig 137. Planta carillón y su contexto

La cruz en la cara poniente del carillón indica el poniente y rememora la cruz que alguna vez fue el unco del viajero, la vista permeable hacia el interior y el descubrir paulatino del objeto, así como se descubre la ciudad en el valle.

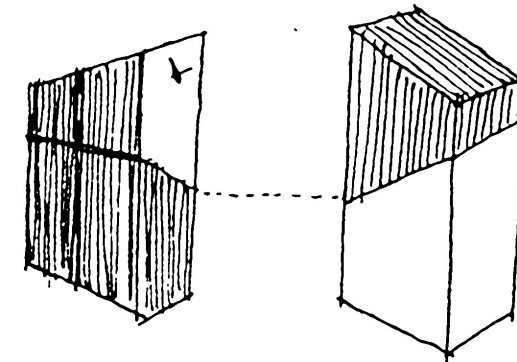


fig 141. croquis de proceso

CARILLÓN

ELEVACIONES

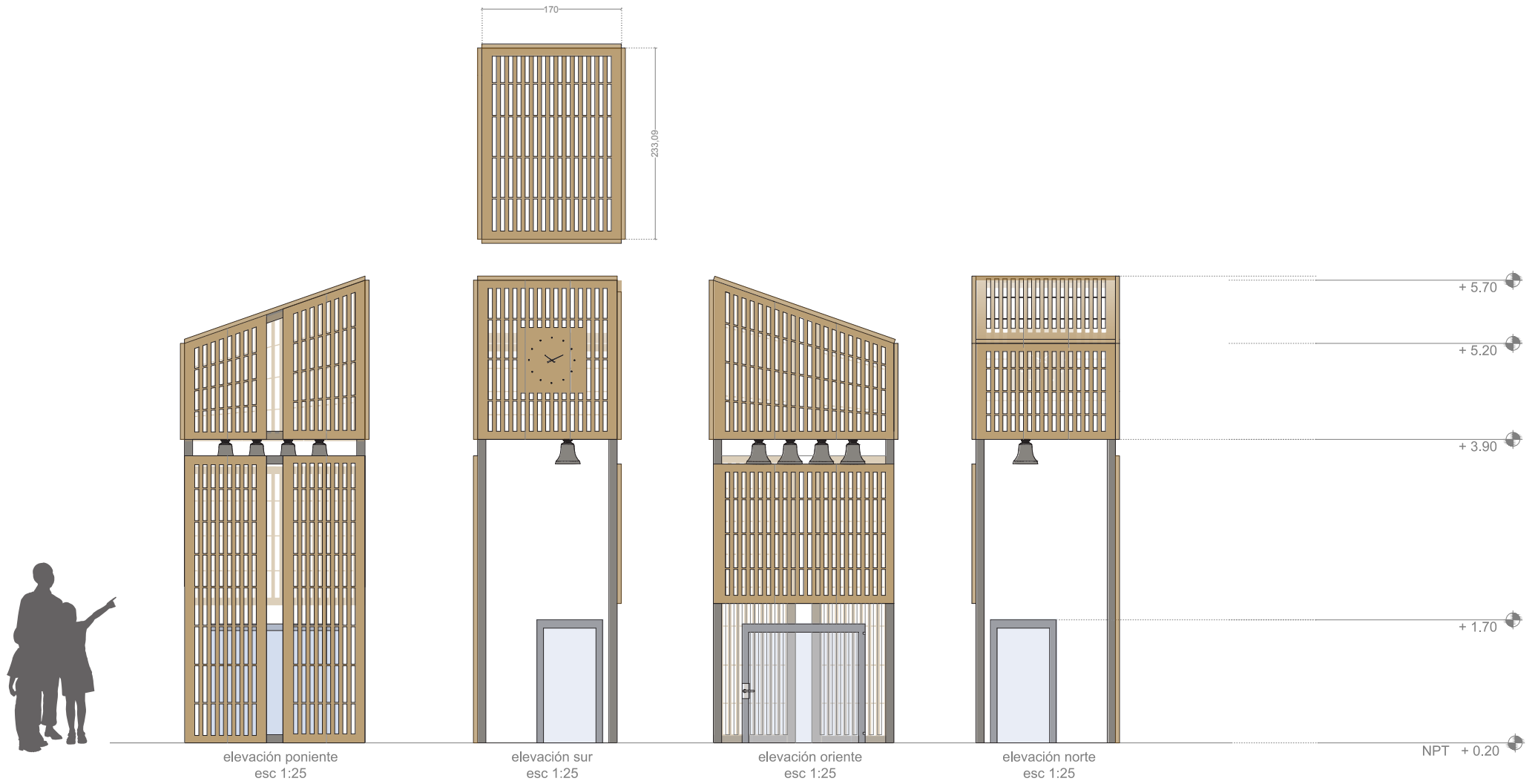


fig 142. planimetría carillón

CARILLÓN EXPLOSIÓN

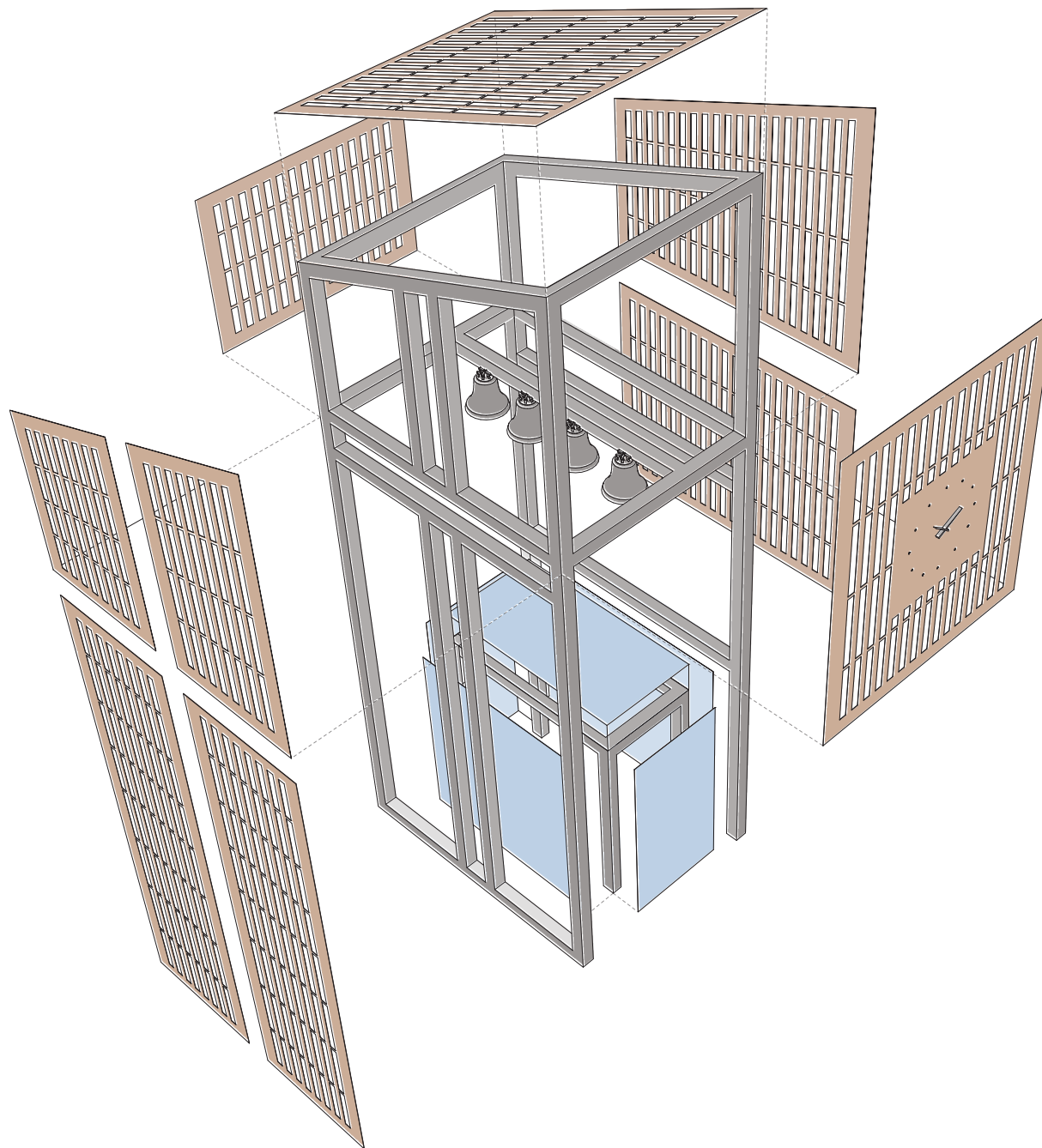


fig 143. explosión carillón

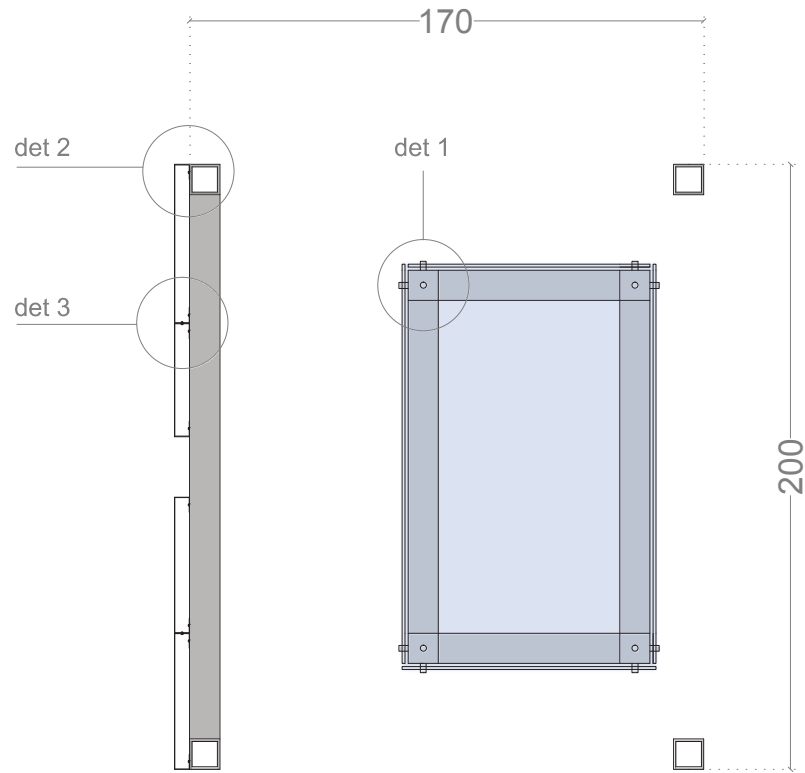


fig 146. Planta carillón

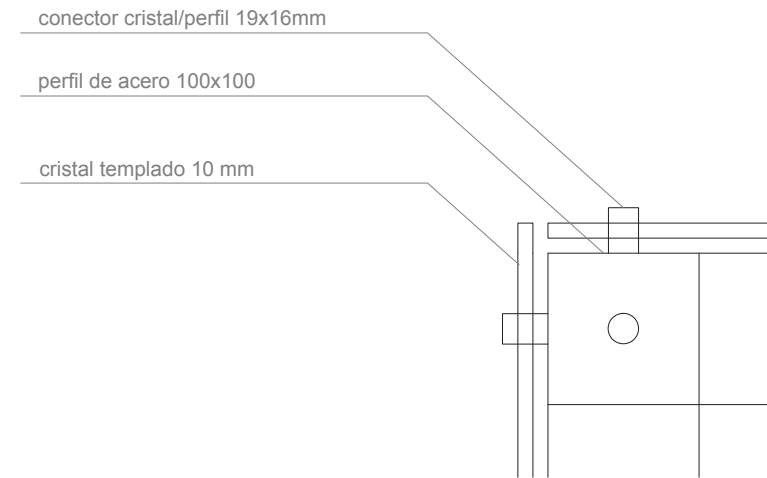


fig 148. Detalle 1

medidas cristales

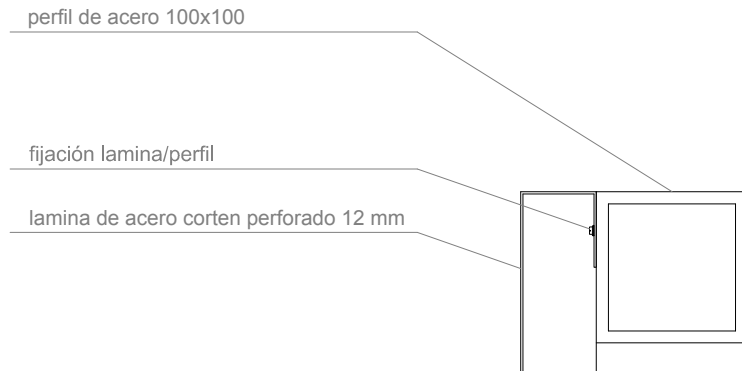


fig 147. Corte AA'

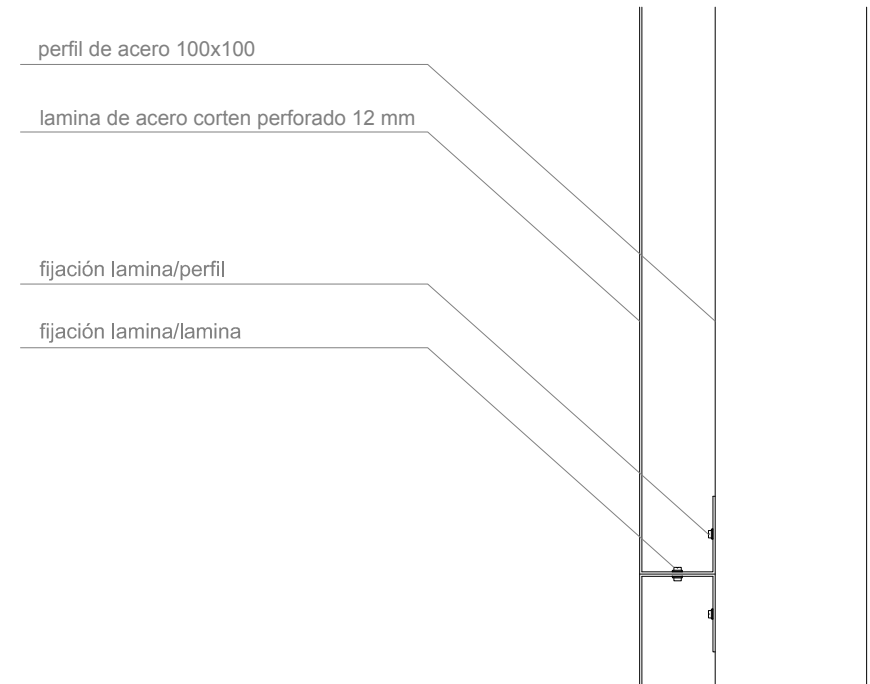


fig 149. Detalle 2

CARILLÓN

renders



fig 150. render vista sur- poniente

fig 151. render vista sur- oriente

fig 152. render vista nor-oriente

fig 153. render vista nor-poniente

ÍNDICE DE IMÁGENES

- Fig1. Croquis imagen objetivo, Elaboración propia. p5
- Fig2. Mapa de las rutas en la región, Elaboración propia. p6
- Fig3. Mapa de Chile, Elaboración propia. p6
- Fig4. Mapa con las comunas y localidades en la región, Elaboración propia, p7
- Fig5. Mapa de densidad de población, Elaboración propia, p7
- Fig6. Mapa de actividades artesanales y agrícolas, Elaboración propia, p8
- Fig7. Fotografía de la Gobernación de Santa Cruz en 1940 y 2012. Fuente: Santa Cruz, Un Chamanto Tejido de Garzas, Mario Galarce Caro, Municipalidad de Santa Cruz, pág.26, p11
- Fig8. Plan Regulador de Santa Cruz 2012, intervenido. Fuente: Municipalidad de Santa Cruz, p11
- Fig9. Foto bodega Viña Lapostolle, Fuente: <http://es.lapostolle.com/clos-apalta-winery/>,p12
- Fig10. Trabajadores en la Viña Cono Sur, Fuente: www.colchaguavalley.cl p12
- Fig11. Esquemas de la forma de hoja y racimo de la cepa cabernet sauvignon, Elaboración propia, p13
- Fig12. Esquemas de la forma de hoja y racimo de la cepa merlot, Elaboración propia, p13
- Fig13. Esquemas de la forma de hoja y racimo de la cepa syrah, Elaboración propia, p13
- Fig14. Esquemas de la forma de hoja y racimo de la cepa carménère, Elaboración propia, p13
- Fig15. Fotografías de la comisaria de Santa Cruz en el año 1950 y 2012, Fuente: : Santa Cruz, Un Chamanto Tejido de Garzas, Mario Galarce Caro, Municipalidad de Santa Cruz, pág.33 p14
- Fig16. Fotografías de la calle Rafael Casanova en el año 1950 y 2012, Fuente: : Santa Cruz, Un Chamanto Tejido de Garzas, Mario Galarce Caro, Municipalidad de Santa Cruz, pág.80, p14
- Fig17. Fotografías de la Avenida Errázuriz en 1937 y 2012, Fuente: : Santa Cruz, Un Chamanto Tejido de Garzas, Mario Galarce Caro, Municipalidad de Santa Cruz, pág. 86, p14
- Fig18. Croquis patio casa chilena, Fuente: <http://talcaciudadymemoria.wordpress.com/la-casa-chilena/> ,p15
- Fig19. Croquis pario casa chilena, Fuente: <http://talcaciudadymemoria.wordpress.com/la-casa-chilena/> p15
- Fig20. Croquis parrón en la Hacienda San José del Huique, Elaboración propia, p15
- Fig21. Croquis parrón en casa santacruzana, Elaboración propia, p15
- Fig22. Fotografía patio principal de la Hacienda San José del Huique, Fuente: <http://www.mu-seoelhuique.cl/>,p16
- Fig23. Plano esquemático de una casa típica chilena de tres patios, Fuente: <http://talcaciudadymemoria.wordpress.com/la-casa-chilena/>,p17
- Fig24. Fotografías Plaza de Armas en 1940 y 2013, Fuente: Santa Cruz, Un Chamanto Tejido de Garzas, Mario Galarce Caro, Municipalidad de Santa Cruz, pág. 49 ,p20
- Fig25. Croquis Plaza de Armas, Elaboración propia, p20
- Fig26. Contexto urbano de la Plaza de Armas, Elaboración propia p21
- Fig27. Fotografía de autor: Club Social Santa Cruz, p22
- Fig28. Fotografía de autor: Municipalidad de Santa Cruz, p22
- Fig29. Fotografía de autor: Hotel Santa Cruz Plaza, p22
- Fig30. Fotografía de autor: Calle General del Canto, p22
- Fig31. Fotografía de autor: Parroquia de la Santa Cruz, p22
- Fig32. Fotografía de autor: Calle Rafael Casanova, p22
- Fig33. Fotografía de autor: Museo de Colchagua, p22
- Fig34. Esquematización del contexto y desglose de los layers de la plaza, p23
- Fig35. Fotografía de autor: Carillón, p24
- Fig36. Fotografía: Orquesta del maestro Luis Durán en el odeón, Fuente: : Santa Cruz, Un Chamanto Tejido de Garzas, Mario Galarce Caro, Municipalidad de Santa Cruz, pág.52, p24
- Fig37. Fotografía de autor: Odeón, p24
- Fig38. Fotografía de autor: Homenaje a la Raza Chilena, p24
- Fig39. Fotografía de autor: Monumento a Nicolás Palacios, p24
- Fig40. Planta de la Plaza de Armas intervenida, Fuente: Municipalidad de Santa Cruz, p25
- Fig41. Esquema: equipamiento en la actual Plaza de Armas, Elaboración propia p26
- Fig42. Esquema: recorridos y zonas de estar mas utilizadas en la actual Plaza de Armas, Elaboración propia p26
- Fig43. Esquema: zonas de descanso reconocidas por el usuario, Elaboración propia, p26
- Fig44. Croquis Plaza de Armas, Elaboración propia, p27
- Fig45. Croquis Plaza de Armas, Elaboración propia, p27
- Fig46. Esquema: Planta Plaza de Armas mostrando la vegetación existente, Elaboración propia, p28
- Fig47. Fotografía de autor: Basura en la Plaza de Armas durante la fiesta de la Vendima, p29
- Fig48. Fotografía de autor: Basura en la Plaza de Armas durante la fiesta de la Vendima, p29
- Fig49. Fotografía de autor: Sector del monumento a Nicolás Palacios durante la fiesta de la Vendimia, p29
- Fig50. Croquis de la Plaza en la feria del día de la madre, Elaboración propia, p32

- Fig51. Croquis de la Plaza en la feria del día de la madre, Elaboración propia, p32
- Fig52. Fotografía de autor: Feria artesanal 18 de Septiembre, p32
- Fig53. Esquemas: Ubicación y recorridos durante la feria de fiestas patrias y Tardes de Verano, Elaboración propia, p33
- Fig54. Esquemas: Ubicación y recorridos durante las ferias del día de la madre y de navidad, Elaboración propia, p34
- Fig55. Croquis de la plaza en la fiesta de la vendimia, Elaboración propia, p35
- Fig56. Esquemas: ubicación y recorridos durante el concurso de composiciones inéditas de cueca, Elaboración propia, p35
- Fig57. Esquemas: ubicación y recorridos durante la fiesta de la vendimia, Elaboración propia, p35
- Fig58. Calendario de festividades que se realizan todos los años en la plaza, Elaboración propia, p36
- Fig59. Fiesta de la primavera en la Plaza de Armas en 1937, Fuente: <http://www.flickr.com/photos/fotosdeosvaldo/5747185692/> p36
- Fig60. Fotografía de autor: Stand de churrascas en la feria del Concurso de Composiciones inéditas de cueca, p36
- Fig61. Fotografía de autor: feria de Navidad 2013, p36
- Fig62. Fotografía de autor: Fiesta de la Vendimia 2014, p36
- Fig63. Planta Plaza Santa Cruz de Unco, Elaboración propia, p40
- Fig64. Croquis de proyección del trazado, Elaboración propia, p41
- Fig65. Desglose de layers en la nueva propuesta, Elaboración propia, p42
- Fig66. Layer pavimentos de hormigón, Elaboración propia, p43
- Fig67. Layer pavimentos de maicillo. Elaboración propia, p43
- Fig68. Layer pavimentos discapacitados, Elaboración propia, p43
- Fig69. Baldosas microvibradas budnik, Fuente: <http://blog.baldosasbudnik.cl/fichas/fichas-baldosas-microvibradas-circuito-no-videntes.pdf> p,43
- Fig70. Loseta de hormigón. Elaboración propia, p44
- Fig71. Loseta de hormigón para pavimentos semiduros. Elaboración propia, p44
- Fig72. Croquis pileta central, Elaboración propia, p45
- Fig73. Corte de la pileta central. Elaboración propia, p45
- Fig74. Croquis de espejos de agua, Elaboración propia, p45
- Fig75. Planta de noche con iluminación, Elaboración propia, p46
- Fig76. Elevación de los focos utilizados en el perímetro, focos perla, Fuente: <http://www.schreder.com/cls-es/Productos/Pages/Perla-v2.aspx?pageNumber=3> p47
- Fig77. Fotografía detalle de foco perla, Fuente: <http://www.schreder.com/cls-es/Productos/Pages/Perla-v2.aspx?pageNumber=3> p47
- Fig78. Fotografía del foco en uso, Fuente: <http://www.schreder.com/cls-es/Productos/Pages/Perla-v2.aspx?pageNumber=3> p47
- Fig79. Corte de detalle de iluminación de alcorques para palmas centrales, Elaboración propia, p47
- Fig80. Planta de alcorques para palmas centrales, Elaboración propia, p47
- Fig81. Foco Pompeii N, luminaria embutida de iluminación indirecta, Philips, Fuente: http://www.lighting.philips.cl/pwc_li/cl_es/connect/tools_literature/assets/pdfs/05_Iluminacion_Outdoor2010.pdf p47
- Fig82. Planimetría bancos de hormigón con iluminación. Elaboración propia, p48
- Fig83. Foco Wall para bancos de Hormigón, Fuente: http://www.lighting.philips.cl/pwc_li/cl_es/connect/tools_literature/assets/pdfs/05_Iluminacion_Outdoor2010.pdf p48
- Fig84. Corte de detalle de iluminación en los senderos, Elaboración propia, p48
- Fig85. Banco Ergo- Benito, Fuente: http://www.benito.com/cl/mobiliario_urbano/bancos/Banco_Ergo--UM368--ficha_tecnica.html ,p49
- Fig86. Planimetría banco Ergo, Fuente: http://www.benito.com/cl/mobiliario_urbano/bancos/Banco_Ergo--UM368--ficha_tecnica.html p49
- Fig87. Basurero atrio 80, Fuente: <http://atrio.cl/new/basurero-atrio-80/> p49
- Fig88. Esquemas de instalación de alcorques drenantes, Elaboración propia, p50
- Fig89. Fotografía: alcorques drenantes, Fuente; http://www.vanghar.cl/alcorque_drenante.html p,50
- Fig90. Fotografía: alcorques drenantes, Fuente: http://www.vanghar.cl/alcorque_drenante.html p50
- Fig91. Fotografía: Vid en las distintas estaciones, Fuente: <http://es.lapostolle.com/viticulture/seasons/fall/> p52
- Fig92. Croquis de la propuesta, Elaboración propia, p52
- Fig93. Planta de la propuesta paisajística en verano, Elaboración propia, p53
- Fig94. Planta de la propuesta paisajística en otoño, Elaboración propia, p53
- Fig95. Planta de la propuesta paisajística en invierno, Elaboración propia, p53
- Fig96. Planta de la propuesta paisajística en primavera, Elaboración propia. p53
- Fig97. Ficha técnica: Tropaeolum Majus, Elaboración propia, p54
- Fig98. Ficha técnica: Astible X Arendsii, Elaboración propia, p54
- Fig99. Ficha técnica: Sternbergia Lutea, Elaboración propia, p54
- Fig100. Ficha técnica: Robina Pseudocacia, Elaboración propia, p54

- Fig101. Ficha técnica: Cornus Alba, Elaboración propia, p54
- Fig102. Ficha técnica: Liquidambar Styraciflua, Elaboración propia, p54
- Fig103. Fotografía de autor: Jubaea Chilensis, p55
- Fig104. Fotografía de autor: Araucaria Araucana, p55
- Fig105. Corte AA', Elaboración propia, p56
- Fig106. Corte DD', Elaboración propia, p58
- Fig107. Croquis Propuesta, Elaboración propia, p60
- Fig108. Esquema: Propuesta en momentos efímeros, de ferias pequeñas, Elaboración propia, p61
- Fig109. Esquema: Propuesta en festividades teatrales o musicales, Elaboración propia, p61
- Fig110. Esquema: Propuesta en momentos donde confluyen distintas actividades, Elaboración propia, p61
- Fig111. Esquema: Propuesta en la fiesta de la vendimia máximo uso del espacio para festividades, Elaboración propia, p61
- Fig112. Corte BB'. Elaboración propia, p62
- Fig113. Corte CC', Elaboración propia, p64
- Fig114. Croquis propuesta, Elaboración propia, p66
- Fig115. Planta Pérgola central en su contexto, Elaboración propia, p67
- Fig116. Planta Pérgola central, Elaboración propia, p67
- Fig117. Patrón de la cepa Carmènère, pérgola oriente, Elaboración propia, p68
- Fig118. Patrón de la cepa Syrah, pérgola sur, Elaboración propia, p68
- Fig119. Patrón de la cepa Cabernet Sauvignon, pérgola norte, Elaboración propia, p68
- Fig120. Patrón de la cepa Merlot, pérgola poniente, Elaboración propia, p68
- Fig121. Sombra de la cepa Carmènère y su geometrización, Elaboración propia, p68
- Fig122. Sombra de la cepa Cabernet Sauvignon y su geometrización, Elaboración propia, p68
- Fig123. Sombra de la cepa Syrah y su geometrización, Elaboración propia, p68
- Fig124. Sombra de la cepa Merlot y su geometrización, Elaboración propia, p68
- Fig125. Pérgola elevación norte, Elaboración propia, p69
- Fig126. Pérgola elevación sur, Elaboración propia, p69
- Fig127. Pérgola Corte AA', Elaboración propia, p70
- Fig128. Pérgola Corte BB', Elaboración propia, p70
- Fig129. Explosión partes y piezas de la cubierta, Elaboración propia, p71
- Fig130. Elevación perfil 1, Elaboración propia, p71
- Fig131. Elevación perfil 2. Elaboración propia, p71
- Fig132. Detalle cubierta pérgola, Elaboración propia, p71
- Fig133. Elevación bancos de hormigón, Elaboración propia, p71
- Fig134. Imagen objetivo pérgola central, Elaboración propia, p73
- Fig135. Croquis maquinaria carillón, Elaboración propia, p75
- Fig136. Croquis carillón, Elaboración propia, p75
- Fig137. Planta propuesta carillón y su contexto, Elaboración propia, p75
- Fig138. Fotografía de autor: Interior del carillón actual, p75
- Fig139. Fotografía de autor: Carillón, p75
- Fig140. Croquis de proceso propuesta carillón, Elaboración propia, p75
- Fig141. Croquis de proceso propuesta carillón, Elaboración propia, p75
- Fig142. Planimetría carillón, Elaboración propia, p76
- Fig143. Explosión carillón, Elaboración propia, p77
- Fig144. Estructura de acero, Elaboración propia, p78
- Fig145. Dimensiones de laminas de acero, Elaboración propia, p78
- Fig146. Planta carillón. Elaboración propia, p79
- Fig147. Detalle 1 escala 1:5, Elaboración propia, p79
- Fig148. Detalle 2 escala 1:5, Elaboración propia, p80
- Fig149. Detalle 3 escala 1:5, Elaboración propia, p80
- Fig149. Render Carillón vista sur-poniente, Elaboración propia, p81
- Fig150. Render Carillón vista sur-oriente, Elaboración propia, p81
- Fig151. Render Carillón vista nor-oriente, Elaboración propia, p81
- Fig152. Render Carillón vista nor-poniente, Elaboración propia, p81

